

GALANCAI

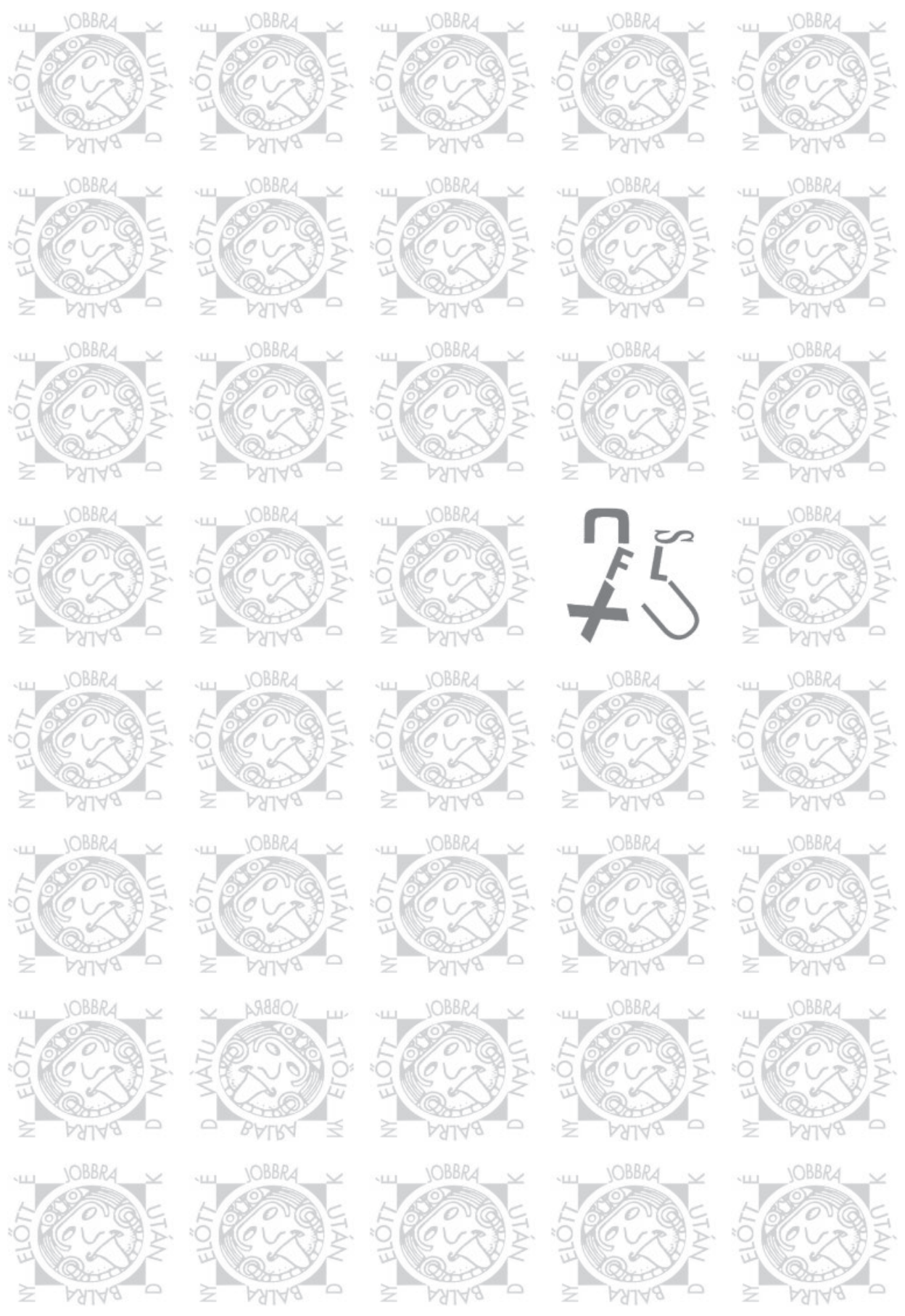







Indirekt tárgy (kulcstartó) 1979
Indirect Object (Key-Rack) 1979

Tisztelettel meghívjuk

GALÁNTAI GYÖRGY

ÉLETMUNKÁK

című kiállításának megnyitására
1993. október 20-án, 18 órakor

A kiállítást megnyitja

RENÉ BLOCK

a stuttgarti Kulturális Kapcsolatok Kiállítási
Szolgálatának vezetője

ERNST MÚZEUM

Budapest VI., Nagymező u. 8.
A kiállítás megtekinthető 1993. november 28-ig
hétfő kivételével naponta 10—18 óráig



We request the pleasure of your company
at the opening of the exhibition

GYÖRGY GALÁNTAI

LIFEWORKS

at 6 p.m. on Wednesday, October 20, 1993

to be opened by

RENÉ BLOCK

head of the Ausstellungsdiens, Institut für
Auslandsbeziehungen, Stuttgart

ERNST MÚZEUM

Budapest VI., Nagymező u. 8.
The exhibition is open till November 28, 1993
daily 10 a.m. — 6 p.m., closed on Mondays

GALÁNTAI



LIFEWORKS

BEVEZETŐ

Perneczky Géza	5
Esterházy Péter	34
Molnár Gergely	38
GALÁNTAI NAPLÓJA	40
FÜGGELÉK	
Galántai életrajz	298
Bibliográfia	314

INTRODUCTION

Géza Perneczky	5
Péter Esterházy	34
GALÁNTAI'S DIARY	40
APPENDIX	
Galántai's biography	298
Bibliography	314

KOMPOZÍCIÓ CSENDZONGORÁRA
COMPOSITION FOR SILENT PIANO

Budapest, 1984-1988.

GALÁNTAI György

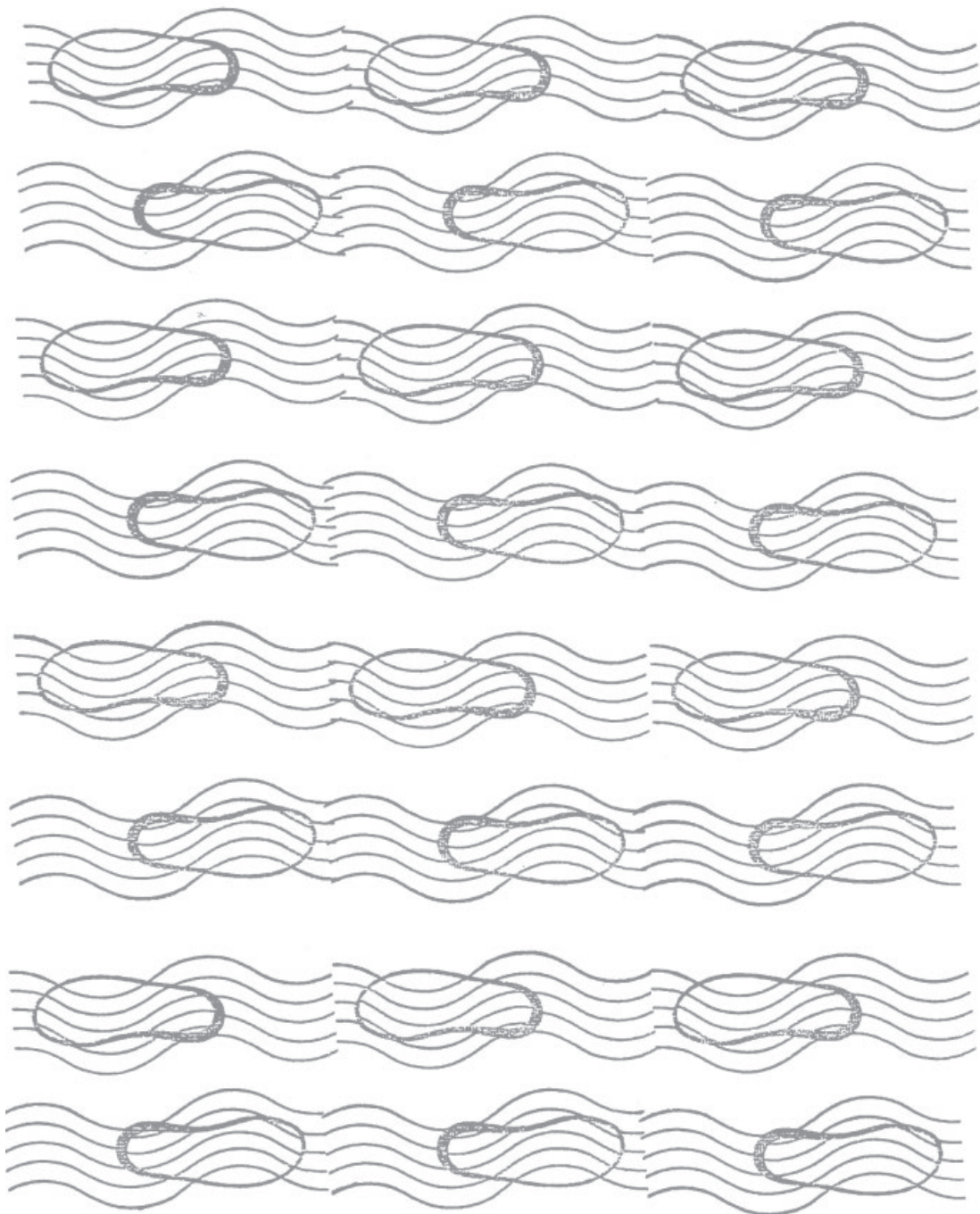

PERNECZKY GÉZA

A SZOBRÁSZ ÚTJA A SZÓ-KOLLÁZSOKTÓL AZ ALLEGÓRIÁKON ÁT A FLUXUS-KONCERTIG

Amikor azon a bizonyos csütörtök délután ellátogattam az Ernst Múzeumba, ahol éppen Galántai György kiállítását készítették elő, a termek inkább hasonlítottak egy földrengés utáni könyvkötőműhely és egy lebombázott vasúti-kocsi-futómű-és-kerék-gyár egymásra esett két emeletére, mint átrendezés alatt álló kiállítóhelyiségek sorára. Mindenütt színes papír, üveg- és csomagolóanyag, s ezek törmeléke, valamint hatalmas rozsdás vasalkatrészek: csonka kerekek, illetve meztelen traktorülések, karvastagságú acélpálcák és foglalataikból kiugrott mázsás rugók.

Nem csoda. Még egy teljes hét volt akkor a megnyitóiig, és ennek megfelelően az egész kiállítási anyag folyékony (helyesebben: törmelkes és görbe) halmazállapotban volt. Az összbenyomás, amit a tárlat így nyújthatott? Természetesen szintén törmelkes, futómű-jellegű és egyelőre még katasztrofális. Volt ebben valami nagyon jó és felszabadító is, végre egy kiállítás, ami nem akar a szokásos módon tetszeni. Talán így kellene hagyni?... Mindenesetre bennem most már így marad meg a tárlat képe, hiszen másnap elutaztam Budapestről. Azon a délután még beültünk az Andrássy úton egy sörözőbe, hogy a megírandó tanulmányomat annak rendje és módja szerint mégiscsak megbeszéljük.



Akkor nem is volt más forrásmunka a kezemben, csak a kiállításra invitáló színes leporelló. „Életmunkák”, állt mindjárt a megszokott „életműkiállítás” helyett a címlapon. És ebben az irritáló neologizmusban valahogy már benne volt – és úgy éreztem, hogy sokkal jobban, mint a rendezés alatt álló tárlat pillanatnyi képében – úgy, ahogy addig is ismertem, az egész Galántai. Rögtön el is határoztam, hogy ezen a verbális nyomon fogok továbbhaladni.

GÉZA PERNECZKY

THE SCULPTOR'S PROGRESS FROM WORD-COLLAGES THROUGH ALLEGORIES TO THE FLUXUS CONCERT

When, on that certain Thursday afternoon, I visited the Ernst Museum, they were just in the midst of setting up György Galántai's exhibition. The place looked like a bomb or an earthquake had hit, and a second-story bookbinding shop had fallen onto the railroad-car truck and wheel factory on the floor below. Reams of colored paper and packing material littered the floor, broken fragments of glass intermingled with huge, rusty pieces of steel: broken wheels, bare tractor seats, steel rods as thick as your arm, and massive springs out of their sockets.

No wonder. The opening was a full week away, and the entire exhibition was in a fluid (more precisely: fragmented and twisted) state. The overall impression it gave under the circumstances? Fragmented, naturally, and for the time being, catastrophic. Yet, there was something good and uplifting in the whole scene: at last an exhibition that did not mean to please in the usual manner. Perhaps it was best left as it was?... At any rate, that was how I would always remember it, for I left Budapest the following day. That same Thursday afternoon yet, we took the time to sit down in a pub to discuss the study I would be writing on the subject.



At the time, I had no other source material than the colored brochure advertising the exhibition. "Life Works" said the cover, instead of the customary "Retrospective". And somehow I felt that this irritating neologism summed up Galántai as I new him at the time, much better than the scene at the Ernst Museum that I had just witnessed. Instantly, I made up my mind to follow this verbal clue.





Ami persze egy képzőművész esetében elég meredek ötlet. Gyurka munkáit számtalanszor láttam már, de többnyire csak náluk otthon, ritkábban egy-egy kiállításon, az utcán, vagy esetleg a lakása közelében bérelt pince-műteremben. De csak most merült fel először az igény arra, hogy több évtizedes történeti folytonosságukban és esztétikai összefüggéseikben is foglalkozzunk ezekkel a kompozíciókkal, amelyek egyébként annyira normális részét képezték annak, ami Galántaiéknál a lakást jelentette, hogy néha rögtönzött székeknek használta az ember az ilyen objektumokat, ha odalátogatott [↔ 12. o.]. De mi más lehet a keresett esztétikai összefüggésekhez a kulcs, mint az „életmunkák” szóösszetételben is megmutató sájtatos mentalitás?

Mert lehet, hogy Galántai különben is olyan antiművész, aki megkerüli a normális értelemben vett nyelvet, és persze azonnal a normális szobrászatot is. És így folytathatnám a spekulációt: – ami benne direkt, az talán nem maga a plasztika, hanem a plasztikai formát öltött bukfenc és a szándékosan furcsára kivitelezett fogalmi körülírás, a „törmelékes görbeségre” vett akció. És ami először veri mellbe a közönséget, az is akció tulajdonképpen, a művek skurill megjelölésére használt cím: a szó! A szobrászat területére tévedt irodalmár, vagy inkább dadaista lázadó, esetleg valami egészen furcsa, a budapesti vicckultúrán nevelkedett Fluxus-objektművész? Mindenesetre egy pohár sör mellett megbeszéltük, hogy nekem legelőször is a művek címei kellenének, vagyis az „életmunkák” teljes listája. Ami aztán tényleg meg is érkezett, és én nekiláttam, hogy összeírjam, mi minden található ott.

A rather unorthodox idea, of course, when the subject is a sculptor. I had seen George's work many a time, but for the most part in their home, sometimes at an exhibition, on the street or in the basement studio he rented near where he lived. But this was the first time that I would have to deal, in an aesthetic context and as a continuity, with these compositions which, otherwise, were so much a part of the Galántais' home that visitors would inadvertently take them for improvised chairs [↔ p. 12.]. What else could serve as the key to these objects' aesthetic correlations if not the original mentality manifest in the composite word "life works"?

It is possible, of course, that Galántai is the type of anti-artist who circumvents language, and sculpture, as it is normally understood. To continue this train of thought: Perhaps what is direct in his work is not plasticity itself, but the somersault behind the plastic form, the deliberately odd paraphrasing of phenomena, the "fragmented twist". What first hits people looking at his works is also an action of sorts: the evocative, tongue-in-cheek names of his works— words.

Is he a man of letters who'd accidentally strayed into the realm of sculpture? A Dadaist rebel? Or perhaps something altogether bizarre, a Fluxus-object artist reared on the jokes of Budapest? At any rate, we had our glass of beer, and agreed that what I needed was the titles of his works. The list did, in fact, arrive, and I set about recording the oddities I found.



a falon), tolerancia létra, üzemi barátlapátok stb. Aztán vannak olyan szóképek és fogalom-kollázsok, amelyek nehezen lennének valamilyen csoportba sorolhatók: szegharc a dobozhatalomért, párhuzamos mozgáskényszerítő, zabla talpbörtönben, az utolsó lapát, kötődések talpcsavarral, komplementer inga, operett-oppozíció stb.

Elég anyag gyűlt föl e példákkal arra, hogy Galántai nyelvét, vagy azt, ami erre a nyelvi kollázs technikára inspirálta őt, mint valami ördögglakatot, felnyithassuk s megfejthessük?

Galántai's language, and to his technique in dreaming up these devilish word-collages.

There is a very telling work of his, an object-collage made in 1984 which he called *Nyelv* [Tongue]. It is nothing but an aluminum frame reminiscent of an open mouth, with Galántai's hallmark sheet-iron "footprint" inside it, lying flat as a tongue in a mouth. "Art's sticking its tongue out at you", might be the Dadaistic message one arrives at after some contemplation. Fortunately, however, the work also

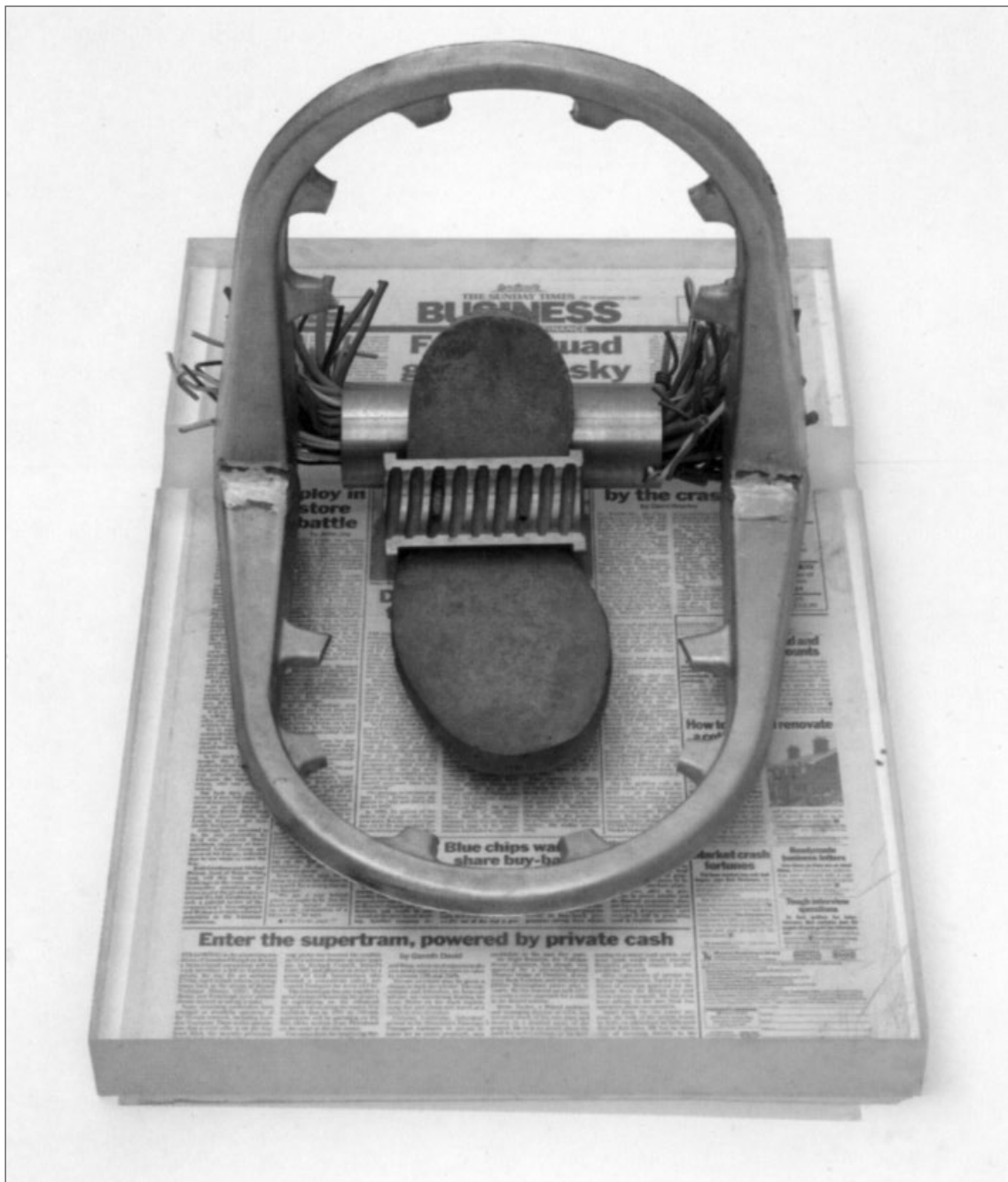

Van egy sokat eláruló műve. 1984-ben összeállított egy olyan objekt-kollázst, aminek a *Nyelv* címet adta, és ami nem volt más, mint egy kitártott szájra emlékeztető alumínium-keret, benne egy szokásos vasból készült talp-lenyomattal, ami mint a szájban a nyelv, olyan lapos forma volt. – „Rád ölti, lám, nyelvét a művészet” – fogalmazhatnánk meg némi tünődés után a mű dadaista ízű üzenetét. Szerencsére azonban ismeretes a munka német nyelvű címe is, s ez pedig úgy szól, hogy *Sprache*. És ez rögtön világossá teszi, hogy Galántai a magyar „nyelv” szó kettős értelméből indult ki, és a két értelmezés közül nem a „Zunge” alakra, hanem a kevésbé kézenfekvőre, a beszélt nyelvre – vagy egyszerűen a nyelvjátékokhoz való vonzódására, az érthetőséggel való tréfálkozásra – gondolt.

Sok ilyen értelmezési bukfencet találhatnánk a kollázsai között, s ha volt rá lehetőség, Galántai mindig a kevésbé kézenfekvő, gyorsabban félreérthető változatot választotta. Szerette, ha nyelvi

has a German title, which reads *Sprache* [Language]. Thus, of the two senses of “tongue”, the artist, it seems, had in mind the less obvious, i.e., language as it is spoken. Or perhaps he was simply referring to puns, that playful use of language, and to the pranks that one can play with meaning.

Most of the titles of Galántai's works have a flip side, and he himself seems always to opt for the less evident interpretation. He gets a chuckle out of the spectator's falling into his linguistic traps. Perhaps the best example of this deceptively simple collage technique is a composition of his entitled *Kormányülés* [literally: steering wheel/government; seat/sitting; an actual word in Hungarian, meaning “cabinet meeting”.] As opposed to what the title as such would bring to mind—i.e., the members of the government holding a meeting—what we see is a steering wheel and a tractor seat welded into one at the two ends of the steering column.



A művészet könnyű 1979
Art is Easy 1979

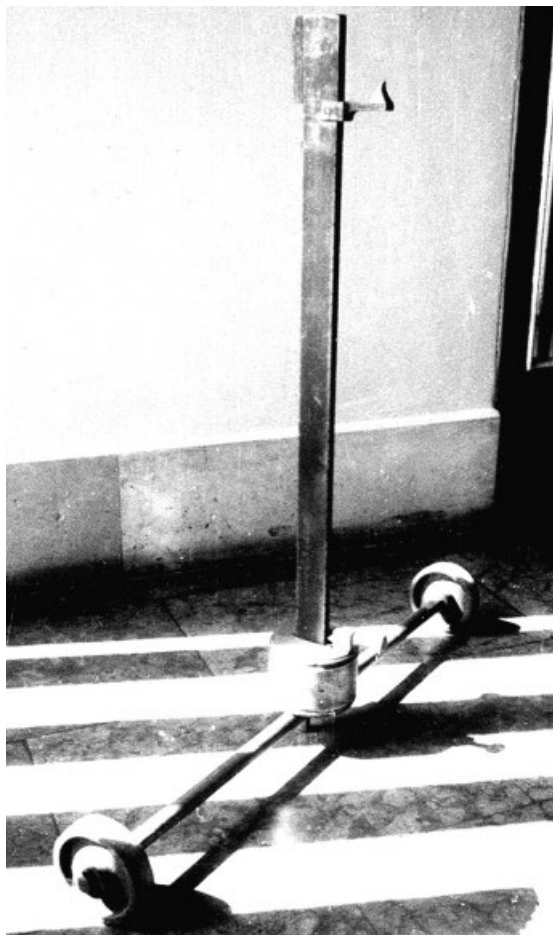

Művészetmérő eszköz 1975
Device for Measuring Art 1975

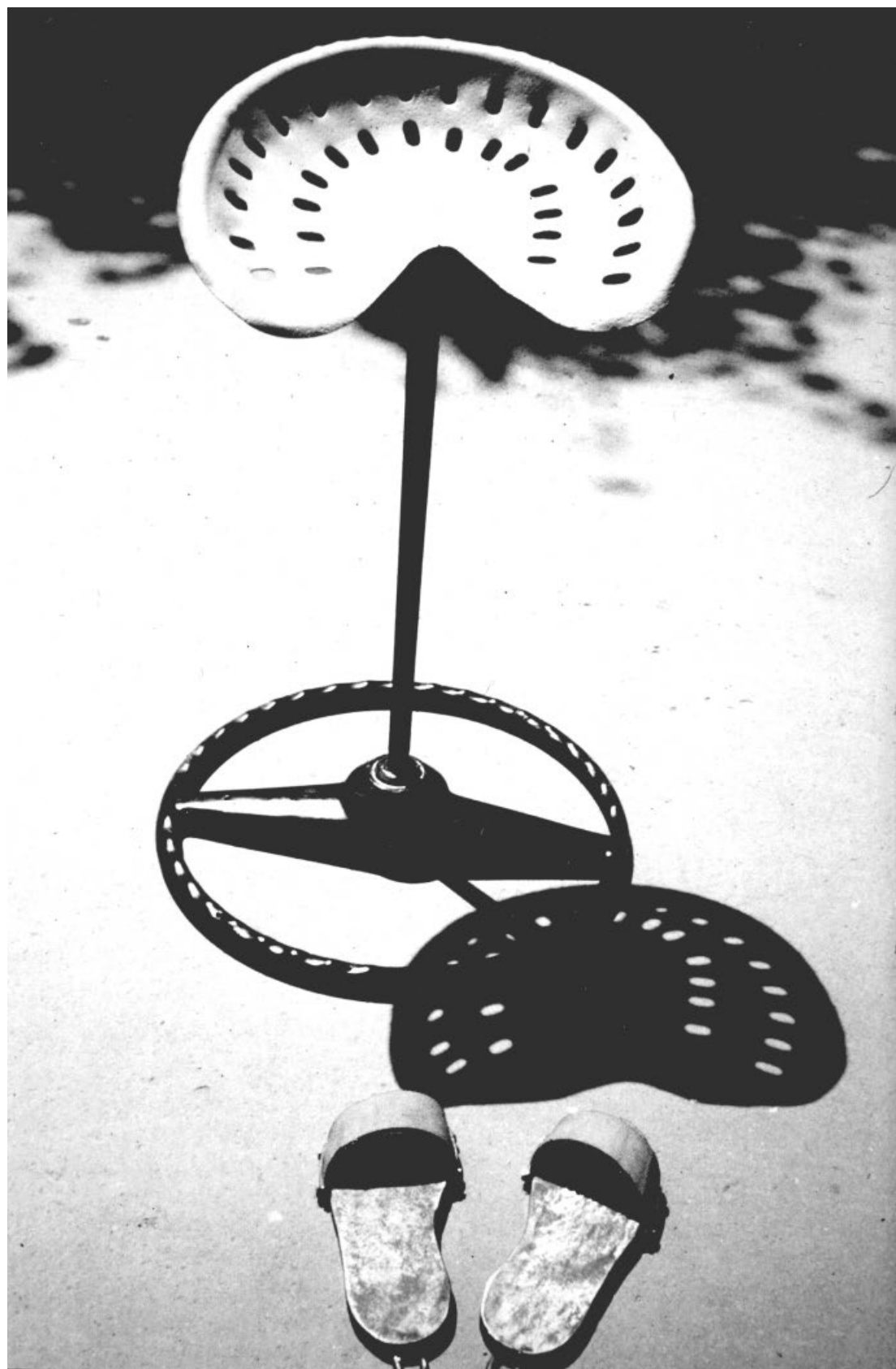

csapdáinak bedől a közönség. Ezek a csapdák többnyire nagyon különböző fogalmakból összevont szóképek, amelyek azért nem forrnak aztán össze irodalmi értelemben vett igazi metaforává vagy meggyökeresedni is képes szóösszetétellé, mert a Galántai-féle plasztikai értelmezés során (hiszen mégiscsak a szobor a fontos!) újra széthullanak az alkotóelemeikre. A legjobb példát erre a beugratóan laza kollázstechnikára a *Kormányülés* c.

szoborkompozíció szolgáltatja, amely ellentétben azzal a jelentéssel, ami első hallásra az eszünkbe jutna (vagyis, hogy a kormány ülésezik), egyszerűen csak egy kormánykereket és egy traktorülést tartalmaz: – egyetlen tárggyá összehegesztve a kormányrúd két végén.

„Lám, rád ölti nyelvét Galántai” – lehetne hozzá az interpretációnk.

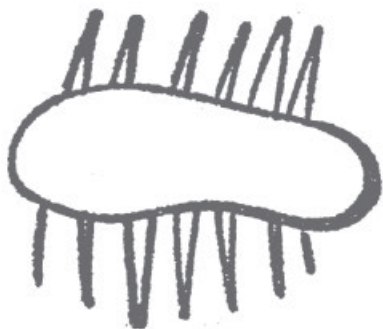

Hadd hozzak szóba itt azonban valamit, ami – úgy gondolom – nagyon lényeges eleme ezeknek a kompozícióknak.

A *Kormányülés* első megközelítésében egyáltalán nem adja egy emelkedett szellemű üzenet megformálásának a benyomását, hanem inkább csak egy viccét, amely arra jó, hogy tekintélyeket destruáljon. De ha tovább szemléljük, rájövünk, hogy a mű ezen túl olyan antropomorf objekt is, amely a kormánykerék használatával és az ülés megszokott funkcióival űz gonosz játékot. Ez pedig már nem vicc, hanem azon túlmenően is nyugtalanító. Az antropomorf jelleg persze nem a szobor alakjában, hanem az emberi cselekvéssel összefonódott funkcióiban nyilatkozik meg, az ülés és a kormányzás megszokott mozdulataival.

A sok hasonlóan komponált munka közül hadd említsem meg még a *Dobbantó*-t, amelynek például rugóra szerelt két talpa – azaz lába – van, és ezért végeredményben azt a benyomást kelti, hogy ő ugrik majd el, ha használják, és nem az ember, ki „dobbantani” szeretne rajta.

There is, however, a dimension to these compositions which, I think, is of the essence. At first glance, *Kormányülés* does not come across as the formulation of some inspiring message; at most it's a good joke, a jab at those in power. On closer inspection, however, we see it as an anthropomorphic object, a wicked play on the functions to which a seat and a steering wheel are usually put. At this point, it ceases to be a joke, and becomes unsettling.

Another example is Galántai's *Dobbantó* [literally: “a place to take off from with a jump”; in Hungarian slang, “a person who's taken off”, more concretely, has left the country illegally, i.e., *dobbantott*]. The composition consists of two hefty vertical springs sitting on two iron “feet”, and gives one the feeling that *it's* going to take off, should someone try to use it.

Galántai's object collages, thus, not only play political or semantic tricks, but are paradoxical also at a deeper, ontological level.

The fact that most of his plastic compositions are built around his hallmark “footprints” cut of inch-thick sheet iron places the observer in the psychological position of a child at play: he himself becomes a part of the game, he himself becomes part of the sculpture, for he cannot avoid the impression that it's *his* feet that have been built into the composition, that it's he himself who runs, jumps, bounces back, creaks, rings, bumps and revolves. All this, although there's nothing in the sculptures as such which actually balances, revolves, swings or changes position in any other way. This, of course, is the very reason why anything in them that strikes us as peculiar, deformed or morbid becomes *our* peculiarity, our deformity, our morbidity, and seems so existentially threatening.

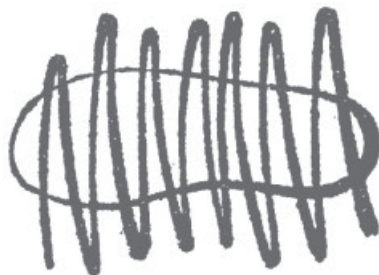

Unlike the objects of classical Dadaism—Duchamp's toilet bowl or bicycle wheel, for instance—these objects will not strike us as shockingly absurd or incomprehensibly strange. They are not *objets trouvés*, but intensely programmatic compositions which can be interpreted with a rather high degree

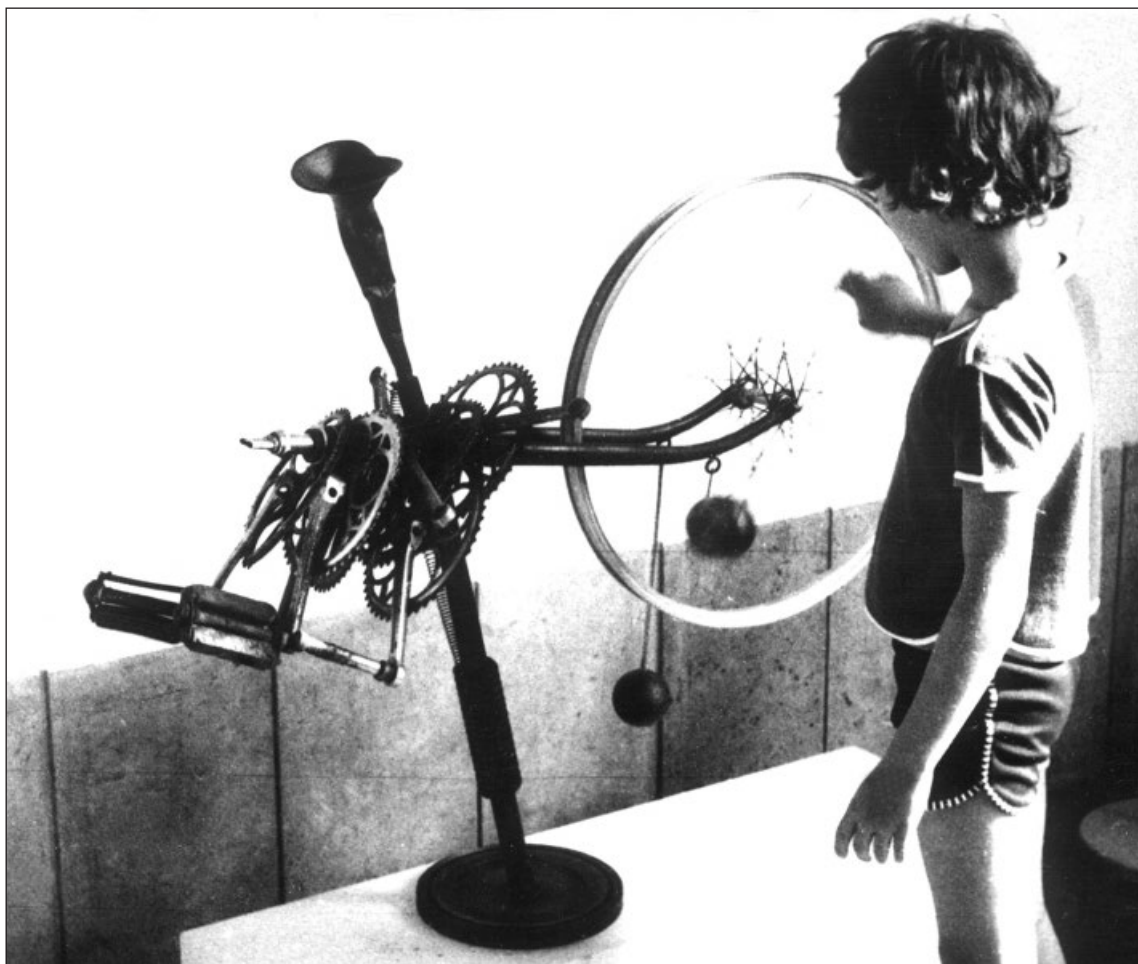

Tisztelet a mestereknek 1983
Homage to the Masters (Duchamp + Arman + Tinguely) 1983

Ezek a kollázsok tehát képesek arra, hogy az első – politikai vagy szemantikai – számárfül után, amit mutatnak nekünk, mélyebb, ontológiaibb síkon is paradox helyzetbe hozzák a szemlélőt.

Azzal, hogy Galántai a legtöbb plasztikai munkájában az ujjnyi vastag vaslemezből vágott talp-lenyomatot, ezt a már szinte személyes emblémájává vált motívumot használja, olyan hatást ér el, ami a játékában elmerült gyerek lélektani helyzetére emlékeztet: a játék résztvevője (vagyis a szemlélő) maga is a szobor részévé válik. Hiszen nem kerülheti el azt a benyomást, hogy az ő lábnyomai lettek a munkába beleépítve, tehát végeredményben ő maga az, aki föl-le fut, elugrik, visszapattan, nyikorog, harangoz, koccan és forog; noha a szobrokban semmi sincs különben, ami az emberi test funkciójából is ismert egyensúlykeresés, keringés, lengés vagy helyzetváltoztató manipuláció. Ezért van az, hogy ami bennük szokatlan, torz vagy

of certainty. This holds true even when their message is aggressively facetious or downright destructive. And just as importantly: Galántai's works have nothing in common with Arman's object accumulations or Tinguely's brand of Neo-Dadaism. They are never just a cluster of objects, and they never fall apart.

Tinguely's object collages, on the other hand, were essentially self-destroying works which did; their slackness and the brazen racket they made as they came tumbling down suggested that all such compositions are absurd and fortuitous. Galántai, on the other hand, leaves nothing to chance, for his works carry a moral message, one that is equally relevant for the future. In a word, he is an artist who, for all his apparent nonchalance, is deeply, sincerely, touchingly didactic.

What's the lesson he teaches?

morbid, az rögtön a mi morbitásunk, a bőrünk alá megy, egzisztenciálisan érint minket, s fenyegetően nyugtalanító.

Így támadhat az az érzésünk is, hogy ellentétben a klasszikus dadaista objektokkal – mint például Duchamp vécékagylójával vagy biciklikerekével – ezek a tárgyak egyáltalán nem afféle meghökkentő találkozások az abszurditással vagy az értelmezhetetlenül idegenszerűvel. Vagyis nem „objet trouvé”-k, hanem nagyon is programszerűen átgondolt kompozíciók, amelyek meglehetősen biztonsággal interpretálhatók. Ez még akkor is igaz, ha a mondanivalójuk agresszíven vicces vagy egyenesen destruktív. És még egy fontos észrevétel: semmi közük nincs Arman tárgy-akkumulációihoz vagy a Tinguely-féle neo-dadaista szerkezetekhez sem, mert ezekkel ellentétben Galántai munkái nem pusztá anyaghalmozások, és soha nem esnek szét, soha nem mondanak csütörtököt.

Tinguely objekt-kollázsainak még fontos kelléke volt ez a széthulló, önmegsemmisítő karakter. E művek lötyögése és blazírt csörömpölése mindig arra utalt, hogy valamennyi ilyen szerkezet végeredményben csak abszurd és öngyilkos véletlen-termék. Galántai viszont semmit sem bíz a véletlenre, hiszen munkáinak moráljuk, mondanivalójuk van, ami a jövő emberisége számára is érvényes. Egyszóval olyan művészet ez, ami skurillitása vagy látszólagos blazírtsága ellenére is tanító szándékú, és mélyen, szinte már megható őszinteséggel didaktikus.

Hogy mire tanít?

Galántainak, mióta a művészetpolitikai eszét tudja, vagyis főiskolás kora óta, volt egy fő élménye, amellyel később is, mint művészeti szervező, illegális kiadó vagy fél-legális intézményalapító állandóan szembe került: mégpedig a totalitarizmus. Nagyon világosan érezhető, hogy a talplenyomat nála az emberi egzisztencia jelképe, a lépő láb lenyomata pedig a haladásé. Az egész lábmotívum körülbelül azt jelenti, hogy „nyomot hagyok, tehát vagyok”.

A lépés korlátozása, abszurd kompozíciókba való foglalása pedig ennek az ellenkezőjére, a humánus értékekkel rendelkező élet fenyegetettségére utal. A rácsok pókhálós szerkezetébe botlott, vagy az ördöglatatok zárjaiba bonyolódott láblenyomat olyan helyzeteket ábrázol, amelyek polipként fogják le a karjainkat, s amikkel meg kell küzdenünk. Ez az egész szimbólumrendszer végeredményben azt jelenti, hogy a művész, aki ebben a pókháló- vagy

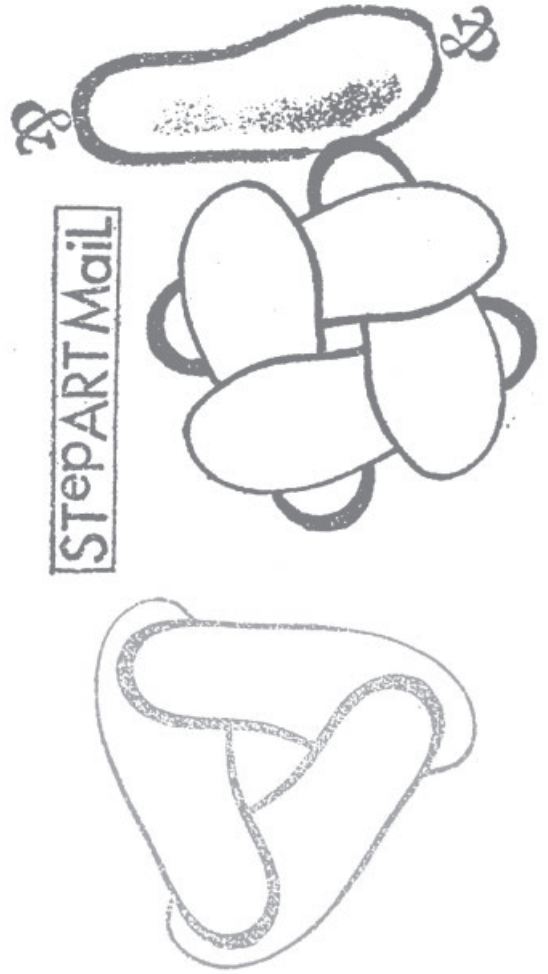

From the first moments of his political awareness, i.e., since his college years, he'd had one decisive experience: the experience of totalitarianism. It was something that he would come up against time and time again: as an artist setting up an unofficial gallery, as an illegal publisher, and as the founder of a semi-legal cultural institution. It is obvious that his footprint is the symbol of the human condition; and two footprints one after the other the symbol of progress. The meaning of the motif as such might be summed up as follows: "I leave a footprint, therefore I am".

The footprint restricted and set in absurd contexts symbolizes the precariousness, the utter vulnerability of the kind of life that is worthy of man. The foot behind bars, the foot stumbling against a rusty lock represent life situations which it takes all one's strength to master. The message of Galántai's entire system of metaphors is that—this modern age notwithstanding—the artist living in a world of bars

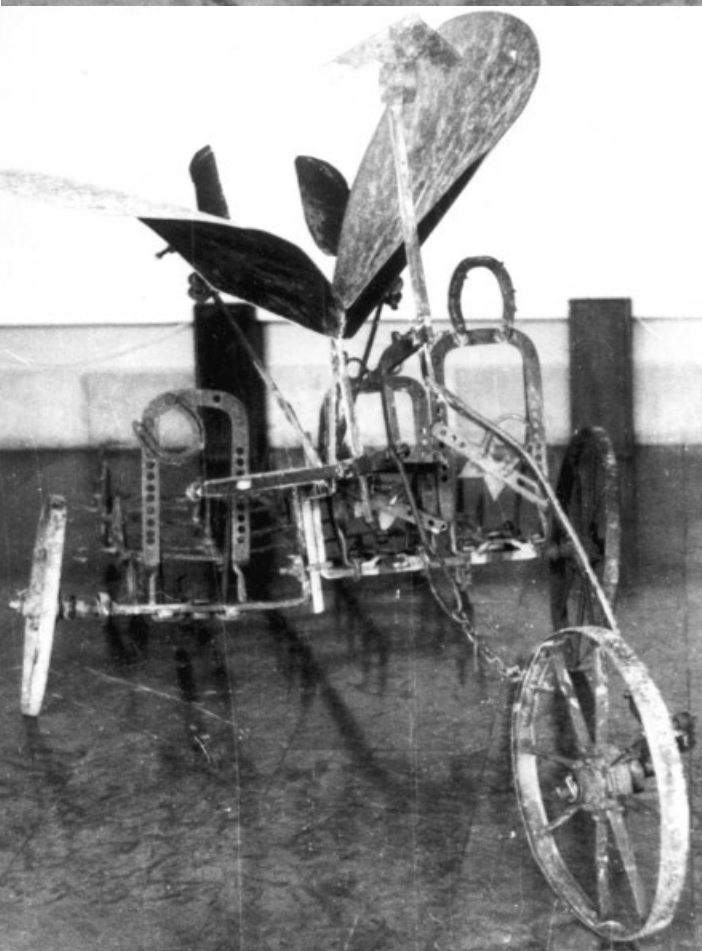
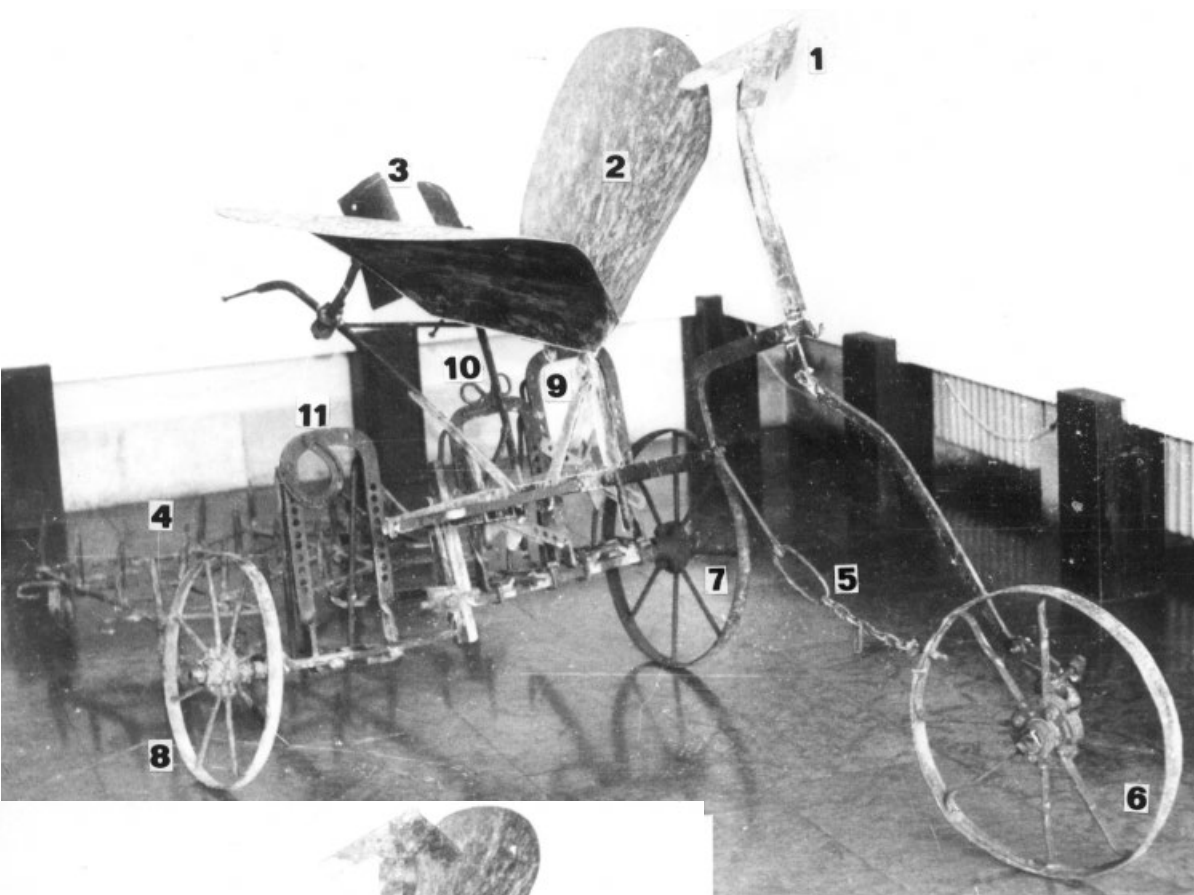

Közegeszántó 1975 • Medium Cultivator 1975

- parts of the object:
1. Dynamics
 2. Effortlessness
 3. Persistence
 4. Selectivity
 5. Moderation
 6. Creativity
 7. Will
 8. Confidence
 9. Competence
 10. Diligence
 11. Imagination

A tárgy részei

1. Dinamika
2. Könnyedség
3. Állhatóság
4. Szелеkció
5. Mértéklet
6. Konceptió
7. Akarás
8. Hit
9. Hozzáértés
10. Szorgalom
11. Fantáziák

ördöglakat-közegben él – és hiába ilyenkor a modern kor minden vívmánya, nincs más választása! – még mindig a régi élethelyzetek rabja, és ezekkel harcolva még mindig romantikus feladatokra vállalkozó hős. Hasonló a barikádot festő Delacroix-hoz, vagy a hatóságokkal küzdő, s a plebejus érzelmű forradalmiságot megtestesítő Courbet-hoz. A dolga végső soron nem is a művészet szolgálata, hanem az, hogy egy zászlót emeljen magasra. S erre a zászlóra az van írva, hogy Liberty!

Íme a meglepő eredmény: ha kissé alaposabban vesszük szemügyre Galántai sokat ostromozott és sok botrányra okot adó művészetét, akkor kiderül, hogy ez a munkásság, legalábbis, ami a gyökerét, belső motíváltságát illeti, a szó leghagyományosabb (és legpozitívabb) értelmében vett szentimentális ügy.

Olyan allegorikus nyelvet beszélő művészeti programról van itt szó, amely tulajdonképpen még mindig annak a szabadságfogalomnak a szolgálatában áll, amelyet a 19. században fogadott el vezérlő eszményként a nyugat-európai művészet, és amin ez a művészet – hála az általános állapotok javulásának Nyugaton – legalábbis abban a formában, ami az allegóriák nyelvét illeti, nagyjában-egészében a 19. század végére túl is jutott. Az ilyen művészet regiszter-választékában természetesen a zengzetes pátosz is megtalálható, még akkor is, ha néha viccelődik, ha csúfolódó.

Nem nehéz az esetünkben sem ennek a pátosznak a nyomára bukkanni. Lapozzunk csak bele Galántai 1984-ben összeállított xeroxolt dokumentációs kötetébe. Az itt publikált egyik szobor (egy lóvontatású ekéről van szó) címe: *Közegszántó* (1975). Tulajdonképpen csak akkor fogtam fel, hogy mit is jelent a szokatlanul csengő és ezért meglehetősen nehezen érthető elnevezés, amikor az angol fordítását is elolvastam: *Medium Cultivator*. A művész a tekintélyekkel és a közegekkel folytatott reménytelen kommunikációjának a megkérgesedett talaját szeretné feltörni ezzel az ekével. De ennyi nem elég. A bonyolult szerkezetű, számtalan kisebb alkatrészből álló eke egyes részeit – hogy a feladat pontosabban legyen érthető – külön-külön is elnevezte Galántai: dinamika, könnyedség, állhatatosság, szelekció, mértéklet, koncepció, akarát, hozzáértés, szorgalom, fantázia, – vagyis mindazok az erények vannak felsorolva itt, amelyeket a hivatalos művészetpolitika Kelet-Európában máig is nélkülöz. Egy egész allegorikus szótár vagy enciklopédia ez, amelynek a címe az is lehetne: a felvilágosodás javai és az emberi haladás biztosítékai. Ilyenkor hull le a vicces lepel Galántai szobrokká merevült provokációiról és akcióiról.

and rusty locks is no less a potential hostage to arbitrary power than the knights of old, and in defying despotism in all its varied guises he is himself a romantic hero. No less so than Delacroix, painting his fellow *citoyens* on the barricades, or Courbet, the very incarnation of the Republican revolutionary tradition in his constant conflict with the authorities. When all is said and done, the artist's task is not to produce art, but to hold his banner high. And this banner reads: Liberty!

A closer look at Galántai's much-berated, "scandalous" art, thus, shows it to be—at least in its deepest motivation—a thoroughly "sentimental" affair in the oldest (and most positive) sense of the term.

Its program and its allegories hark back to the notion of liberty espoused by the artists of Western Europe early in the nineteenth century, programs and allegories which, thanks to the spread of democracy in those parts, had, by its end, become somewhat obsolete as an artistic idiom. Art of this sort, of course, can ring with pathos at times, even as it can be jocular and sarcastic.



Galántai's work, too, furnishes us with examples of this kind of pathos. One of the compositions detailed in the Xeroxed documentation that the artist compiled in 1984 is called *Közegszántó*. Dating to 1975, it is a horse-drawn plough; the name is a neologism of Galántai's invention. I was at a loss to know what it might mean, until I read the English translation: "*Medium Cultivator*". The plough was meant to make a dent in the scorched earth of Galántai's barren attempts to communicate with his artistic and political milieu. And lest there be any misunderstanding this time around as to what he meant to impart, each section of the complex structure was given a name: Dynamics, Effortlessness, Persistence, Selectivity, Moderation, Creativity, Will, Competence, Diligence, Imagination—all the virtues that one looks for in vain in Eastern European cultural policy to this day. Galántai has given us an entire encyclopedia of allegories here, one that could just as well be entitled: "The Fruits of the Enlightenment and the Tokens of Human Progress". Thus the heart of Galántai's ironwork provocations comes to light.

Ami nem
a jövő múltja,
az az enyészeté

Whatever is not
the future's past is
doomed to oblivion



Szponzor-szobor 1993
The Sponsors' Sculpture 1993

jobbra: Nemzeti létra 1993
right: National Ladder 1993

AKI A MŰVÉSZETET TÁMOGATJA, TÖRTÉNELMET CSINÁL

WHOEVER SUPPORTS THE ARTS MAKES HISTORY



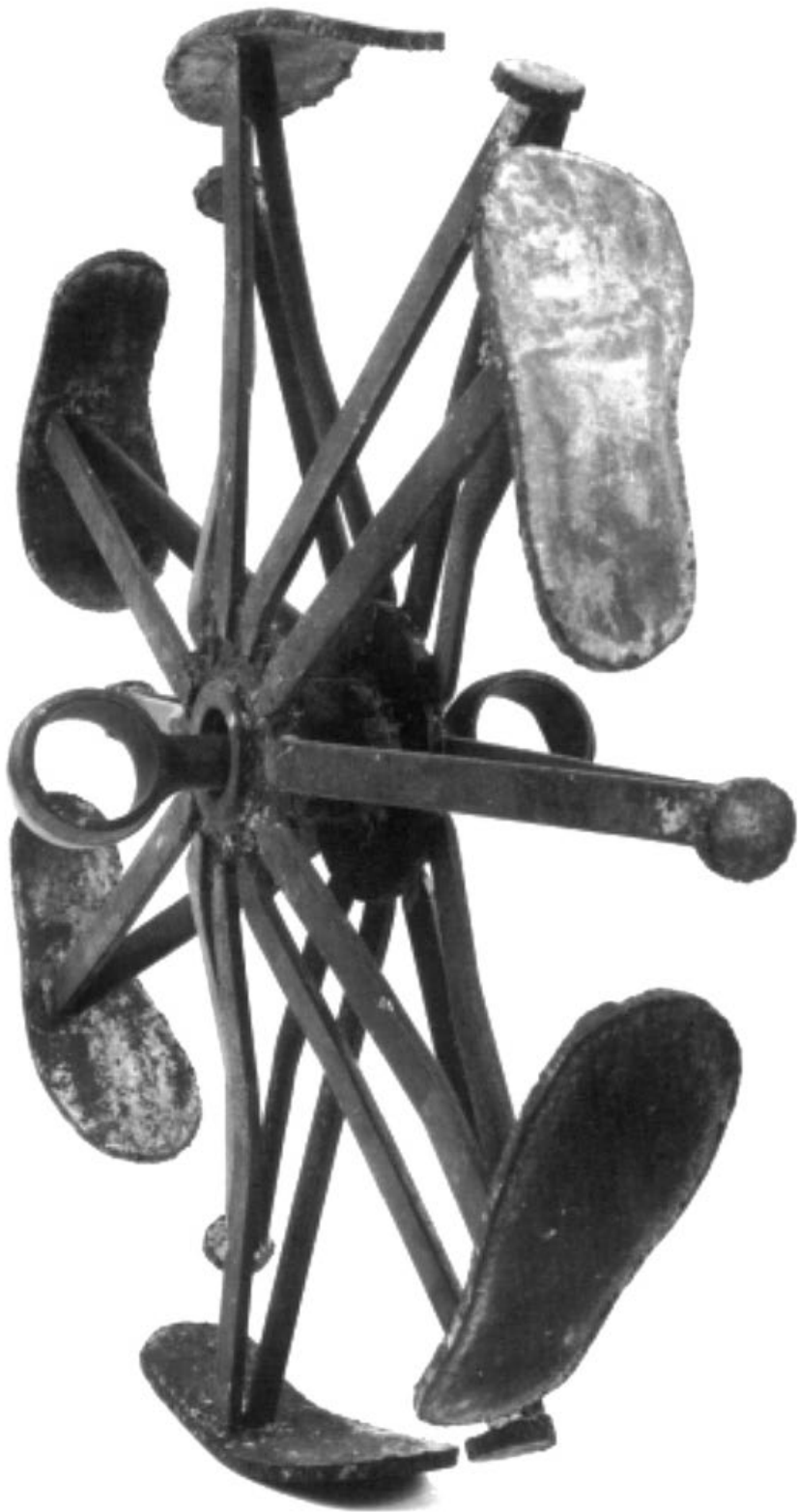

Féllépő 1975

One-Legged 1975

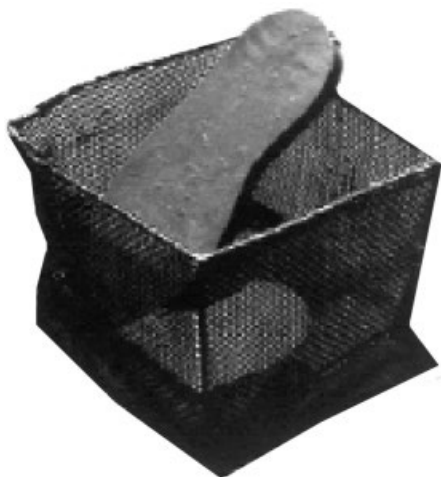

Lépésmaradék (Másfél lépés) 1979
The Rest of a Step (A Step and a Half) 1979

Miért van akkor az, hogy Galántai plasztikai alkotásai mégis annyira játékra hívnak, és nem könnyelábadásra? Hogy egyszerűen hancúr-objektek, zengő-bongó masinák, vagy kacajra ingerlő behemót mobilok, amelyeket legszívesebben azonnal megrángatna vagy meglövolgólta az ember?

Azt hiszem Galántai legfontosabb erényéhez érzettünk el ennek a kérdésnek a megválaszolásával, a komplikációkat kerülő alkatához, vagy talán így is mondhatnám: a rajzosan tiszta, az egydimenziójú érzelmvilágához, a naivitásához.



Lépéskeret 1983
Step-Frame 1983

Why is it that for all the above, Galántai's plastic works make you feel like playing rather than crying? How is it that they're just fun, pure and simple: tinkling, jingling contraptions you want to tug away at, or huge and awkward comic monsters that you want to ride?



Csuklós groteszk 1979
Jointed Grotesque 1979

I think that the answer lies in Galántai's greatest virtue: his crystal-clear and one-dimensional emotional makeup, his instinctive dislike for complications—one might say his naiveté.

Like the works of the other significant Hungarian mobile-builder, István Haraszti, who has built light and playful models to express his most serious social and political criticism, Galántai's structures, too,



Tájolt félkerék 1985

Oriented Half-Wheel 1985

Hasonlóan a másik jelentős magyar mobil-építő, Haraszty István munkásságához, aki szintén hajlamos arra, hogy élet-halálra menő oppozíciós gondolatokból építsen könnyedén játékos mobilokat, Galántai szerkezetei is csak részben fedik le azt a monumentálisan széles eszmei síkot, amin különben ezek az általa fővállalt polgárjogi természetű programok elterülnek. Csak részben asszimilálódnak ezekhez a feladatokhoz, mert szerencsére sokkal karcosabb az alakjuk. Az a mélység, az a pátosz ugyanis, az a bombasztikus hangszerelés és reprezentáció, ami az ilyen romantikusan szabadságharcos művészetnek a normális velejárója volna, nos, ez a vaskosság és bőbeszédűség teljesen lehetetlen napjainkban, ha a művészetben tényleg van valami fogékonyság az iránt, hogy mi az, ami esztétikailag még elfogadható.



Belső száműzetés 1979
In Exile 1979



Koncert Galántai hangszobrain, 1985
Concert on Galántai's sound sculptures, 1985

communicate only a part of the vast cognitive plane of his self-devised civil rights program. The depth, pathos, and bombastic imagery naturally appropriate to such a romantic and rebellious concept of art is totally inconceivable today in art that is at all sensitive to what is still within the realm of the aesthetically acceptable.

Galántai has often been characterized as a child with smiling eyes. And, come to think of it, in the over twenty years that I have known him, I can recall practically no occasion when he did not radiate a kind of buoyant cheerfulness and élan. What few critics have emphasized, however, was that when it comes to his plastic works, this same cheerfulness and naiveté are the root of his economy of expression and harmony of form.

Perhaps it takes this overwhelming optimism and naive trust to make him forget, when he gets to work, the heroism and pathos of the task he has set himself. Faith like this is a rare and lucky thing indeed. As soon as Galántai touches a structure of steel, the logic of artistic creation is reversed. He is no longer looking for some allegoric form to express an ideal, but simply loses himself in the game, and then attaches some evocative explanation to the forms or compositions he comes up with. The allegory is muted, and the movement and the meaning of the artistic form has full sway.

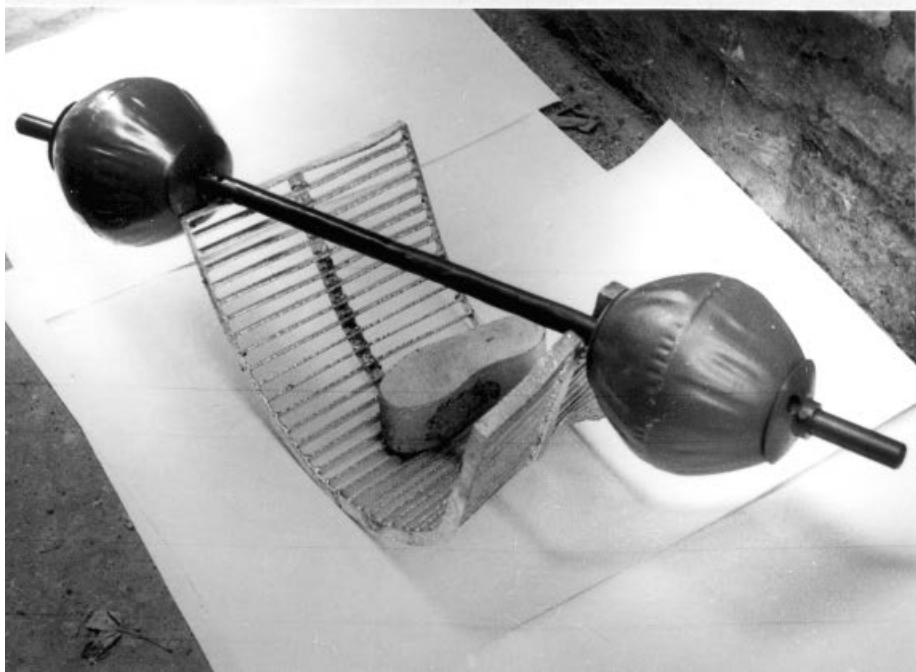
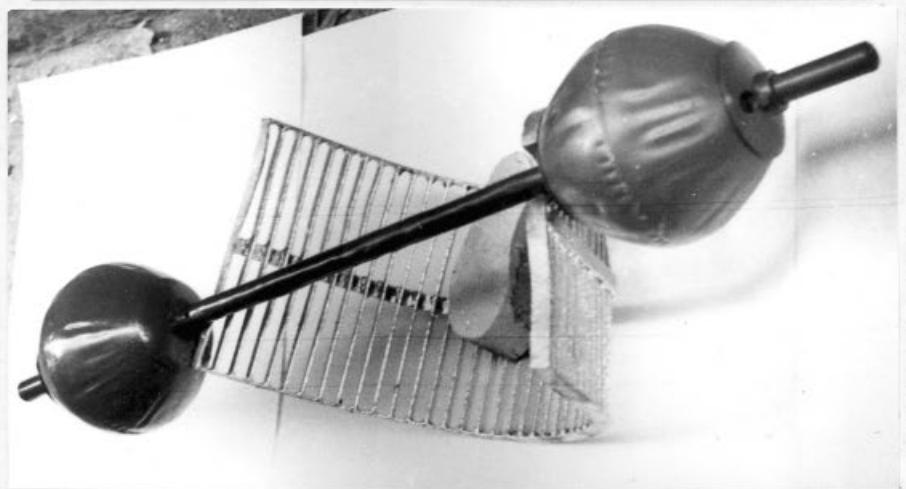
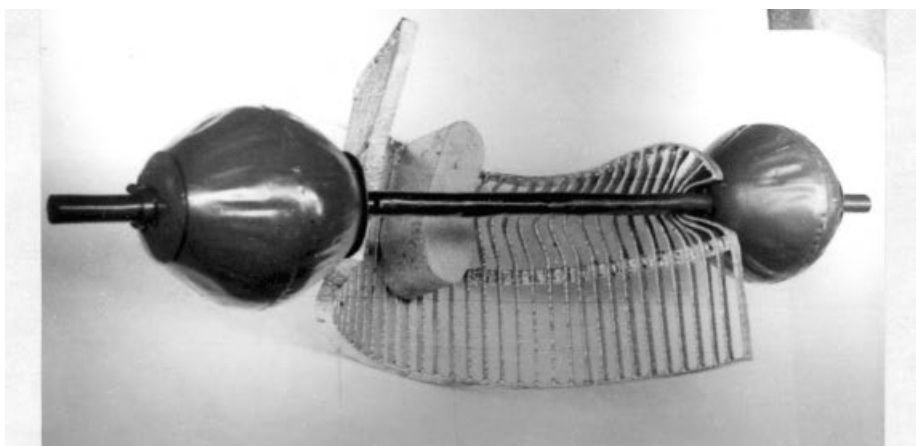

Komplementer inga 1983 • Complementary Pendulum 1983

Galántairól többször megírták már, hogy mosolygó szemű gyermek. Valóban, jó húsz éves ismeretségünk alatt alig volt rá alkalom, hogy úgy találkozzak vele, hogy ne áradt volna belőle valami töretlen fényű derű és kezdeményezőerő. Kevesebb figyelmet szenteltek azonban a szakírók annak, hogy ez a derű és naivitás (ami egyben a formaadás karcúságának és muzikalitásának a gyökere is) a plasztikai munkáiban is mennyire fontos.

Lehet, hogy tényleg csak a sugárzó optimizmus és naiv bizalom az, ami feledteti vele munka közben, hogy milyen hősi és patetikus feladatra vállalkozott. Ha így van, akkor azt kell mondanom, hogy az ilyen hit igen ritka és szerencsés alkatú dolog. Amint Galántai a vasszerkezeteihez nyúl, megfordul a műalkotás logikája. Már nem az eszmékhez keres valamilyen allegorikus formát, hanem egyszerűen elmerül a játéokban, és ilyenkor legfeljebb a kínálkozó

Putting allegory at the service of the cause of freedom, as we have noted, was a nineteenth-century strategy. We must not forget, however, that giving cognitive and/or mystic expression to the same ideals was one of the great undertakings of the avant-garde. Picasso's *Guernica* is decidedly a pathetic work, and Klee's angel-of-death drawings, or Pollock's calligraphic compositions have an unmistakable undertone of pathos. In fact, the avant-garde as such is suffused with a somberness and elevation of spirit reminiscent of a funeral mass; pathos, thus, is very much a part of modern art. Only the Dadaists turned their backs on pathetic representations of the cause of freedom, simply because they didn't believe in it. A half a century later, Fluxus did the same, not because Fluxus artists had so little faith in freedom, but simply because they were embarrassed by the kind of pompousness and exhibitionism that the promotion of such ideals seemed necessarily to entail.



Uitz terem, Dunaújváros, 1983 • Exhibition in Dunaújváros, 1983

formákhoz vagy mozgáskompozíciókhoz illeszt aztán valamilyen programatikusan hangzó magyarázatot. Az allegória végül is elhalványul, és ami előtérbe kerül, az a művészi formák saját mozgása és jelentése. Vagy még inkább az, ami a jelentések mögötti tartományba sorolható.

In general, while there was nothing that Fluxus valued quite as much as unbridled personal freedom, it never quite found the key to championing it as an ideal. Its commitment to freedom, thus, was rather narcissistic: to define themselves, Fluxus artists developed esoteric rites of their own, introduced



Mozgó Világ 1983 • World in Motion 1983

Főntebb már volt róla szó, hogy a szabadság allegorikus eszközökkel való szolgálata tulajdonképpen 19. századi dolog. Nem szabad azonban elfelejtkeznünk arról sem, hogy ugyanezen eszme intellektuális eszközökkel vagy mágikus analógiákkal való tolmácsolása meg éppen az avantgárd egyik nagy feladata volt. És ennek megfelelően Picasso *Guernicája* is bizony patetikus mű, méghozzá vastagon, de Klee halálangyalrajzainak, vagy Pollock kései kalligrafikus kompozícióinak is van valami félreérthetetlenül patetikus kisugárzása. Az egész avantgárdon átvonul ez a gyászmisékhez hasonló komorság és emelkedettség, a pátosz nagy szerepe tehát a moderneknél sem tagadható. A patetikusan előadott szabadság ügyének csupán a dadaisták fordítottak

an intellectual reign of terror, and made an appalling degree of stylized aesthetic asceticism obligatory for every member of the fold.

This explains their drastic abstinence from plastic forms and art forms: all that might have appeared sensual or beautiful was taboo; the only thing left them was surrogate activity. Bombastic and provocative work with words and objects, a dictionary of studiously bizarre expressions, inter-medial communication productive of results, that were neither tangible nor lasting and flashy parading—or quiet puttering—on the fringes of art. The new, “in-between” art forms were all the rage: “boxed” texts and illustrations instead of printed books; or texts on printed cards; literary concerts;

radikálisan hátra, egyszerűen azért, mert nem hittek benne. Egy fél évszázaddal később a Fluxus viselkedett hasonlóképpen, és talán nem is azért, mert annyira hitetlenül állt volna szemben a szabadság eszméjével, hanem mert szégyellte az ilyen eszmék hirdetésével járó ünnepélyességet és exhibicionizmust.

Általánosságban véve is elmondhatjuk, hogy bár a Fluxus semmit sem tisztelt annyira, mint a korlátokat nem ismerő személyes szabadságot, mégis ennek az eszménynek a szentélyéhez soha nem találta meg az igazán megfelelő kulcsot. A Fluxus egész szabadságvágya így meglehetősen narcisztikus és belterjes jelleget öltött: a Fluxus-művészek csak a saját köreikben foganasított rítusokkal, illetve egyfajta intellektuális terrortal, valamint a mozgalomban kötelezővé vált s aztán elképesztő fokúvá stilizált esztétikai askézizmussal voltak csak képesek arra, hogy megfelelő profilt alakítsanak ki maguknak. S ezen úton érték el azt is, hogy némi öngigazoláshoz is alapot teremtsenek, és hogy kialakíthassanak maguknak valamennyi belső autonómiát vagy szabadságot.

Ez vezetett aztán a formák és a műfajok terén megmutatózó szélsőséges absztinenciához is: Mivel mindaz, ami érzékletesnek vagy szépnek tűnt, tilos volt, nem maradt más hátra, mint a pótcselekvések sora. Azaz a nyelvvel és a tárgyakkal folytatott cikornyásan provokatív munka, a keresetten furcsa megnyilatkozások szótárának a kidolgozása, és a kézzelfogható vagy maradandó eredményeket alig produkáló intermedialis kommunikáció, valamint a határterületeken való hangos tüntetés vagy csendes szöszmötölés. Elterjedtek a „köztes” műfajok: könyvek megjelentetése helyett a szövegek és formák „dobozolása”, vagy kártyákon való publikálása, az irodalmi koncertek, a képzőművészeti hangkompozíciók, a happening-partitúrák, illetve a plasztikus formát öltő poétikus akciók. Valamennyi ilyen intermédiá megnyilatkozás szinte viszolyogva kerülte a pátoszt, helyette egyre nagyobb szerepet kapott az exhibicionizmus finomabb és légiesebb párlata, a humor.

Galántai munkássága a mail art és az egyéb marginális formák révén jutott kapcsolatba ezzel a Fluxus-örökséggel. És bár soha nem vált számára idegenné a (például) politikailag motivált pátosz vagy exhibicionizmus, mégis többnyire megkerülte vagy elrejtette az ilyen megnyilatkozások direkt formáit. Viccé, humorra oldotta fel az oppozícióját, mert a korszellem (és benne a Fluxus is) így kívánta, és mert a soron következő „avantgárd” mentalitás különben is a marginalitás vállalása, illetve az intermédiá típusú

visual sound-compositions; happenings and poetry actions. All these “inter-medial” forms of art painfully avoided all semblance of pathos, turning instead to a more subdued and ethereal form of exhibitionism — humor.



Szabadtéri szoborkiállítás (Salgótarján, 1983)
Open air exhibition of sculptures

It is Galántai's mail-art and other marginal art forms that link him to the Fluxus heritage. While he never entirely turned his back on (primarily political) pathos and exhibitionism, he tried to get around them, or conceal their direct forms. His resistance came to take the form of jokes and humor in the spirit of Fluxus and the spirit of the times, and because marginality and the inter-medial art forms were the next logical steps of the avant-garde. Clearly, marginality precludes playing with a full symphonic orchestra, nor are the fragile fringes of the artistic particularly suited for expressing the romantic forms of pathos.

The two things that Galántai never did try to hide was the didactic intent in his works—the fact that he wanted to both provoke and educate his public—and his position of opposition to the “authorities”. Hence the “spirit” of his works, and his linguistic provocations, like his call for communication. Of course, he never wanted to change the world. Still, he never denied his belief that he could improve at least his own little corner of it. It was an attitude which would have brought him little success

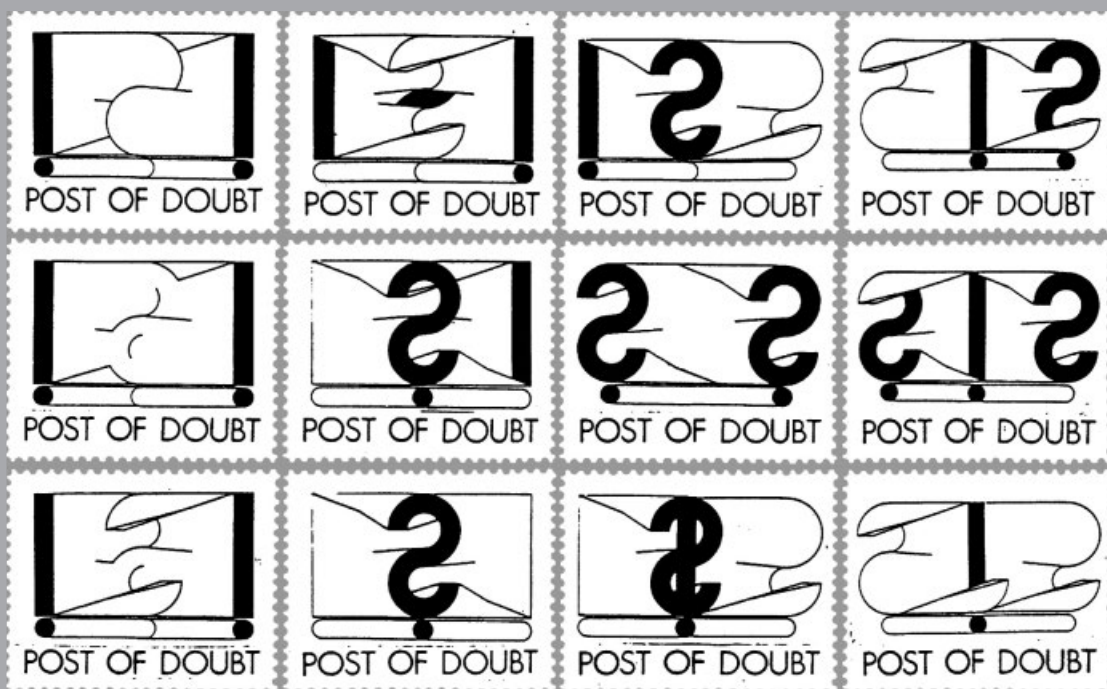

POST OF DOUBT

POST OF DOUBT

Bélyegmunka (1973–1981) • Stampwork (1973–1981)

művészi munka volt. Márpedig a margón nem lehet szimfonikus nagyzenekarokkal handabandázni, és a törékeny érzékenységi határterületek sem alkalmasak a pátoasz romantikus formáinak a kifejezésére.

Amit viszont Galántai soha nem rejtett el, az műveinek a didaktikus szándéka, a közönséget egyszerre provokáló és nevelni kívánó hatása, illetve a „közeggel” szembenálló protestáló magatartása volt. Innen a munkák „lelke” és az erre húzott nyelvi provokációk, mint a kommunikációra felszólító fordulatok. A világot persze soha nem akarta megváltani. De hogy a maga szűkebb körében esetleg megjavíthatja valamennyire, ezt a meggyőződését nem rejtette véka alá. Lehet, hogy a nyugati szabású Fluxus-körökben ez a mentalitás nem aratott volna nagy sikert, legfeljebb csak olyanféle besorolást, hogy észveszejtően optimista, vagy hogy álmokat kergető, hogy hiábavaló.

A tanító szándék és a szabadság demonstrálása azonban Galántainál is sokszor azt az utat járta, ami – a régi, dadaista receptet követve – az esztétikai normák és az elfogadott műfajok elleni lázadás volt. Megfigyelhető ugyanis, hogy éppen a szobrai

in Western Fluxus circles; at best, he would have been called a cockeyed optimist or an ineffectual chaser of dreams.

Galántai's wish to educate, and his demonstrative commitment to freedom often took the Dadaist form of rebellion against aesthetic norms and the accepted forms of art. It is interesting to note how far his sculptures tended to approach the inter-medial: from the 1980's on, he created more and more plastic works which, as he himself pointed out, were meant not only to be looked at, but—like a musical instrument—to be played on. The anthropomorphic dynamics of his sculptures also became an increasingly important part of his works. His plastic works and models began to look like body-building equipment: weights, and parallel or horizontal bars, though admittedly in dimensions designed to improve the spirit rather than the body.

East-European history has always provided plenty of concrete reasons for people to be concerned about freedom. The footprint, that favorite motif of his, thus remained an important ingredient, along with emotions, hidden or expressed, and a passion for the



Bélyegmunka (1979–1995) • Stampwork (1979–1995)

mekkora igyekezettel közeledtek az intermediális területek felé: a nyolcvanas évektől kezdve egyre több olyan plasztikai munkája született, amelyek – ahogy ő maga hangsúlyozta ezt – nem csak arra voltak jók, hogy megnézzék őket, hanem tanácsosabb volt őket – mint valami hangszert – megszólaltatni.

A szobrokba rejtett antropomorf mozgásformák is egyre fontosabbakká váltak. Ezek a plasztikák és mobilok, tornaszerekhez kezdtek hasonlítani, súlyzókhöz, korláthoz vagy nyújtóhoz, persze olyan dimenziókban, amelyek elsősorban arra voltak jók, hogy bizonyos lelki kondíciót erősítsenek, és nem a hagyományos értelemben vett izomzatot.

A kelet-európai történelem természetesen mindig gondoskodott arról, hogy legyen valamilyen konkrét ok is a szabadság féltésére. A lábnyom – ez a kedvenc motívum – tehát fontos kellék maradt, és (rejtve

truth. It was what Péter Esterházy—rejecting the Western term “Post Modern”, with its suggestion of disillusionment and sterility—called “Ost [Eastern] Modern” [↔ pp. 34-37.] at the 1988 Galántai exhibition held in Vác.

This “Ost Modernism” is a category of distinction. In one breath, it indicates professional integrity, decades of representing the avant-garde, and also something akin to political resistance: civic courage.

But the most important aspect of Galántai’s work, as far as I can see, is not so much his work as a painter or sculptor, i.e. his career as an “Ost Modern” artist, but his administrative ability, which raises him above all this. Initially the champion of marginal art in Hungary (Central Europe?), today he is creating an institution of international significance.





ARTIST'S SLOG
IS ART SLOGAN



9.9.2021 81
self jury



vagy nyíltan) nem maradtak el mögüle sem a nagy érzelmek, sem az igazságot felfedő indulatok. Ez volt az, amit Esterházy Péter – Galántai 1988-as váci kiállítása kapcsán „oszt-modernnek” nevezett el [↪ 34-37. o.] vagyis amitől megtagadta a kiábrándultságot és a sterilitást ígérő „nyugati” poszt-modern jelzőt.

Ez az „oszt-modernizmus” rangos besorolást jelent, mert egyszerre szól szakmai erényekről, vagyis évtizedek avantgárdjának a vállalásáról, és egyúttal valami olyasmiről is, ami inkább a politikai ellenállás fogalomvilágával hozható kapcsolatba, és az a neve, hogy civil kurázi.

Mégis Galántai munkásságának a fő vonala – legalábbis így tűnik ez számomra – nem a képzőművészeti műfajok egyikének vagy másikának a művelése, tehát nem az „oszt-modern” művész karrierje, hanem az ilyen lokális erények vagy presztízs-kérdések fölé emelkedő szervezői tevékenység. Egykor a marginális műfajok és kifejezési formák magyarországi (kelet-európai?) meghonosításának a területén volt nagy bajnok, ma már azonban ez a rejtélyes adottsága egészen a nemzetközi jelentőségű és múzeumi nagyságrenddel vetekedő intézmények megteremtéséig fokozódott.

Felesége, Klaniczay Júlia segítségével persze ez a munka nehezen lenne elképzelhető, de meg kell mondanom, hogy Gyurka az, akiből a szent tűz, a másokat is magával sodró vízió árad. És csodálkozva látom, hogy miként nő az Artpool Center egyre többeket foglalkoztató, szinte már egy egész kutatónemzedéket kinevelő központtá. Ha van ma három-négy olyan képzőművész Magyarországon, aki ezekben az évtizedekben tényleg maradandót alkotott, akkor Galántai ezzel a szervezői tehetségével és intézményeket teremtő munkájával biztosan közéjük tartozik.

Hogy mint képzőművész is elérte-e ezt az egészen kimagasló szintet, arra ma még korai lenne válaszolni. Mindenesetre az biztos, hogy éppen a plasztikai munkáiban jól kimutatható az igazán jelentős művészet sok fontos vonása. Így azoknak a kérdéseknek a jelenléte, amelyek különben is kérdések világszerte, és mellettük, mint nagyon fontos előfeltétel, az egyszerűség vállalása, vagy a szinte már mániákus ragaszkodás az egyszer megtalált, és a csak rá jellemző alapmotívumhoz. Aztán az a fajta érdekesség is, a durva megközelítések és az elnagyoltnak tűnő kivitelezések ama szuverén vállalása, amitől a kistitű művészek eleve irtóznak.

All of this would hardly have been possible without the help and cooperation of his wife, Júlia Klaniczay, but I must say that George is the one with the eternal flame, the sweeping vision. It is amazing to see Artpool grow into a center employing more and more people, and at the same time bringing up a new generation of researchers. If there are a handful of artists in Hungary who have created something lasting in the last few decades, then Galántai, with his remarkable administrative talent, is certainly one of them.

Whether he is as outstanding as a painter or sculptor it is too early to tell. His plastic works definitely show many of the characteristics of truly significant art. Like simplicity; like asking the questions that are questions the world over; like the almost obsessive recurrence of the one trade-mark motif; and the sovereign adoption of the rough and unfinished look, something shunned by all mediocre art.



Galántai is not afraid that his works may be disliked, or might convey the diametrical opposite of the message that the viewer had expected. He was not at all disturbed when I walked through the rooms of the Ernst Museum, astonished over the general disarray of things, and dismayed to think that there was a real danger that the unresolved chaos would prejudice the reception of otherwise significant art. On the contrary: he was quite amused.

In recent years, Galántai has introduced more and more of his sculptures as musical instruments to be played at Fluxus concerts. He wants to play with his own works, and wants others to do the same. The sculptures here are assigned the role of accompaniment. The question—one that time will eventually answer—is what happens when these “concerts” really are put on. Who will accompany whom?

Galántai nem fél attól, hogy munkái esetleg nem tetszenek, vagy hogy néha éppen az ellenkezőjét nyújtják annak, mint amire felkészült a látogató. Az, hogy például elképedve jártam végig a rendezés alatt álló kiállításának a teremt az Ernst Múzeumban, s hogy fennállt a veszélye annak, hogy a művészettörténetileg is használható benyomások megszületését esetleg eleve lehetetlenné teszik majd az ott uralkodó nyers állapotok, nos ez a kilátás csöppet sem zavarta őt, – ellenkezőleg, roppant élvezte, hogy nem találok a véleményalkotáshoz biztos fogódzót.

Vagyis amit Galántai a szobraival produkál, az nem szaloncukor. Ő maga az utolsó esztendőkből egyre inkább csak mint Fluxus-koncertek hangszereit szokta bemutatni a szobrászati alkotásait, azaz játszani akar a műveivel, s erre beszél rá másokat is, azaz végeredményben inkább kísérő szerepet szán nekik. A kérdés azonban az – és erre az idő fog majd válaszolni –, hogy amikor mindez történik, vagyis amikor az ilyen „koncertek” tényleg zajlanak, akkor tulajdonképpen mire is megy ki a játék, valójában ki kit kísér?

És ezt a kérdést abban a formában is feltehetjük, hogy a szervező Galántai kíséri-e, támogatja-e a művészt, vagy a művész Galántai az, aki Fluxus-hangszereiben kíséri a szervezőt?

Or, to put it another way: Does the organizer Galántai “accompany” the artist, or is it the artist Galántai who accompanies the organizer on his Fluxus instruments?



Galántai, 1992



ŐSMAGYAROS ÉS FÉLTLEPŐ

Mottó: Galántai György plasztikája szegényes utánérzésnek hat Tinguely ricsajozó szerkezeteinek ismeretében. (...) Egyszóval, régi ötletek és ügyeskedő kivitelezés. Szomorú, hogy ez nekünk még mindig esemény.

(Egy szakkritikából)

Elmondhatnánk esetleg egy mesét, afféle csalimesét persze, egy országról, melynek neve Magyarország volna, lakói pedig úgynevezett magyarok. Egyszer volt, hol nem volt.

Történt azonban, nem is olyan régen, hogy az egyik magyar észrevett valamit - és nem hitt a szemének! A nemjóját!, s elmondta a szomszédjának, az meg az ő szomszédjának, így már együtt nem hittek a szemüknek. Tudniillik - de ne vágjunk a dolgok elébe.

Mindenesetre egyre többen nem hittek a szemüknek. Mentek-mendegéltek ezek az árva magyarok, jobbára kóválygás volt ez, amit csak az önsajnálattal édesített ideig óráig, s a mese szépen kidomborítaná ezt a magyar tájat, a kóválygás terét, rozsdá és szentistván, trabant és diktatúra, bartók és zacskós tej volnának a fő koordináták.

De hogy egyik szavamat a másikba ne öltsem: amit észrevettek, az az volt, ami nem volt. Hogy nem volt nyomuk. Hiába tették magyar talpukat a magyar talajra, nem hagytak nyomot. Nyoma se maradt a lépéseiknek. Mondhatom: mint derült magyar égből a mennykő!

Egy ideig hazudoztak még - költőien! -, de aztán belefáradtak ebbe, meg volt olyan magyar is, aki nem szeretett hazudni. Rémműlten, mint a kutyák szaglászva, maguk körül pörögve, forogva, nagy-nagy összevisszaságban szaladgáltak.

Félelem szállta meg ekkor őket, hogy talán akkor ők nem is volnának, talán nem többek, mint árnyékok, hogy talán nem is léteznek, csak valaki kedvességéből vagy rosszindulatból álmódja őket, hogy talán az ország is nincs, ez a Magyarország nevű, semmi sincs, csak a zacskós tej meg a rozsdá. Egyszerűen nem tudták, mi a helyzet, hol élnek és kik ők. Ezért rettegtek.

ANCIENT MAGYAR & ONE-LEGGED

Motto: György Galántai's sculptures are poor imitations if you happen to be familiar with Tinguely's noisy contraptions.(...) Old ideas in slick disguise. It is sad to see they are still an event in Hungary.

(From a professional review)

We might, perhaps tell you a fairy tale, a kind of a cunning tale with a twist at the end of course, about a country that we might call Hungary and her inhabitants would be the so called Magyars. Once upon a time there was ...

However it so happened, and it happened not so long ago, that one Magyar noticed something - and he couldn't believe his eyes! What the hell! So he told his neighbour about it and the neighbour in turn told his neighbour about it, so now they together couldn't believe their eyes. Because, as a matter of fact - but let us not cut a long story short.

Anyway, there were more and more Magyars who couldn't believe their eyes. They walked along, they ambled along, it was rather a helpless stumble, that, which was only sweetened by some self pity from time to time, and here the fairy tale would give a prominent description of this Hungarian landscape, the actual place of the stumble, with rust and saint stephen, trabant and dictatorship, bartók and milk in plastic bags as the main co-ordinates.

But to cut a long story short after all: what they noticed was something that was not there. That they didn't have any footprints. Wherever they placed their Magyar feet on the Hungarian ground, they didn't leave any prints behind. No prints after their footsteps. I say: like a bolt from the blue!

They kept on telling - very poetic! - lies though for a time, but then they grew tired of it, and there were also some Hungarians who did not enjoy telling lies. They ran up and down in terror, sniffing like dogs, spinning round themselves in a huge confusion.

Then suddenly a terrible fear got hold of them, that if it were so they might not even be at all, they are not more than mere shadows, or they don't even exist after all, it is just someone making them up in his dream out of pure kindness or ill-will, and perhaps even this country with the name Hungary doesn't exist either, there's nothing but milk in plastic bags and rust. They simply couldn't figure out what the situation was, where they were living and who they were. Therefore they were terrified. (Let us

(Tegyük hozzá: igen helyesen, úgy értve tárgyszerűen - hisz mind-ezeket nem tudni nagy veszély.)

Ekkor egyikőjük, egy olykor szakállas, mosolygó szemű ember gondolt egyet, s több mint kettő lett belőle - mindenféle talpjelnyomó tárgyat eszkabált, vasból, rozsdából, láncból, szentistvánból, diktatúrából, hát persze abból, amit maga körül talált.

Nem akarom hosszúra fogni, a magyarok megőrültek, most már tudhattak felet lépni (vagy félt lépni), ellen-lépni, lett dobbantó-juk, párhuzamos mozgáskényszerítőjük, nem is sorolom, annyi.

Boldogan éltek volna, míg meg nem haltak volna, csakhát az is kiderült volna hamar, hogy hiába ez a sok talp (hiába áll talpon bennük a nóta), azért ilyen könnyen nem lehet mindezt megúszni. Ez úgyben csak az időnként szakállas, mosolygó szemű ember helyzete volt más: mert neki újabb s újabb fantasztikus tárgyakon járt az esze...

*

Idemásolom Várady Szabolcs egy versét:

A LÁBRÓL
Filozófiai töredék

A TÉMÁM: A LÁB
NEM ADOM ALÁBB

Mindennek van lába, vagyis valami, amin áll.
De a lábnak nincs lába, csakis rajta állnak.
És ha történetesen lába kelne a lábnak,
vagyis eltűnne a láb, amin minden áll:
nos, a dolgok jórészt akkor is megállnak,
és amin állnak, hovatovább az nevezetne lábnak.
Kérdés mármost, hogy a lábra kelt láb viszont min áll?
Feltehetően van valami (nevezzük talán lábnak),
amin áll az a láb, amin mások immár nem állnak;
kétséges azonban, hogy e láb lábsága ekkor miben áll - -

*

Végül: kaptam a minap egy szót ajándékba (Dippold Páltól), ezt akasztom most Galántaira: OSZT-MODERN

Esterházy Péter

hasten to add: with a very good reason, I mean with a correct assesment of the situation - since not knowing about all this leads to a great danger.)

Then one of them, a man with smiling eyes who grows a beard sometimes, had an idea and it amounted to more than two things - he fabricated all kinds of footprint-making objects of iron, of rust, of chains of saint stephen, of dictatorship, well, of course, of the things he found around him.

I don't want to make the story long, all the Magyars got very happy, now they could step one half with one leg, they could counter step, they got a springboard and a parallel motion device, I won't carry on enumerating how many things.

Thus, they would have lived happily ever after, until they would have died but it would have turned out very soon that in vain do they have so many soles and feet they won't be able to get away with it all so easily. In this respect only the bearded man with the smiling eyes had a different situation: since his mind was racing away towards newer and newer objects...

*

Let me copy here a poem by Szabolcs Várady (translated by Kenneth McRobbie):

ABOUT FEET
(Philosophical Fragment)

Everything has feet; that is, something to stand on.
But feet have no feet, standing only on themselves.
And should it happen that feet take to their heels
(that is, the feet that everything stands on vanish)
well, things'll mostly continue standing even then,
and what they stand on would before long be called feet.
Now the question is, what then do the runaway feet stand on?
There's something presumably (maybe we should call it feet)
on which those feet do stand, on which the others by now don't;
doubtful, though, that it's the feetness of these feet
on which they stand now - -

*

Finally: the other day I received a word as a gift (from Pál Dippold), so now I'm hanging it into Galántai's neck: OST-MODERN

Péter Esterházy

GALÁNTAI-KIÁLLÍTÁS NEW YORKBAN

DREAM POWER (1973?)

Temetődomb. A Central Park és Lower East Side között. Minden örvendetesen ismerős; a domboldalon, a fák között feltűnik az egész emigráció. Azok is, akik nem tartoznak oda. Ott lézengenek az erdőben, ott élnek. Több kiállítási pavilon is van errefelé. A Galántai-kiállítás pavilonja L-alakú földszintes téglapépület, nagy kiterjedésű, s egyik végén kitarul, bevezet az erdőbe. Apám kalauzot végig a kiállításon, magyarul. Egyébként családom valamennyi holt tagja ott éldegél a nagyváros erdejében, ez hát egy valódi underground, közös terep. Nemrég érkeztem New Yorkba, még nem ismerem igazán a várost. Előképzetemet próbálom visszakeresni, s minden elő is tűnik. Sötét, de inkább csak meghatározhatatlan fényű közegben vagyunk — érezhető, ez itt a természetes fényállapot; földalatti éjszaka: nem sötét igazán. A hőmérséklet is meghatározhatatlan: nincs hőmérséklet; ez az öltözékekről is kiderül, mindenkin ön maga legarchetipusosabb öltözete van, de mégis inkább könnyednek mondhatók a viseletek. Apámon szűrke öltöny, nyakig begombolt flaneling alatta. Galántain pirosas trikó, barnás-vöröses kordnadrág. A fák között egyre-másra előtűnnek az állatok: a színház Kézdi Kovács Romantika-filmjeiben. Előtűnnek a csoport tagjai: sétányok vezetnek a fák és a sziklakövek között. Nehezen sikerült kijutnom Amerikába. Repülőgéppel érkeztem, hosszas betegség után. Reakciós, jobboldali-katolikus nagynénimmel találkozom, úgy látszik itt tölti élete utolsó éveit. Majdnem teljesen vak nagyapám a szabadságnak örül. Nem értem a szabadság fogalmát, próbálom megértetni, hogy itt még rosszabb a helyzet. Kinevet, azt mondja, amióta itt van, újra lát. Egy üres szobában lakik, alig megy ki a városba. Azt mondja, a városnak marijuanás a levegője, és gyilkolnak az utcán. Ezt megint nem értem: a környezet végtelenül békés és csendes. A beszéd szintén valami egészen sajátos: tudniillik nem hangkiadással beszélgetünk. Furcsának nem furcsa ez, inkább megnyugtató. Mégsem értem, miért érzik jól magukat itt ezek az egyébként is halott emberek. Salinger jut eszembe, Holden Caulfield gondolatai a navajó-takaróról. Örülök, hogy

elsőnek Salinger jut eszembe, és szégyellem, hogy olyan rég megfeledkeztem róla. Apám rendkívül energikus, Szentjóby Tamást szidja, de szavaiba tisztelet vegyül. Valóban Amerikában élő rokonaim nem tűnnek fel, nem is jutnak eszembe. Anyámmal szeretnék találkozni: évek óta nem láttam. De előbb a kiállítást nézném végig. Hatalmas anyag; csupa új munka; vadonatúj koncepció. A képaláírások, katalógusszövegek magyar nyelven íródtak, furcsa módon ez örömmel tölt el. Csak amit egyébként is tudok angolul, az angol nyelvű. A kiállítás látogatói is többnyire ismerősek, Ajtony Árpád kivételével. Világviszonylatban az eddigi legnagyobb Galántai-kiállítás ez; különben is ő az első, akinek a pavilont teljes egészében rendelkezésére bocsátották. A kiállításon egy meglepő koncepcióvonalat fut végig: a magyar történelem. A dolog valahogy nem hat frivolnak, nyilvánvaló: olyannyira túl vagyunk a nemzeti határokon, hogy a vonatkozásrendszer pusztán specifikus információbázis: asszociációs- és nem hivatkozási alap, kiterjedés és nem helybenjárás, megemésztett táplálék és nem székrekedés. Az információ betölti valódi funkcióját: örömet jelent és örömet okoz; a művész megszabadult, hiszen tagadnia sem kell immár amit tud: nem rab többé, mert nem ismeri a hagyomány fogalmát. Mindezt alaposan megtárgyalom apámmal, akiből, ha jól emlékszem, hiányzott mindennemű internacionalizmus. Örülök is, hogy így megváltozott. Nem a motívumokról van szó persze, hanem egy lényegesen komplexebb áttekintésről. Mintha történelmi vagy régészeti kiállítást járnánk végig. Bronzba öntve Bocskai vagy Bercsenyi, vagy talán Damjanich János csizmája. Történelmi szoborcsoportok Rodin vagy Melocco Miklós stílusában. Ferenczy István domborművei a magyar jakobinusokról. Mindez sem nem szánalmas, sem nem mulatságos: természetes, mint ahogy minden természetes ebben a valóban alkotói: immateriális közegben. Apámmal lépünk be az előtérbe. A téglafalon nagyméretű képek, egészen halvány pasztellszínekkel festett téglák. A fal téglaköveinek peremei síkban nem pontosan azonosak a festett téglák érintkezéseivel; az eltérés tízedmilliméteres ugyan, de érzékelhető, mint ahogyan a festett téglák színei is egészen halványan különböznek az eredetitől. Valójában nem biztos, hogy ezek a festések képek lennének, lévén például átlátszóak, kissé zavaró azonban, hogy a téglákat elválasztó fugázott rések mélyedései mégiscsak térbeliek, amit festménynek hiszünk, az viszont végképp egyetlen sík. Egy pauerista mű, mondja az apám, nem lényeges. Az előtér az L-betű rövidebb szára, a mögötte lévő hosszú terem falai üvegből vannak. Kiderül, hogy golyóálló üvegből; az egyik mű erre az üvegre van festve: céllövő körök, szemben vele kb. 10-12 méterre egy pulton különböző kézi lőfegyverek. Az előtérben épp Andy Warhol vásárol

Galántai Exhibition in New York from the Ready Dreams series by Gergely Molnár. In his dream the author, who has lived abroad since 1978 recounts a superbly organized New York exhibition of György Galántai's and conducts the reader through this unique show presenting each work on display.

a balatonboglári leporellókból; a szimpatikusnál kissé hangosabban. A kiállítás — vándorkiállítás — további útja: júliusban Richmond és Newhaven. A hosszú terem megvilágítása ideális: régi szeszperemű utcai lámpák lógnak a mennyezetről, megnyugtató gyenge villanyfény. Pontos, de igen gyors sebességgel haladunk előre a képek között. Érezhető, hogy a kiállítás tere a sebességgel arányosan változtatja alakját. Ha fokozzuk az iramot, Falakúvá válik. Az előtér után jobbra fordulunk, s a jobboldali falat nézzük végig. Sötét árnyalatú, körkörös festett képek függenek itt; a színek sötétedése révén térképzet keletkezik: spirálokat látunk. A spirál legmélyebb pontja a legsötétebb, kifelé kissé világosodik, az alapimpresszió azonban a mély sötétség marad. Több kép egymás után: most lefelé táguló spirálok. A precizitás képről, képre csökken; egy-egy képen már a vászon fehér szélei is láthatók, a spirál nagyvonalúan felfestve, de az előző pontos képek minden biztonságával: közlése még tudatosabb, még pontosabb. Aztán hasonló köralakú festések, de ezek a képek hangot adnak. Hangkiadásuk a nézés intenzitásával arányos, a hangminőség a szemlélés minősége szerint változik. Nincs hangzavar, mindenki a maga hangjait hallja. Sosztakovics, mondom nevetve, de nem vagyok benne biztos. Van, aki preklasszikusokat hallgat. A képek leírása a falon függ, a műfajt luminofóniának nevezi. Bizonyos ellentmondás, hogy egyes képeket állandóan hangszórók közvetítenek a szabadba. Történelmi események térképei a falakon. Fekete szén vagy tusrajzok következnek, úgynevezett megindított formák, melyek maguktól alakulnak tovább. Apám magyarázatából kiderül, hogy ezek a művek hipnotikus alapon készülnek, a legfontosabb, hogy sikerüljön — koncentrációval — úgy megindítani a felvitt formákat, hogy azok képesek legyenek tovább képezni önmagukat. Ha egyszer sikerül egy formát megindítani, az azután a végtelenségig mozgásban marad — de erre csak a legnagyobbak képesek. A képeken kígyóznak, tekeregnek, vastagodnak-vékonyulnak a fekete vonalak. Az üvegfalakon néhol színes üvegfestmények vannak, a terem más pontjain pedig festetlen üveglapok függenek. Néhány Halmy Miklós-szerű ősmagyar kép is látható, széles fehér keretben. Ez a keret valamitől ugyancsak revelatív hatású. „Peremléti fortissimo” — mondja valaki a nézők közül, bizonyára kritikus — gondolom. Mindenesetre úgy érzem, kimondottan pontos, sőt ismerős definíció. Ready Dreams — ez a sorozat címe. Az út kivezet a teremből, azaz inkább a terem falai ágaznak el, s az emelkedő dombon belevesznek a szabad térbe. Ettől a kiállítás még nem ér véget. Völgyyszerű meredek hegyoldalon vannak a többi képek, valamint néhány széttöredezett antik szobor lent, a völgyszakadék mélyén. Mint már korábban,

errefelé is vannak sírkövek; szándékosan megkülönböztethetetlen, melyik eredeti, s melyik a kiállítás része. De eléggé nyilvánvaló, hogy minden a kiállításához tartozik, a tér teljes egészében konstruált, s épp azért, hogy a művek tökéletesen alkalmazkodnak a környezethez. Mint látogató, magam is a környezet részévé válok; automatikusan a kiállításához tartozom. A domboldalon van egy kép: „Meghosszabbított gyereklánc” a címe; úgy vélem, fametszet — szörnyűséges expresszionista mű: szenvedő figurák sokasodnak. Hosszan nézve, e képről kiderül, hogy film; előbb változó állóképek villognak, azután peregni kezd a rövid, színes film, a kiállítás reklámfilmje Szentjóby Tamással a főszerepben. A fűben fekvé nézem a filmet, az erdő teljesen sötét. Apám már korábban elmaradt. A pavilon innen nem látható. Attól félek, hogy kígyók vannak a fák között.

Galántai, 1973



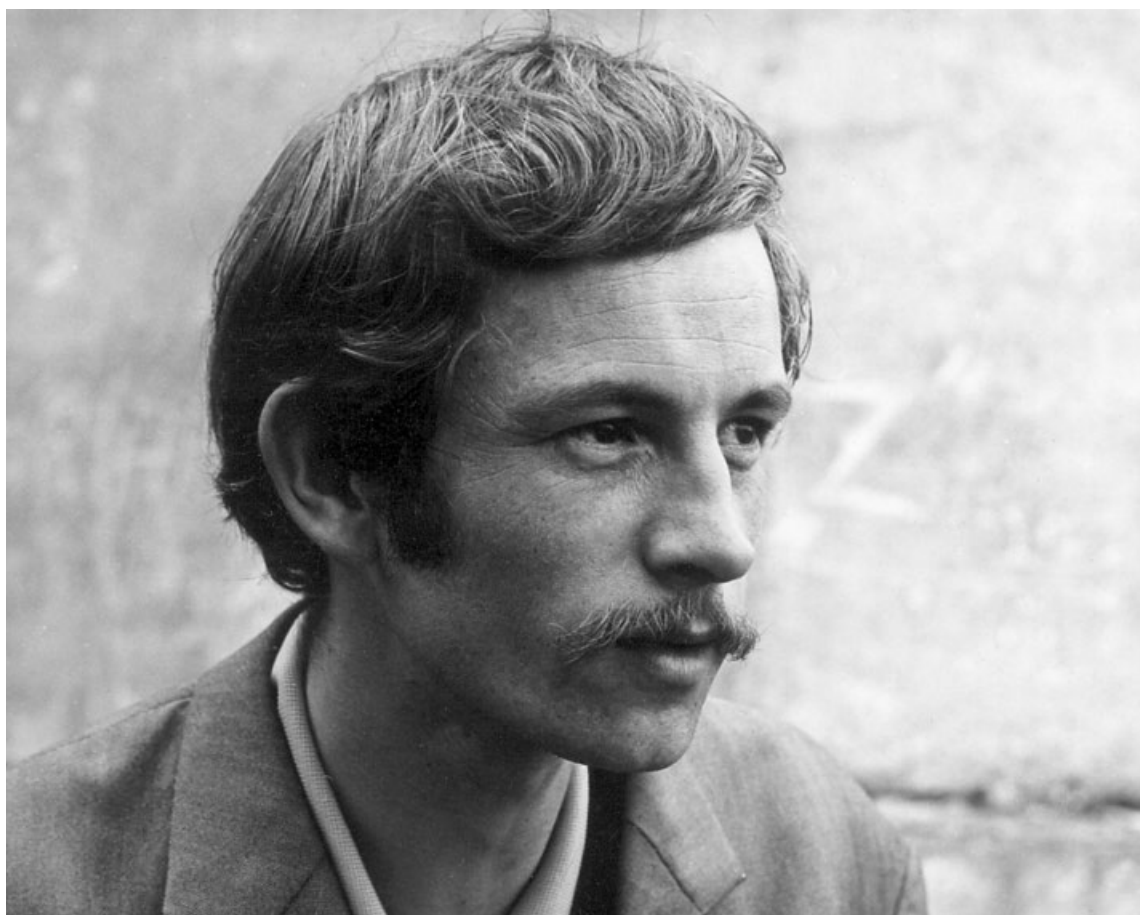

GALÁNTAI NAPLÓJA

A művészetről 1968–1991	41
Festészet I. 1966–1970	46
Kezdet (Metódus) 1968–1971	50
Jelek (Modul) 1971–1979	64
Szöveges munkák 1973–1982	74
Ego-probléma 1973–1976	86
Tárgymunkák 1974–1993	105
Festészet II. 1984–1989	162
Hang/Szobrok 1974–1991	170
Performansz 1972–1992	190
Technikai képek 1974–1992	208
Térmunkák 1970–1993	214
Hálózat/intézmény 1970–1993	240

GALÁNTAI'S DIARY

On Art 1968–1991	41
Painting I 1966–1970	46
How It All Started 1968–1971	50
Signs (Modules) 1971–1979	64
Text-works 1973–1982	74
The Ego Problem 1973–1976	86
Objectworks 1974–1993	105
Painting II 1984–1989	162
Sound Sculptures 1974–1991	170
Performance 1972–1992	190
Technical Images 1974–1992	208
Space Works 1970–1993	214
Network/Institutions 1970–1993	240

A MŰVÉSZETRŐL ÉS A MŰRŐL

NAPLÓ

1968. március 6.

Tulajdonképpen minden művészetté válhat...

1968. szeptember

Az élet és a művészet problémái tudatomban együtt jelentkeznek, ezért a művészetet olyan konkrét kifejezőeszköznek tartom, amely képes hozzájárulni az emberiség problémáinak megoldásához.

1971. január 11.

Fából is lehet csinálni vaskarikát. De nem érdemes! Az anyag törvényét úgy használjuk ki, ha azt tesszük vele, amit legjobban kíván.

ON ART AND THE WORK OF ART

DIARY

March 6, 1968

In essence, everything can be turned into art...

September, 1968

To my mind, the problems of life and art go hand in hand; for me art is a means of expression which can help solve the problems of mankind.

January 11, 1971

You can make a steel ring out of wood. But why would you?

The laws inherent in a material work to our advantage if we do with it what it most wants.

The realization [of a project] depends on two

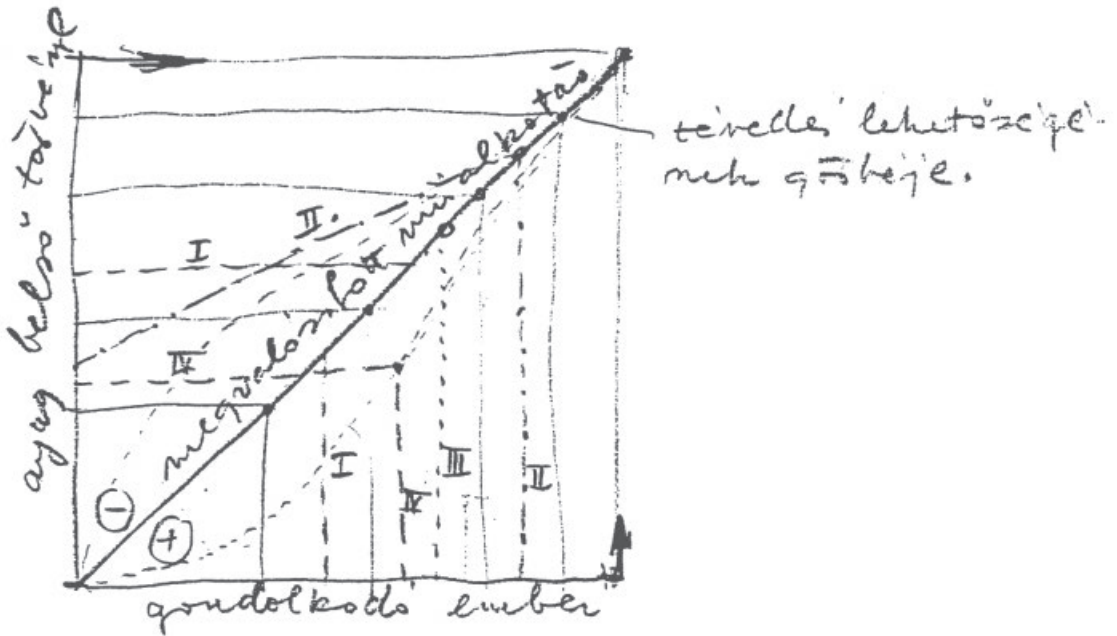

A megvalósulás tehát két tényezőtől függ, az anyagtól és az embertől. Jó esetben különböző szinten a tényezők minőségétől, ill. egymásratalálásától függően jön létre a valós minőség. Az I., II., III. esetben nem valós, pszeudóművészet vagy divat jön létre. Kisebb minőség is rendelkezhet állandósággal, ez a kisebb minőség a kevesebb problematikát tartalmazót jelenti. A jó fogalma azonban itt is használható. Úgy gondolom, a zseniális műalkotás létrehozása ezen a 45°-os egyenesen mérhető. Tévedni lehet, ezt talán a IV. koordinátákkal jelezhetném.

factors: material and man. Optimally, it is the quality and compatibility of the factors that determines real quality at the different levels. In cases I, II, and III the result is not real art, but pseudo-art, or a fad.

A lower quality can also have permanence, but "lower quality" means "something that addresses fewer problems". Though the concept "good" can apply here, too. I think that an outstanding work of art can be measured on this 45 degree line. Mistakes are possible; the IV coordinates might indicate this.



Reggel (Korlát) 1969-70 • Morning (Bar) 1969-70

Palettaképek 1969-70 • Palette Pictures 1969-70





1972

A belső indulat zenei és költészeti, de főleg zenei megfelelések és módszerek szerint használható. Ennek elérése érdekében különböző módszereket kell kipróbálnunk, és szituációkat kell teremtenünk. Át kell élnünk a legfontosabb negatív és pozitív élményeket. Sok fontos tapasztalatot kell szerezni. Túl kell lennünk mindenben, hogy megtalálhassuk azt a megoldást ami speciálisan csak a miénk. Ami minden másban előfordul, de csak a mi (az én) összefüggéseinkben lehetséges. Valóságos értéket kell létrehozni magunkban és tárgyainkban.

1974. február

Minden megvan, csak észre kell venni!
A valóságnak rendje van, de a valóság ettől mindig eltér.

A műalkotás az érzéki megismerés céljából létrehozott objektum, eszerint minden objektumot, amely a jelenségeket az ember számára érzékelhetővé teszi műalkotásnak kell elfogadnunk.

1976. szeptember 20.

A jövő eltűnt a múlt újnak alakított változataiban.

1977. november 1.

Nem kell törődnöm azzal, hogy mi új és mi nem új, az összes ismert módszert és az általam kitalálnak véltet egyaránt használhatom, mert végül az egész (sok)irányultsága az, ami egyedivé teszi.

1977. november

A művészet nem formai, hanem tartalmi kérdés.

A műtárgy a jelentésszférában kiemelt helyet foglal el, majd elsüllyed a megfogalmazottságba.

1979

Azokkal a nem létező dolgokkal kell foglalkoznom, amelyek lehetnének, de belátható időn belül nem lesznek.

1979. január 2.

Az új művészet akkor szokott keletkezni, ha rámutat egy új rendezőelvre, amellyel a már ismertet újra lehet rendezni, és az eddigi találmányokat magába foglalja, bizonyosakat pedig megszüntet.

1979. január 3.

(Képzőművészeti idő.)

Az idő átvitele a térbe.

A műtárgy nem más, mint a végtelen idő „eltűnése” a véges térben,

1972

Emotion can be put to use along the lines of musical and poetic parallels and methods, but mainly musical.

To see how this can be done, we must try different methods, and create different situations. We must live through the most important negative and positive experiences. We must accumulate a great deal of knowledge. We must have been to Hell and back if we want to find a solution which is specifically our own. A solution which lies latent in all things, but is possible only within our (my) own particular coordinates. We must create real values in ourselves and in our objects.

February, 1974

Everything is there, we need only notice it. Reality has an order, but reality always deviates from it.

September 20, 1976

The future's got lost in the new-looking versions of the past.

November 1, 1977

I don't have to worry about what is new and what is not; I'm free to use all the known methods, as well as the ones I believe I've invented, for it is the multifariousness of it all that makes it all unique.

November, 1977

Art is a matter of substance, not of form.

A work of art occupies a position of distinction in the sphere of meaning, then disappears in the morass of definition.

1979

I have to concern myself with things that aren't but could be, and will not be in the foreseeable future.

January 2, 1979

A new art form usually comes into being when it discovers a new principle of ordering capable of rearranging what we already know; it will assimilate the inventions of the past, though some it will do away with.

January 3, 1979

(Artistic time)

Projecting time into space.

A work of art is but the “disappearance” of infinite time in finite space, or the transformation of infinite time into finite space, or the relationship of finite space to infinite time.

vagy a végtelen idő átalakulása véges térré,
vagy a véges tér viszonya a végtelenhez.

1979. Január 8.

Minden olyan műnek tartott valami, mely nem a fennmaradáshoz szükséges információt tartalmazza, merőben felesleges és pusztulásra van ítélve. Ha az ember mégis az említett művekhez ragaszkodik, törvényszerűen vele kell, hogy pusztuljon.

1979. február 18.

(ART-INTER-ART)

Köztes tevékenység (Közötti művészet)

- A foglalt területek közötti terület
- A kikutatottak közötti kutatások
- Az ismertek közötti ismeret
- A művészetek közötti művészet

1985

A MŰVÉSZET MINDIG A KÖZEG ELLENÉBEN
DOLGOZIK, KÜLÖNBEN NEM TUDJA
MEGVÁLTOZTATNI AZT.

1987

A XX. század elején az új művészet a totális rombolásprogramban fogalmazódott meg. Később már csak az építésprogramnak lehetett létjogosultsága. Mostanra az állandó átépítés korába értünk. Területek bővülnek, majd osztódnak, átcsoportosulnak, összekapcsolódnak, megszűnnek stb. A mozgások céliránya egy magasabb szintű átfogó működés kialakítása. Semmi sincs kizárva, minden lehetséges és minden egyszerre él. A mikroelektronika és a kézimunka, a film és a képzőművészet, a kommersz és az avantgárd stb. Nincsen tudathasadás. A régi és az új kölcsönösen hat egymásra. A műfajok nem válnak külön, egyik megjelenik a másikban és alakítja azt. Lényeges változás: a művészet kollektivizálódása és ennek megjelenése az egyéni alkotásban, a meglepő technikai adottságok és az új műtípusok.

1991. Január 16.

A művészet nem műveletek gyakorlása, hanem maga a művelet.

January 8, 1979

All things considered to be a work of art which contain information other than that which is vital to survival are superfluous and are doomed. If one still clings to them, he will, as a matter of course, perish with them.

February 18, 1979

(ART-INTER-ART)

Interim action (Inter-art)

- the space between occupied spaces
- the research between the researched
- the knowledge between the known
- the art between the arts

1985

ART ALWAYS WORKS COUNTER TO ITS MILIEU,
OTHERWISE IT COULD NOT CHANGE IT.

1987

At the beginning of the twentieth century, new art became a program of total destruction. Later on, only building programs had a claim to legitimacy. Today, we live in an age of constant rebuilding. Regions expand, then split up, regroup, connect, cease to exist, etc. Movement is oriented toward the development of a higher, comprehensive function. Nothing is excluded, everything is possible, and everything exist alongside everything else. Microelectronics and handicrafts, film and the fine art, commercial art and the avant-garde, etc. Without schizophrenia. The old and the new mutually influence one another. Art forms are not isolated: they are present in, and modify one another. Essential changes: the collectivization of art, and its reflection in individual creations; the amazing technology; and the new art forms.

January 16, 1991

Art is not the performance of actions, but the act itself.

A megvalósulás tehát két tényezőtől függ az anyagtól és az embertől. Jó esetben különböző mintén a tényezők minőségétől

FESTÉSZET 1966-1970

NAPLÓ (részletek)

1966. augusztus 21.

Úgy lehetne festeni, hogy megfelelő jelrendszerrel helyettesíteni a valóság vizuális jelenségeit. (Ez tájképnél volna lehetséges, de figurálisnál is elképzelhető).

1967. június 27.

...ha a valósággal való összeköttetésünk megvan, elméleti tétel nyomán is elindulhatunk, látjuk, hogy gondolatunk testes, fölemelkedhetünk, nem kell félnünk, hogy a valóság gravitációja cserben hagyja".
Idézet J. A. elméleti írásaiból

1968. február 4.

Mindig csak a következő lépés maximumát kell akarnom.

Mindig csak a következő helyes lépést kell meghatároznom egyértelműen.

1968. február 11.

Ahhoz, hogy tisztában legyünk lehetőségeinkkel, fel kell mérnünk adottságainkat.

1968

A szín, a forma, a kompozíció kimondott szó. Ha teljesen hideg racionalitással (megfontoltsággal) kimondom, hatást érhetek el vele. Ha haragot, gyűlöletet, háborút, tüzet, rosszindulatot akarok kifejezni: bizonyos színeket, amelyek biológiailag nem kapcsolódnak ezekhez a tartalmakhoz, ki kell hagynom. Tehát az lesz a példa, hogyan oldom meg. Racionálisan felsorakoztatom azokat a színeket és formákat, olyan kompozícióba rendezem, hogy másra ne lehessen gondolni. Ilyenformán teljesen racionális festészetet csinálhatok (úgy tűnik). Azonban ahhoz, hogy ez a racionalitás teljességgé váljon, olyan absztrakt összefüggéssé kell fejleszteni, amely már jóval meghaladja a racionalitás lehetőségeit.

1968

Azokat az állandó és legegyszerűbb elemeket kerestem, és keresem még mindig, amelyekből újra lehet építeni mindent egy más logikával. Ezért felbontottam a formát vonalra és foltra. Ezek megjelenhetnek tónusos formában, ilyenkor grafika jön létre, vagy lehetnek színesek, de térben is létezhetnek. A vonal vastagodhat, átalakulhat folttá, vagy tömeggé stb. Az állandó összefüggés és egymásra utalás létrehozza a kompozíciót. Közben feszültségek keletkeznek azáltal, hogy elszakadnak egymástól, ellentétbe kerülnek egymással, de ugyanakkor valamilyen módon megmarad a kapcsolat is.

PAINTING 1966-1970

DIARY (Excerpts)

August 21, 1966.

One method of painting might be to substitute a system of signs for the visual phenomena of reality. (This would certainly be possible in doing landscapes, but perhaps even in figural compositions.)

June 27, 1967

"...If we are in touch with reality, we can go on to see where a theoretical proposition will lead us, and seeing that our reasoning has body, can [let our imagination] soar, without having to fear that the gravitational field of reality will prove too weak for it".
Quote from Attila József's theoretical writings.

February 4, 1968.

It is always only the next step that I must strive to maximize.

It is always only the next right step that I must specify clearly.

February 11., 1968.

To clearly see our possibilities, we must assess our circumstances/endowments.

1968

Color, form and composition constitute spoken words. If I express them with cold rationality (deliberateness), I create an effect. If I want to express anger, hatred, war, fire or malevolence, I must exclude certain colors, those which are not biologically connected to these themes. The example will be how I go about it. I must rationally select colors and forms, and arrange them into a composition in such a way that they will bring nothing else to mind. In this way, I can make painting a perfectly rational thing (or so it seems). But for this rationality to become completeness, it must develop it into abstract correlations which way exceed the parameters of rationality.

1968

What I have sought, and am seeking still, are those permanent and simplest of elements which would allow me to rebuild everything according to a different logic. That's why I've broken down form into line and blot. These may take the form of various shades, and then the result is graphic art, or they may be colored, or multi-dimensional. A line may thicken, may turn into a blot, a mass, etc. The steady stream of correlations and cross references generates the composition. There is a certain tension in all this, as the elements get disconnected

1969. május

A rendszerteremtés: a kompozíció egyszerre kell, hogy könnyed legyen — az amorf formák szerepeltetésével —, viszont zárt, konstruktív is kell, hogy legyen: az amorf formák összefüggésének segítségével.

Törekvésem olyan amorf formavilágot létrehozni, amelynek valóságereje van és emberi tartalommal töltött.

A gondolat eltárgyasul.

A kompozíció ... egy matematikai összefüggés.

Dinamikus ... Nem hatásos, hanem hatékony formákat.

1969. június

Megvan a „faldarabelmélet”. Egyesítem a konstruktív és lírai látásmódot.

1969. július

from one another or come to contradict one another, but somehow the connection is still there.

May, 1969.

Systematization: a composition must have amorphous forms so as to be airy; but it must also be constructive and self-contained through the correlation of the amorphous forms.

My aim is to create an amorphous world of forms which strikes one as real, and is fully human.

Thought gets objectified.

The composition... is a mathematical correlation.

Dynamic... Not eye-catching, but effective forms.

June, 1969

I've just arrived at the "piece of wall" principle. I will unite the constructive approach with the lyrical.

July, 1969

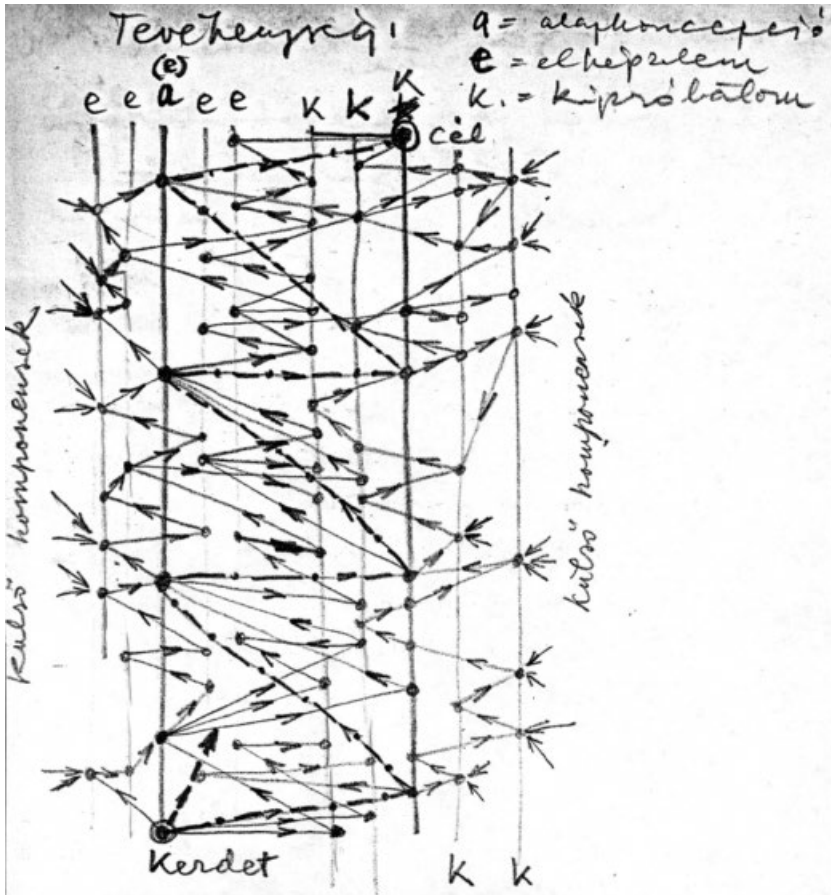

Activity:

a = basic concept

e = I imagine it

k = I try it

A mozgás mindig törvényszerű, a bal lábamról a jobb lábamra kell, hogy lépjek, vagy az azt helyettesítő mankóra, de akkor a mozgás már nem lesz „szép”.

Movement always follows natural laws.

When I walk, I must shift my weight from my left foot to the right one, or to a substituting crutch; but in that case, the movement will not be “graceful”.

1969. augusztus

Figyelni a véletleneket, majd tudatosan felhasználni.

1970. május 8.

Mi az amiből következtetést vonhatok le?

foltn moduláció

kapcsolatok

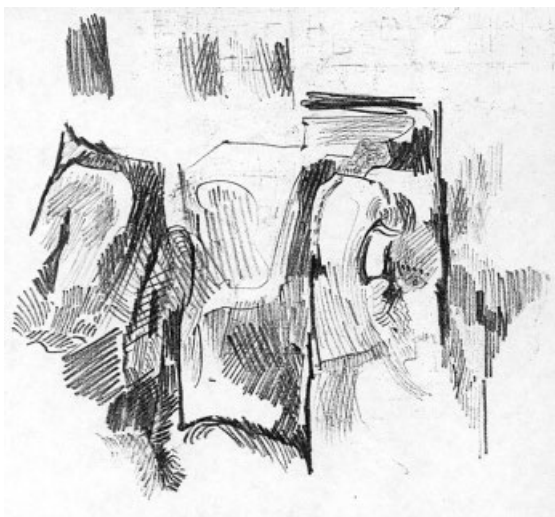

[↔ 42. o.] • [↔ p. 42.]

A képen csak a képi eszközök számítanak. A képi eszközök viszont csak eszközök, nem elfelejteni!

Nem ábrázolunk, hanem láthatóvá teszünk.

Az irányok: Minden foltnak valamilyen iránya van, statikus vagy bizonytalanul irányított, dinamikus.

August, 1969

Look for the coincidental, then put it to use.

May 8, 1970.

What can I draw conclusions from?

modulation of blots

interconnections



The only thing that matters in pictures is pictorial devices. Pictorial devices, on the other hand, are only devices. Remember that.

One does not depict; one makes things visible.

Directions: Every blot has a direction, either static or dynamic, indeterminately directed.

Az irányok:
Minden foltnak valamilyen iránya
van.

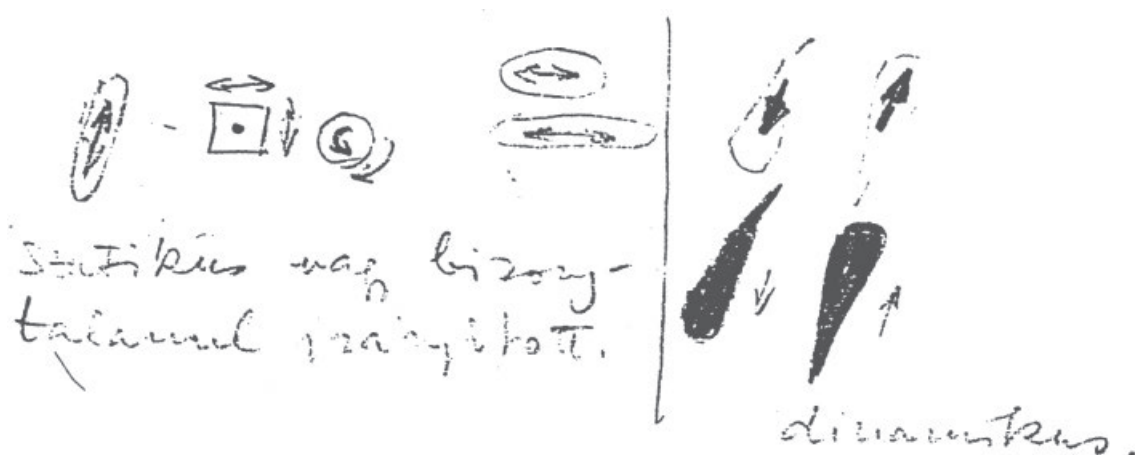

1970. szeptember 25.

A műben kell, hogy legyen bizonyos telítettség és feltétlen egyszerűség. E kettő által válik művé. A telítettség által konkrétá válik, a konkrétsága lehetővé teszi megértését, és az egyszerűség segíti. A befogadónak csak egy feladata van, hogy ráálljon a hullámhosszra.

1970. december 26.

„Az amorf formák geometriája”
Jel: minden ami nem önmaga, hanem önmagán túlmutat, ami valami helyett áll jelnek tekinthető.

1971. január 10.

Az amorf formák anatómiáját és pszichológiáját.

1971. február

Amit nem tudunk, azt nem tudjuk meghaladni.
(Ez is hasonlít valamiben egy geometriai axiómára.)

1989

Csakis az érzékelés szférájában érthető és fogható fel!

Az „amorf formák geometriája” kifejezésem csakis egy összefüggésrendszer, vagyis többféle alkotási szisztéma megvilágításához adhat segítséget. Önmagában nem jelenti a művészetet. A művészet megfogalmazhatatlan, a művészet magát fogalmazza.

1995. április 4.

Az „AMORF FORMÁK GEOMETRIÁJA”:
A véletlen alakulatok egymáshoz viszonyított rendszere, vagy szabályos alakulatok véletlen kapcsolatai. A lényege az, hogy az ismert és az ismeretlen egyensúlyi helyzetben van, és ezt sohasem érezzük kielégítőnek.

September 25, 1970.

A work of art must have a certain fullness, and a decided simplicity. That's what makes it a work of art. Fullness makes it concrete, and its concreteness, coupled with simplicity, makes it understandable. All the viewer has to do is to tune in.

December 26, 1970.

“The geometry of amorphous forms”
Symbol: Everything that does not stand for itself, but points to something beyond itself, i.e., stands for something else, can be considered a symbol.

January 10, 1971.

The anatomy and psychology of amorphous forms.

February, 1971

We cannot go beyond what we do not know. (In a way this, too, is like an axiom of geometry.)

1989

It becomes understandable and comprehensible only in the sphere of sensation!

My term “the geometry of amorphous forms” is just a system of correlations: it can be helpful in explaining a number of creative systems. It does not, in itself, define art. Art is indefinable, it defines itself.

April 4, 1995.

“THE GEOMETRY OF AMORPHOUS FORMS”:
The regular interconnection of chance configurations, or the chance interconnection of regular configurations. The essential point is that the known and the unknown are in equilibrium, and we always find this to be unsatisfactory.

A KEZDET 1968-1971

METÓDUS KÍSÉRLETEK (összefoglaló)

1. Különféle tusrajzok felbontása színekre, majd rajzi elemekre.
2. Fekete-fehér rajzok színrebonása, különféle változatok.
3. A rajzi elemek átértelmezése, vonalak kontúrban, foltok vonalban stb.
4. A különféle rajzok elemei együtt alkotnak egy új rajzot, egymást folytatva, egymásra másolva, ismétlődve.
5. Minimális rajzi kapcsolatok, a kis részletek, vonalak találkozására nagyításban. Legegyszerűbb még informatív elemek keresése.
6. A gesztus lehetőségei, a talált elemek újrajképzése, gesztusból motívum.
7. Kollázsok, frottázsok, fotogramok hulladékból. Értelmezhetetlen elemek értelmes kompozícióvá alakítása.
8. Az elem kompozícióképző tulajdonságai a szerialításban. Motívum a struktúrában.
9. Az elem mozgatása által létrejövő információváltás. (Kívül-belül, lent-fent, elől-hátul stb. problémája.)

HOW IT ALL STARTED 1968-1971

METHODOLOGICAL EXPERIMENTS (Summary)

1. Breaking various ink drawings down to colors, and then to graphic elements.
2. Breaking black and white drawings down to colors, in a number of variations.
3. The reinterpretation of graphic elements: lines as contour lines, blots as lines, etc.
4. The various elements of different drawings combine to form new drawings, continuations one of the other, copies of one another, one after the other.
5. The convergence, on enlargement, of minimal graphic connections, i.e., tiny details and lines. Search for simplest informative elements.
6. The potentials inherent in gestures, the reconstitution of the discovered elements: from gesture to motif.
7. Collages, frottages, and photograms using waste materials. The creation of intelligible compositions from unintelligible elements.
8. The properties of the element that generate the composition in serialization. The motif in the structure.
9. Changing the information content through relocating a particular element. (The problem of inside/outside, up/down, front/back, etc.)

Springtime Joy (linocut) 1968

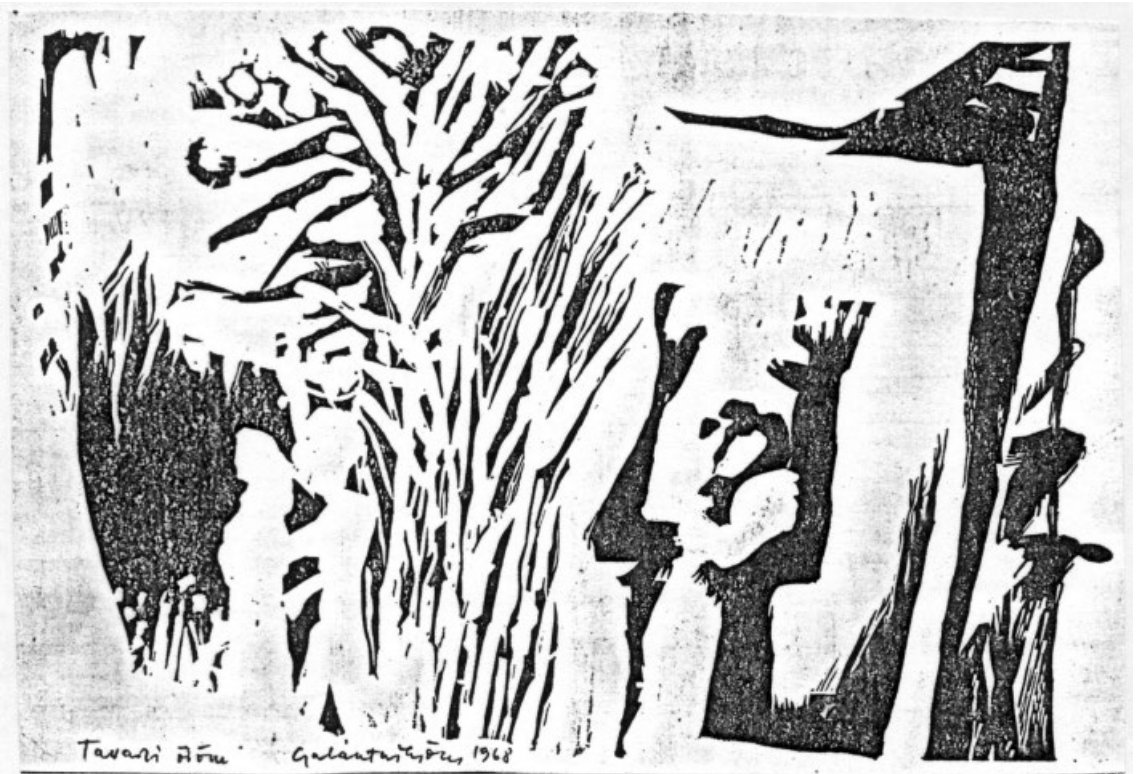





Tusrajzok felbontása rajzi elemekre 1968



The decomposition of ink drawings into elements 1968

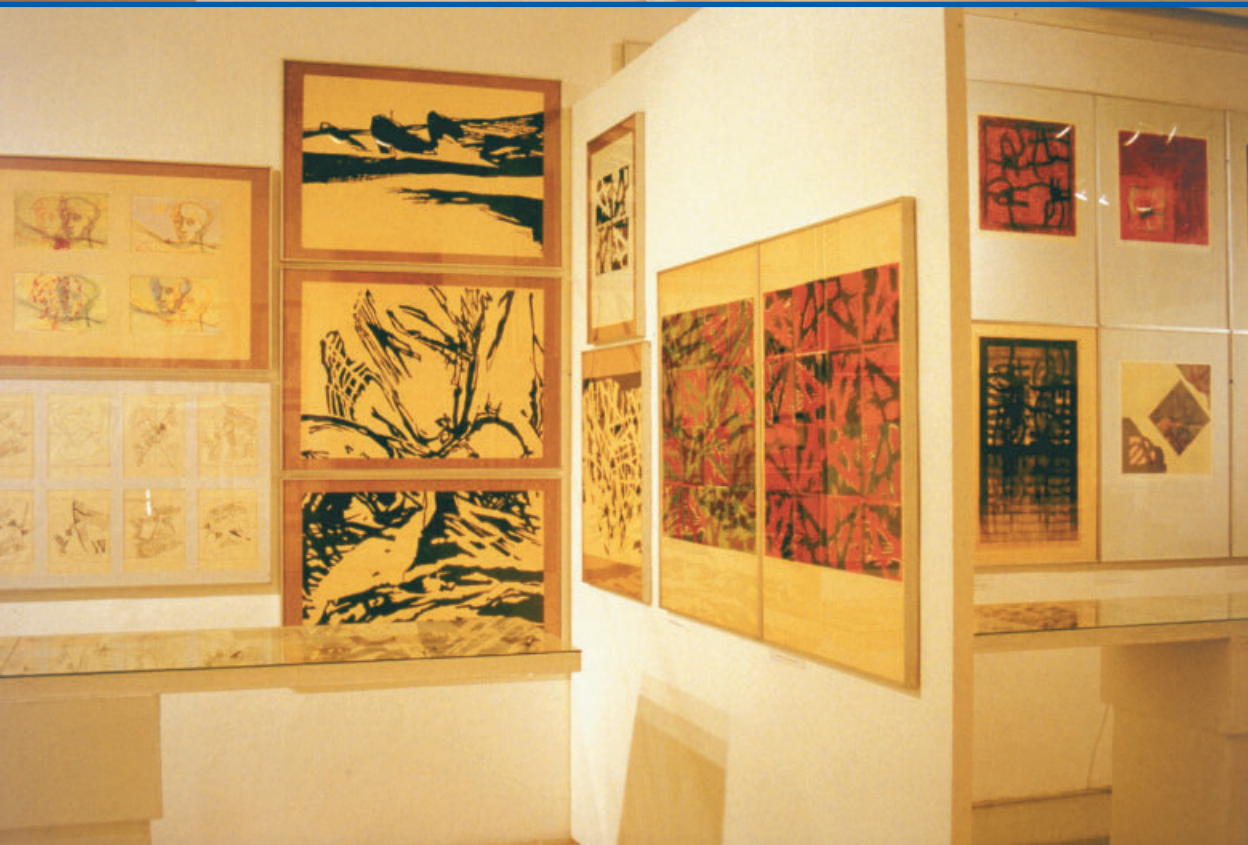

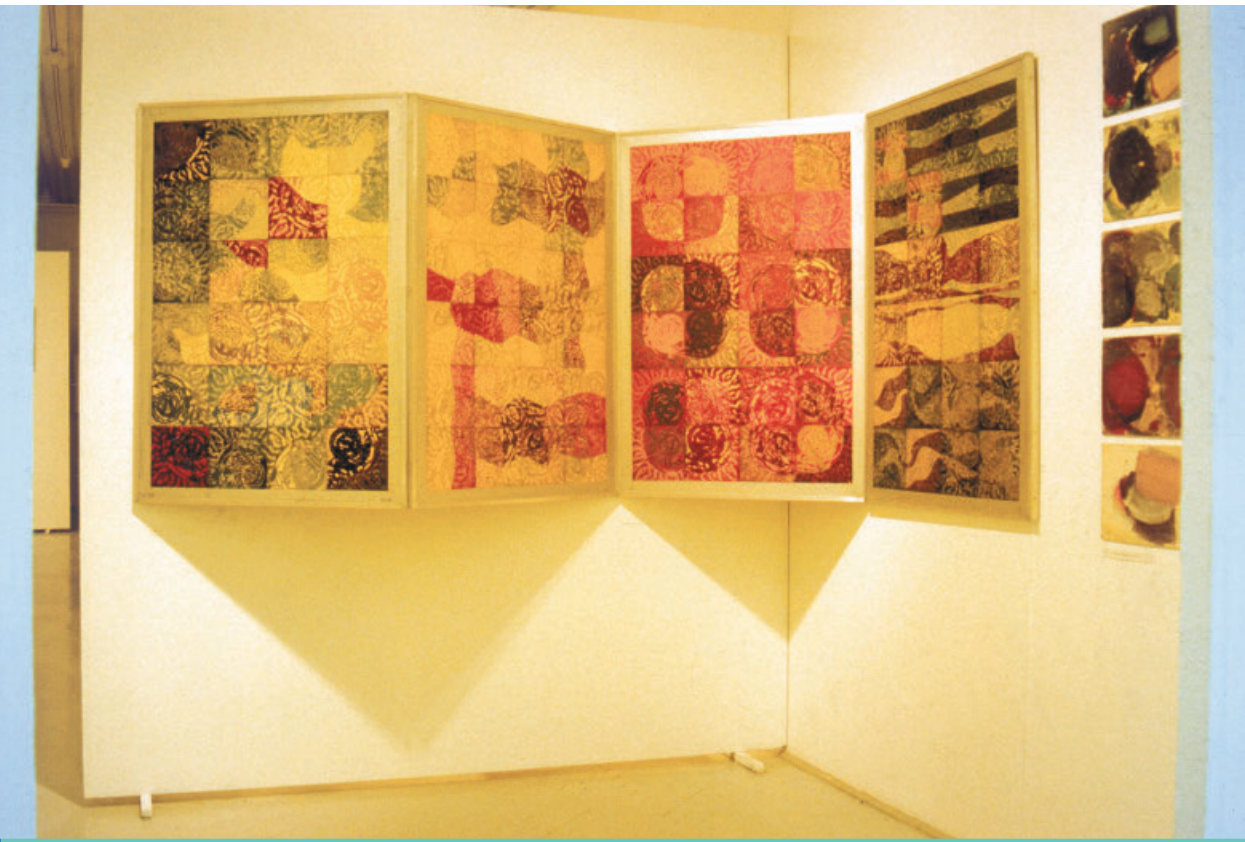

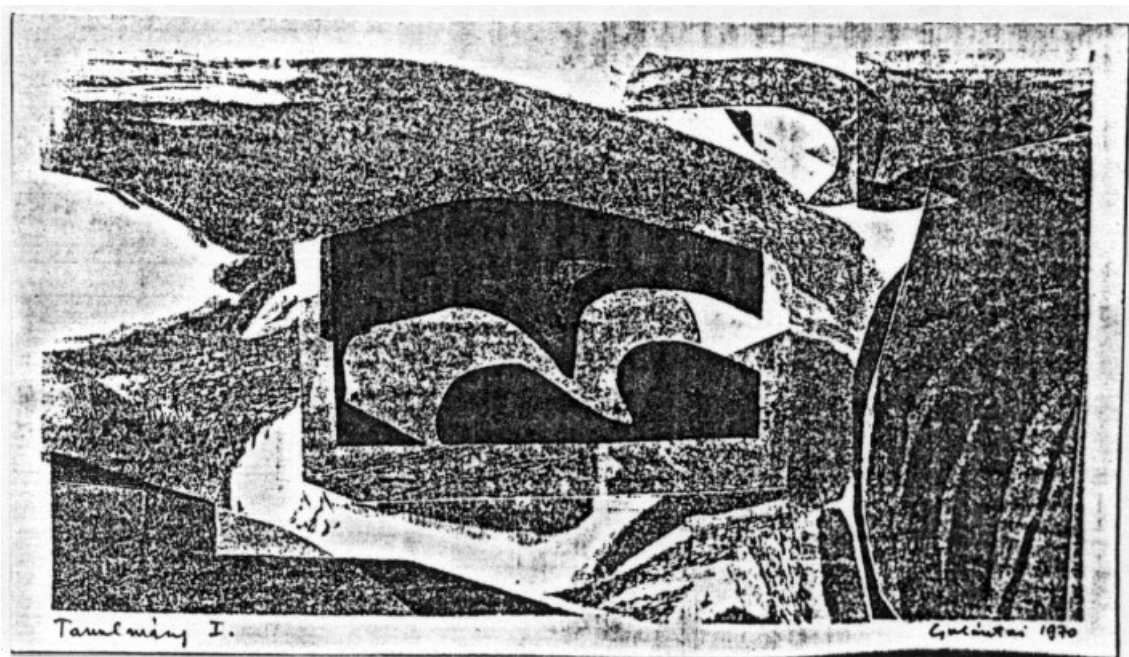

Papírmetszet 1970 • Paper cuts 1970

1970. október

Tudnék csinálni méteres nagyságú metszeteket, ha szereznék egy úthengert (2-300 kg-os) Anyagszükséglet: farost, műanyag padlólemez és nagyméretű papír. Két ember szükséges hozzá. Minden beszerezhető az adott körülmények között.

October, 1970

I could make etchings several meters in size if I could get a steamroller (200-300 kilograms). Material requirement: plywood, plastic floorboard, and large-size paper. It would take two people. Everything is currently available.

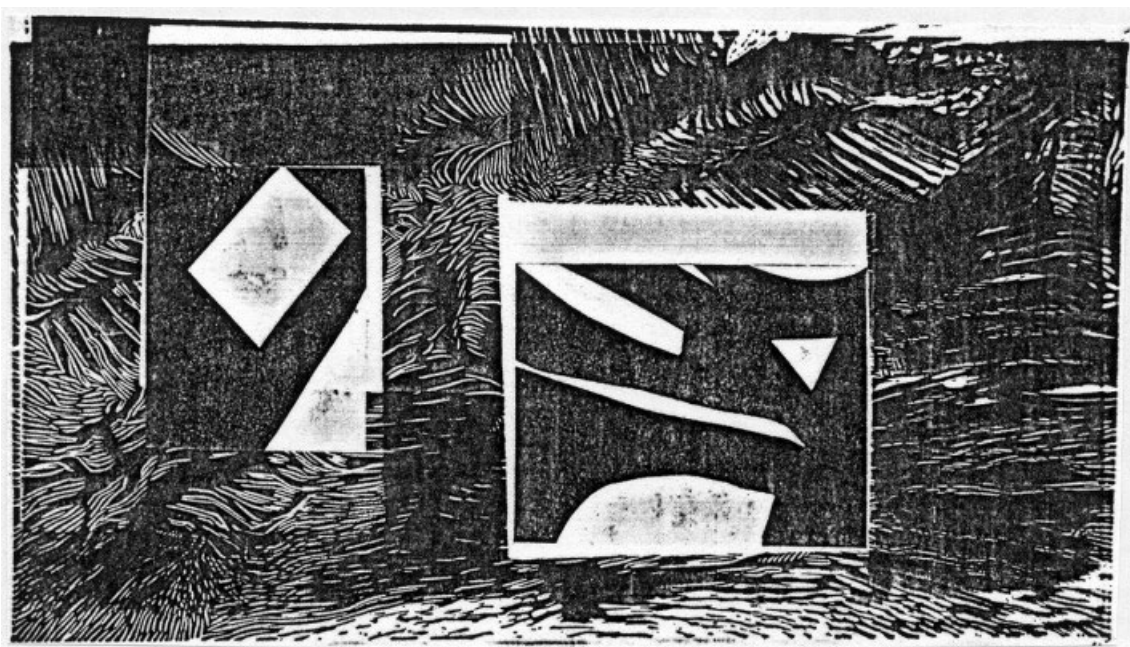

Nyomatmontázs • Montage of prints

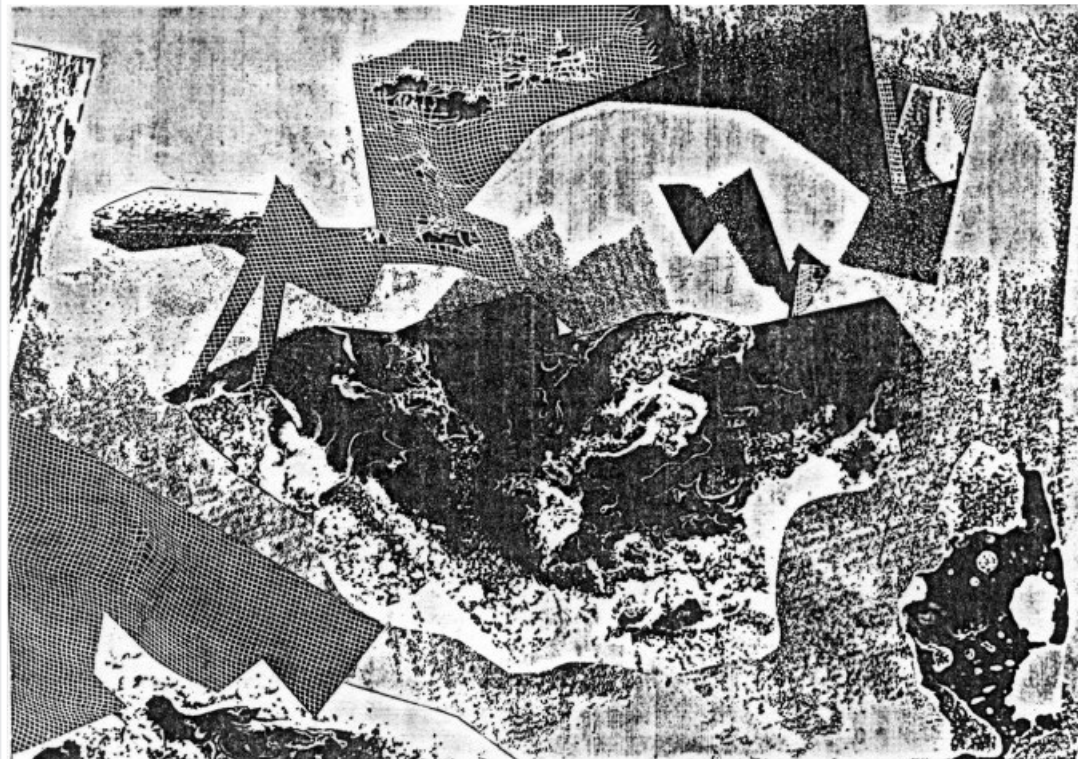

Fotogram és nyomat 1968 • Photogram and print 1968

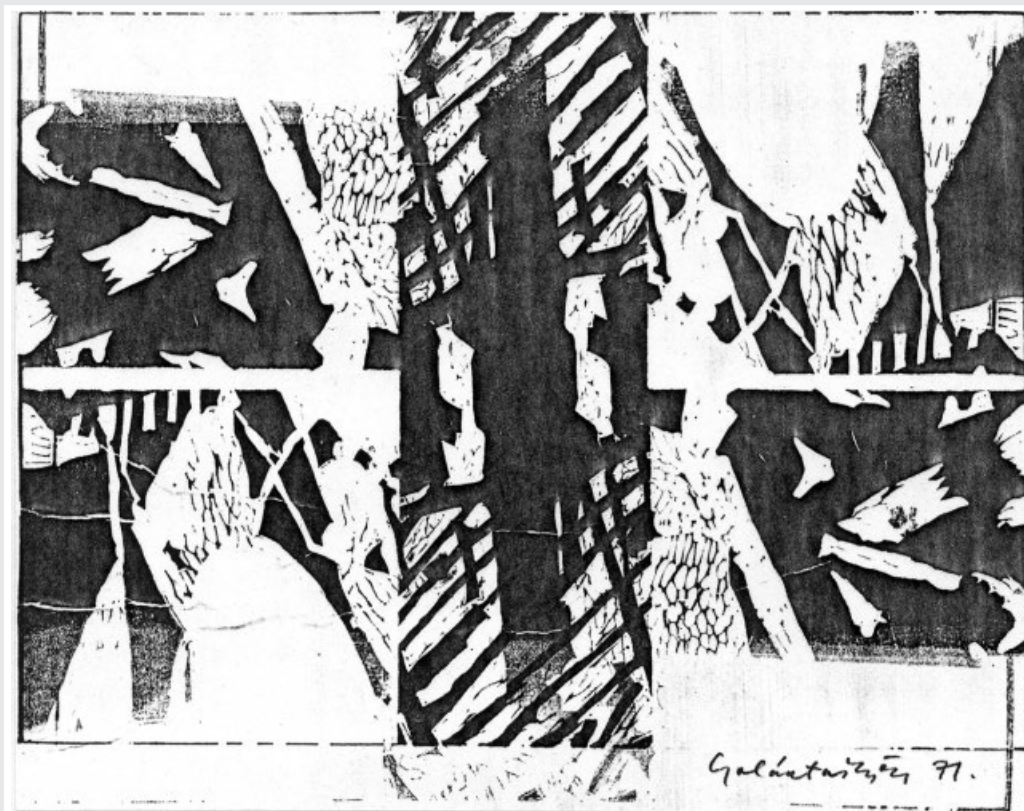

Többszörös nyomat 1971 • Multiple print 1971

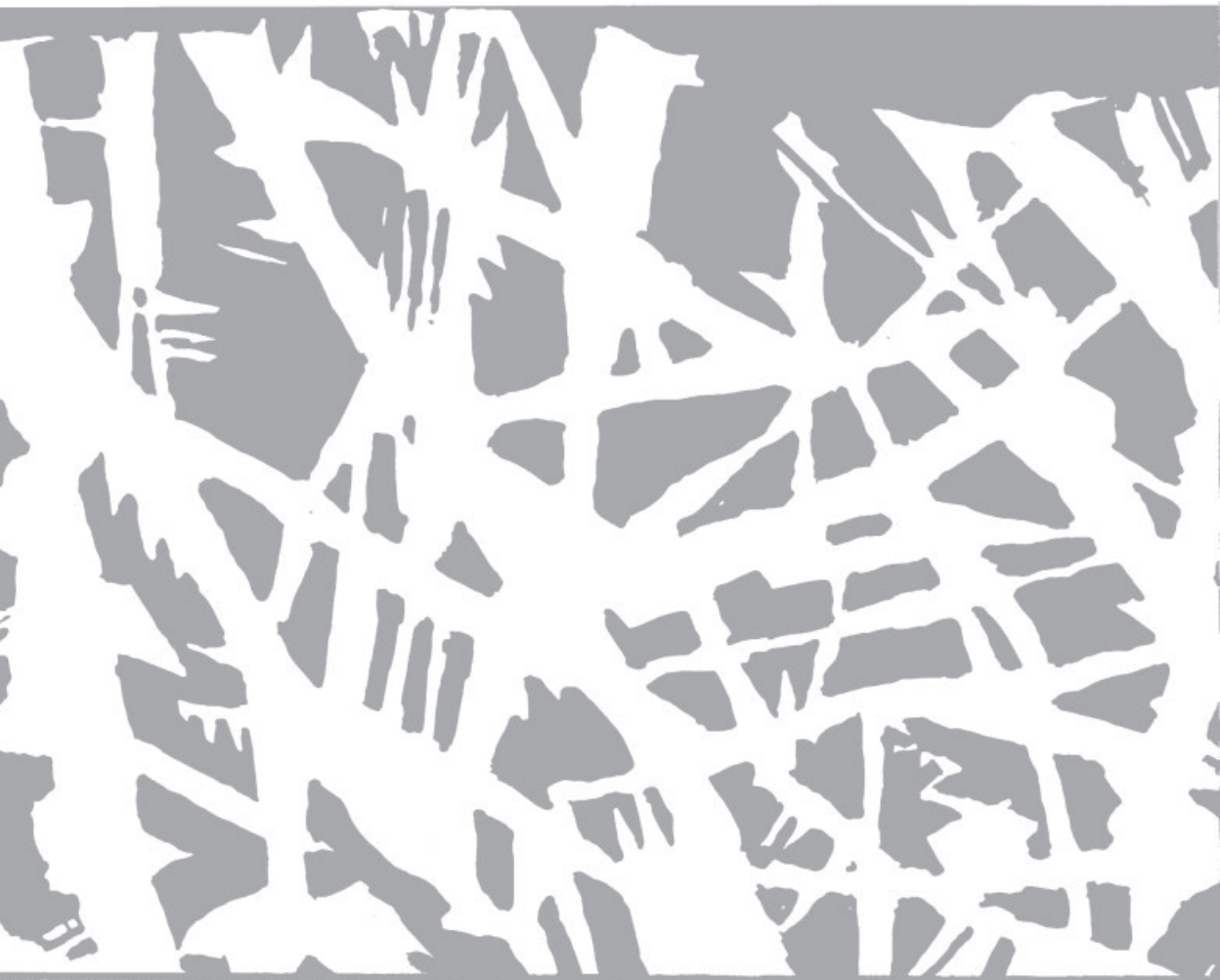

Elemkeresés (Barbár motívum) 1971
In search for an element (The barbarous motif)

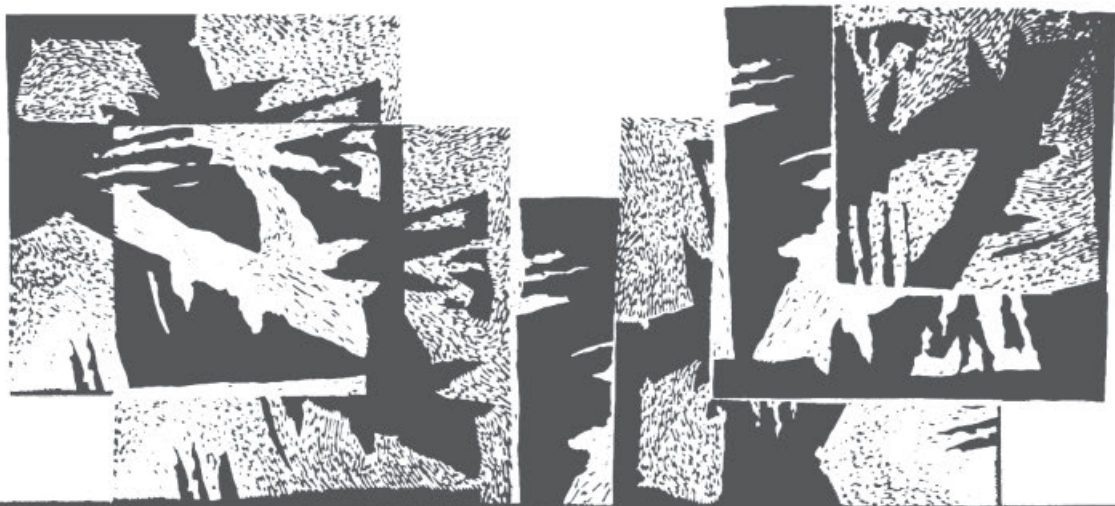
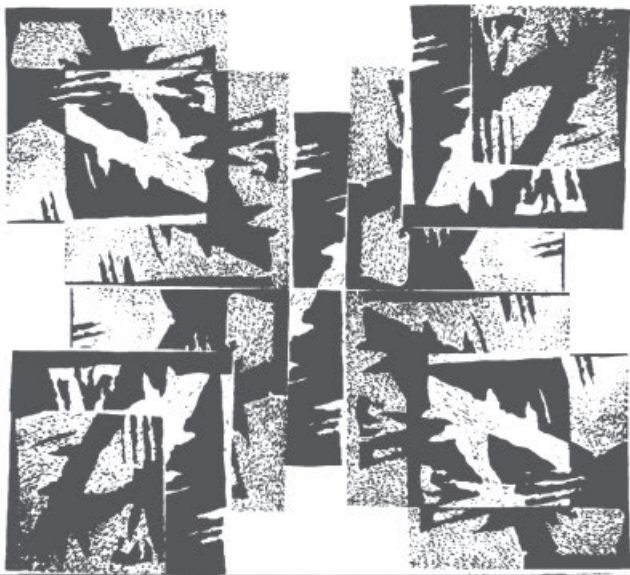
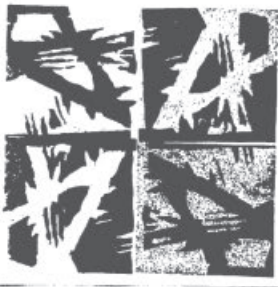

"Barbár változatok" 1971
"Barbarous Variations"

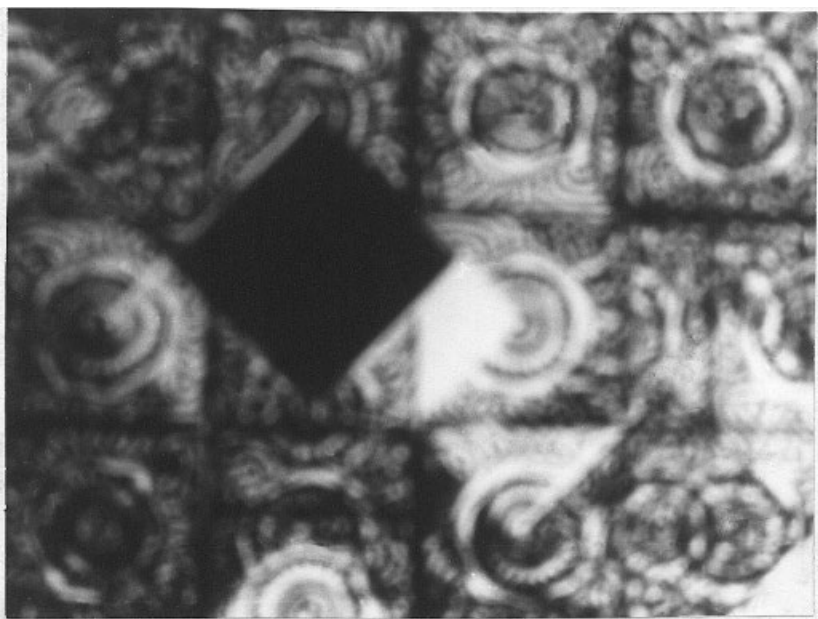

"Nap" motívum és kompozíciók, metszetek, nyomatomontázsok 1971
The "Sun" motif and compositions, montages of it

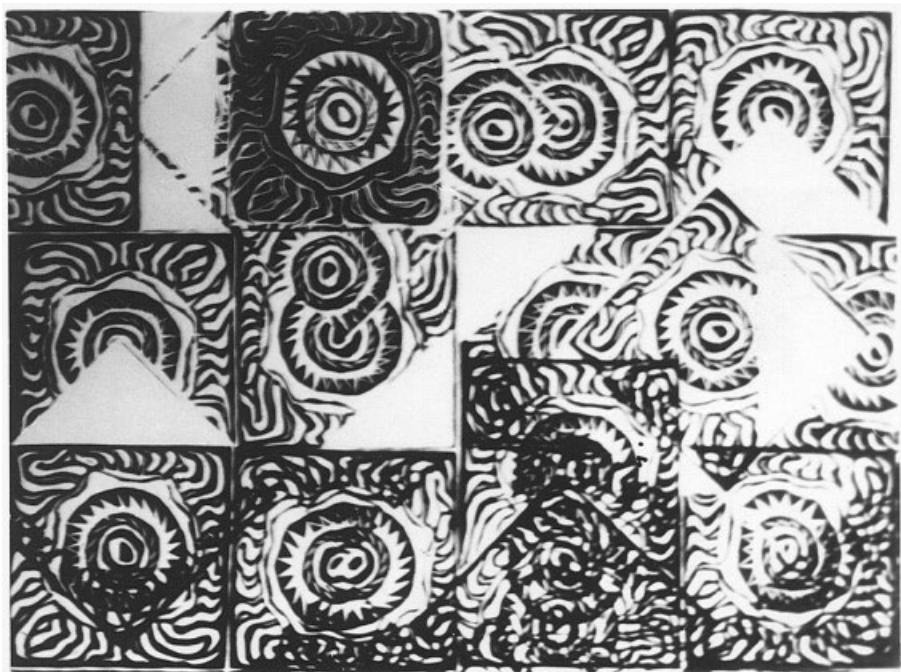



Szeriális nyomatmontázsok 1971
Serial montage of prints 1971



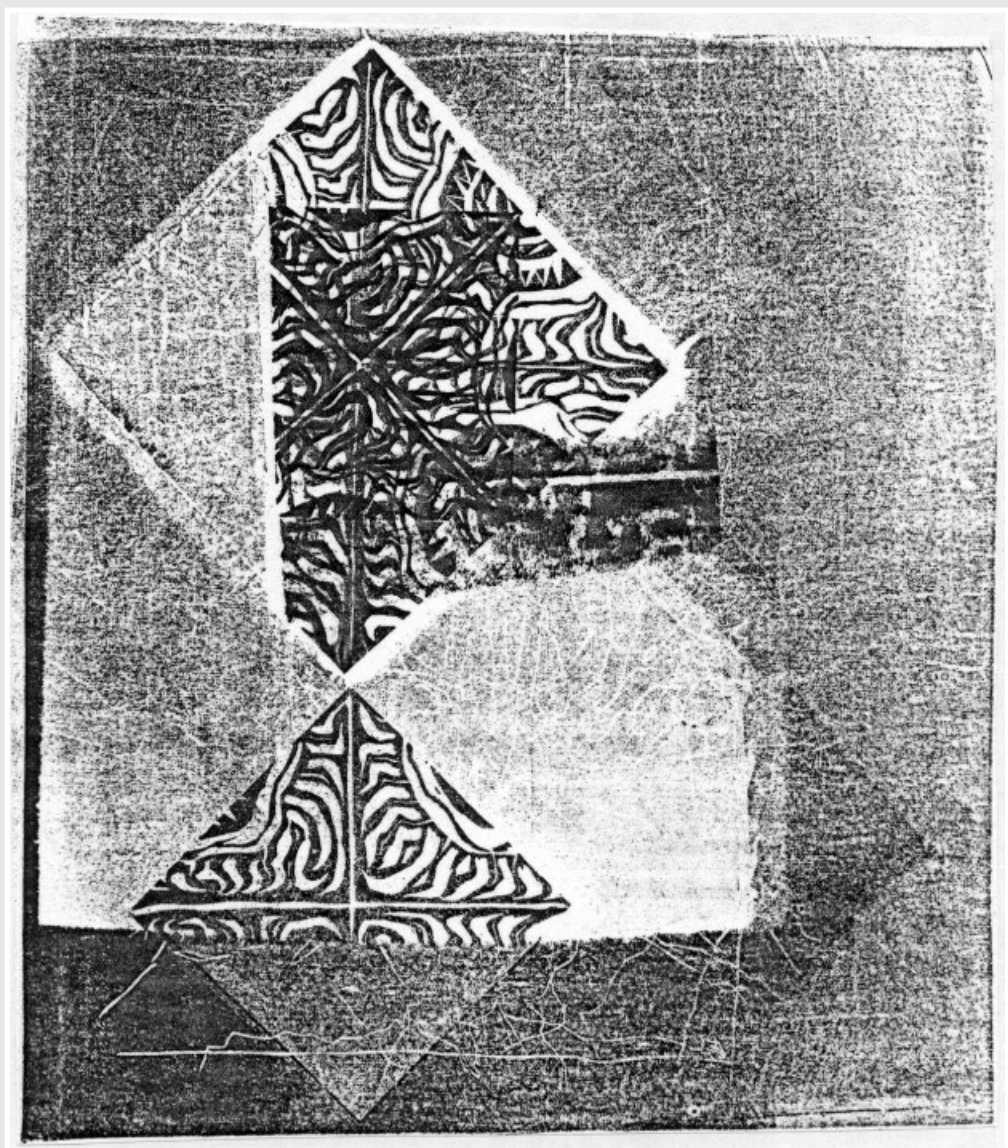

Lino- és papírmetszet montázsok 1971
Montages of linocuts and paper cuts 1971





4x4=16 (nyomatmontázs) 1971
4x4=16 (montage of linocuts) 1971

1971. március 2.

Most valami nagyon jóra jöttem rá.
A vizuális jelrendszer! Egy új – első jelrendszer
alakítható ki.

A továbbiakban tehát a megtalált kompozíciókat újra
metszeni, és közvetlenül nyomni papírra az egészet,
tehát nem ragasztani. A maximális papírméretig
nyomni. Amikor eléggé benne vagyok tematikus
feladatokat kell adnom magamnak, pl: az ősz, a tél,
a szerelem, a család, a stb. (jó triviálisak)
Ez az illusztráció felé is mehet, a reklám felé is.
Bővíteni kell a megoldási lehetőségeket.

March 2, 1971

I've just discovered something great!
The system of visual signs! A new, primary system of
signs can now be developed.

From now on I shall re-draw (etch) old compositions I
find, and print them directly on paper, i. e. not glue
them. The print is to fill the full size of the paper.
Once I've mastered all this, I must give myself thematic
projects, such as autumn, winter, love, the family, etc.
(good and trivial). This can work for illustrations and
commercials as well.
I must expand on the possibilities.

GAIÁNTAI GYÖRGY LINÓLEUMMETSZETE

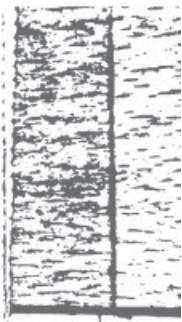

rögsz még
endes asz-
összebe-
lép házuk,

NÉPSZABADSÁG + VASÁRNAPI



...Hogy eljönne nekem tanúnak.
Ez a bolondos Hüdökné tehet róla.
— Násznagynak? Nagy megfeszítel-
tés. Ha úgy gondolod, énistenemre, igen
örülnék neki.
— Kacsubej nagy tüdejéből hatalmas
sóhaj szakad fel.
— Akkor szombaton.
— Rendben! — s paroláztak rá. Mikor
Kacsubej nagy megkönnyebbülten
kiment, kiszakad belőle a kacagás. —
Hogy ez a flú mit nem tesz. Énistenem-
re, megbolondult. De hát, ilyen az élet...
Hirtelenében észbe villant, hogy
miért tűnt neki Kacsubej a legutóbbi
hetekben annyira, másnak, szokallan-
nak. Látta maga előtt az összegörnyedt,
zömök kis Kacsubejt. Ez az új meg ma-
gasabb és egyenesebb a dereka is. „Úgy
látzlik, megéri!” — gondolta.



Welt A
wohl A
hung
Wort -
der or
formul
für das
is die
war n
COMES
oft CŸ
latte h
heit, V
Das Sc
bewelst
Form, i
ger der
und v
von de
brauch
kurde
dungen
überlo



Gaiántai György: Modelltű

BARRY ENGLAND
NEL. Bismutató 2-4.
ban, február 22-én.

Hangverseny

A PÉCSI FELHARS
KAR hangversenye
márc. február 11-én
Bertalan Tamás, Ki
sándy László.

FISCHER ANNE és
akadémia, február
22.

AS RHY SZEDEFONE
KAR hangversenye
márc. február 22-én.
nyel! Lohol György
Kocsis Koltas és N

A MAGYAI KA
hangversenye "a
február 20-án. Ha
Társad Vilmos. Kö
cse Zoltán, Ránl
András, M. Hara I
Vera.

VIRÁG ENDRE egy
akadémia, február
18-án: Moldeván I
Mária.

FISCHER ANNE és
SZEGEDI ANNE és
akadémia, február

JELEK 1971-1979

ÖSSZEFOGLALÓ

1971

A JEL SZÉRIA

A cél: olyan egységes vizuális gondolkodási, építkezési rendszert létrehozni, amivel leírható minden jelenség, probléma – a világ.

Találmány: a modul. Egy modul négy elemből áll

Az elem jellemzője: négyzet alakú (később ennek torzulatai) bármilyen egyszerű vagy bonyolultabb alakzatot magába foglaló alapegység, mely bármely másikkal összekapcsolható.

Az elem karaktere:

1. Tárgyi alakzatok (látványból)
2. A gesztusból, mozgásból
3. Ismert jelek, írásjelekből
4. Emocionális alakzatok, érzetektől

Az elem jellege:

1. Statikus vagy dinamikus emóciókra építő alakzatok
2. Szerkesztett és részeiben is kigondolt alakzatok
3. Mobilis, képlékeny, sokszempontú, variábilis alakzatok
4. Bonyolult egymásra rétegzett alakzatok

SIGNS 1971-1979

SUMMARY

1971

THE SIGN SERIES

The goal: to create a uniform visual system of cognition and construction, one capable of describing every problem and all phenomena—the world.

Invention: the module. One module consists of four elements or units.

The unit is: a square-shaped (later distorted square-shaped) basic element containing any simple or complex formation, which can be joined to any other of its kind.

The nature of the units:

1. Object formations (based on perception)
2. Units based on gesture and motion
3. Known signs, based on written characters
4. Emotional formations, based on feelings

Type of units:

1. Formations built on static or dynamic emotions
2. Structured formations with well-defined details
3. Mobile, flexible, multi-faceted, variable formations
4. Complex, stratified formations

Ifjúsági építőtáborban, 1972

Exhibition and discussion at a youth camp, 1972









Szabadféri kiállítás • Open air show
1973, Szentendre



Modulépítés elemekből:

1. Négy azonos (pozitív-negatív) központra vagy középvonalra viszonyított
2. Két-két azonos
3. Négy különböző (folytatólagos viszonyban)

Modul-modul építkezési technika:

1. Szimultán modulok (kombinációk)
2. Egymás utáni sorok (moduláció)
3. Kétirányú sorok
4. Csúsztatásos sorolások
5. Háromirányú sorok, téri kombinációk

A JEL SZÉRIA TÖRTÉNETE

- 1969 előkészületek (metódus kísérletek)
- 1970 a modul kimunkálása
- 1971 első kiállítás a jelekből
Létezés-jelek, grafikai térkonstrukció
- 1972 Modulok készítése
A koncepció fejlődése X modul
Kétirányú modul fal, tér és tárgy tervek, modulációk újságokban
- 1973 Áttekintő kiállítás
(Közegellenállás—becsomagolt munkák)
Szabadtéri modulok
X-modul sorozat
Írásjelek értelmezése(!?) modul szisztéma szerint
- 1974 Konceptuális változatok, a szisztéma átértelmezése
- 1977 Első méretes jelszobor (megsemmisül)
- 1979 $1/2X = V$ felállított jelszobor (1982, Dunaújváros)

1972

1. Motívum (forma)
2. Szín

1. A motívum tiszta és önálló kompozíció kell, hogy legyen.

A tisztaság a karakterét jelenti.

A kifejezés sterilitása: csak egy valami.

Nyomásnál: egymástól eltérő vagy egymásra utaló motívumok egymásra nyomása. A nyomásnál ügyelni arra, hogy a motívumok tartalmi-színbeli kapcsolata meglegyen.

2. A szín: színképlet egy motívumnál.

a) A motívum kifejezési határainak színbeli meghatározása.

b) Két motívum kapcsolatában jelentkező színprobléma.

c) A rokon színek és ellentétek mikor jogosak.

d) A színek nyomásának (felrakásának) módjai: lazúros (áttetsző) keverések, ill. fedések.

e) A tónus meghatározása: a kiemelés szerint.
A motívum a férfi, a szín a nő.

A szín motívum nélkül semmi, a motívum szín nélkül kemény és nem elég életszerű.

Module-building from units:

1. Four identical units (positive/negative) relative to a central point or median line
2. Two pairs of identical units
3. Four different units (in succession)

Module-module building technique:

1. Simultaneous modules (combinations)
2. Successive modules (modulation)
3. Two-way progressions
4. Sliding progressions
5. Three-way progressions, spatial combinations

HISTORY OF THE SIGN SERIES

- 1969: Preparations (methodological experiments)
- 1970: Developing the module
- 1971: First exhibition of signs. Existence-signs, graphic spatial constructs
- 1972: Constructing modules.
The development of the concept: module X.
Two-way module wall, space and object schemes, modulations in newspapers
- 1973: Overview exhibit
(resistance from the "environment":
Packaged Works)
Outdoor modules.
X-module series. Interpretation of written characters(!?) according to the module system
- 1974: Conceptual variants, the reinterpretation of the system
- 1977: First monumental sign sculpture (destroyed)
- 1979: $1/2X=V$, sign sculpture (erected in Dunaújváros, 1982.)

1972

1. Motif (form)
2. Color

1. The motif must be a pure and sovereign composition.

Purity is its very nature.

Sterility of expression: it can be only one thing.

In printing: the superimposition of divergent or interrelated motifs. Care must be taken in printing to keep the motifs related as far as content and color are concerned.

2. Color: the color formula within one motif.

a. The motif's limits of expression as defined by color.

b. The problem of color in the case of two motifs.

c. Specification of the appropriate use of related and contrasting colors.

d. The methods of printing (laying on) colors: translucent mixtures, or overlays.

e. Determining the shade: depends on the emphasis. The motif is man, the color is woman. Color without motif is nothing; motif without color is hard and unnatural.

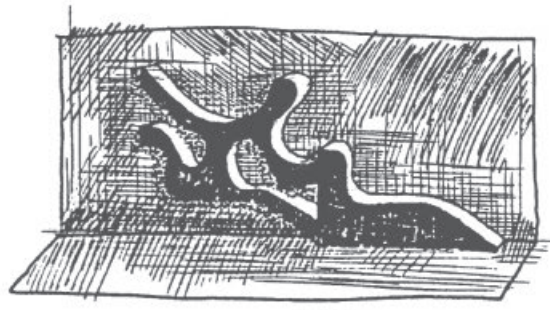
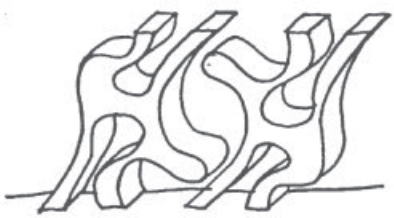
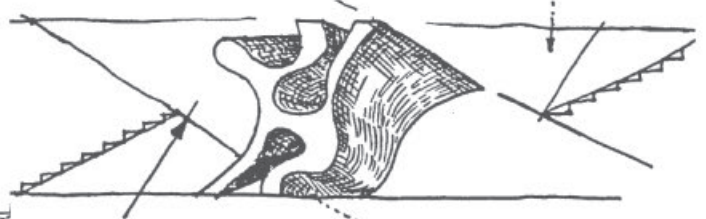
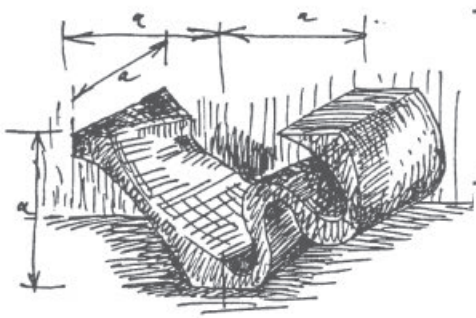
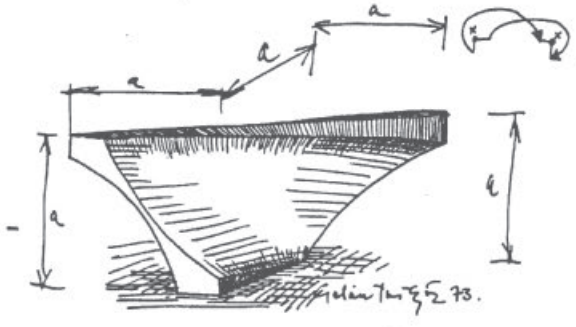
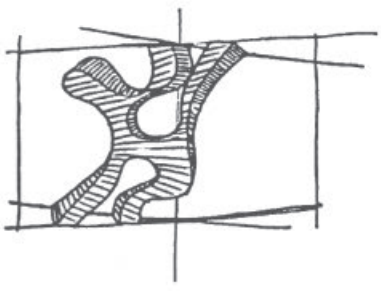
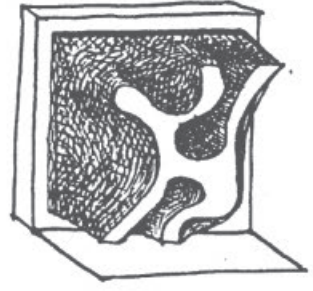
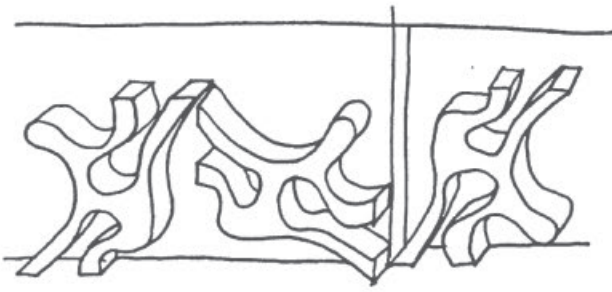

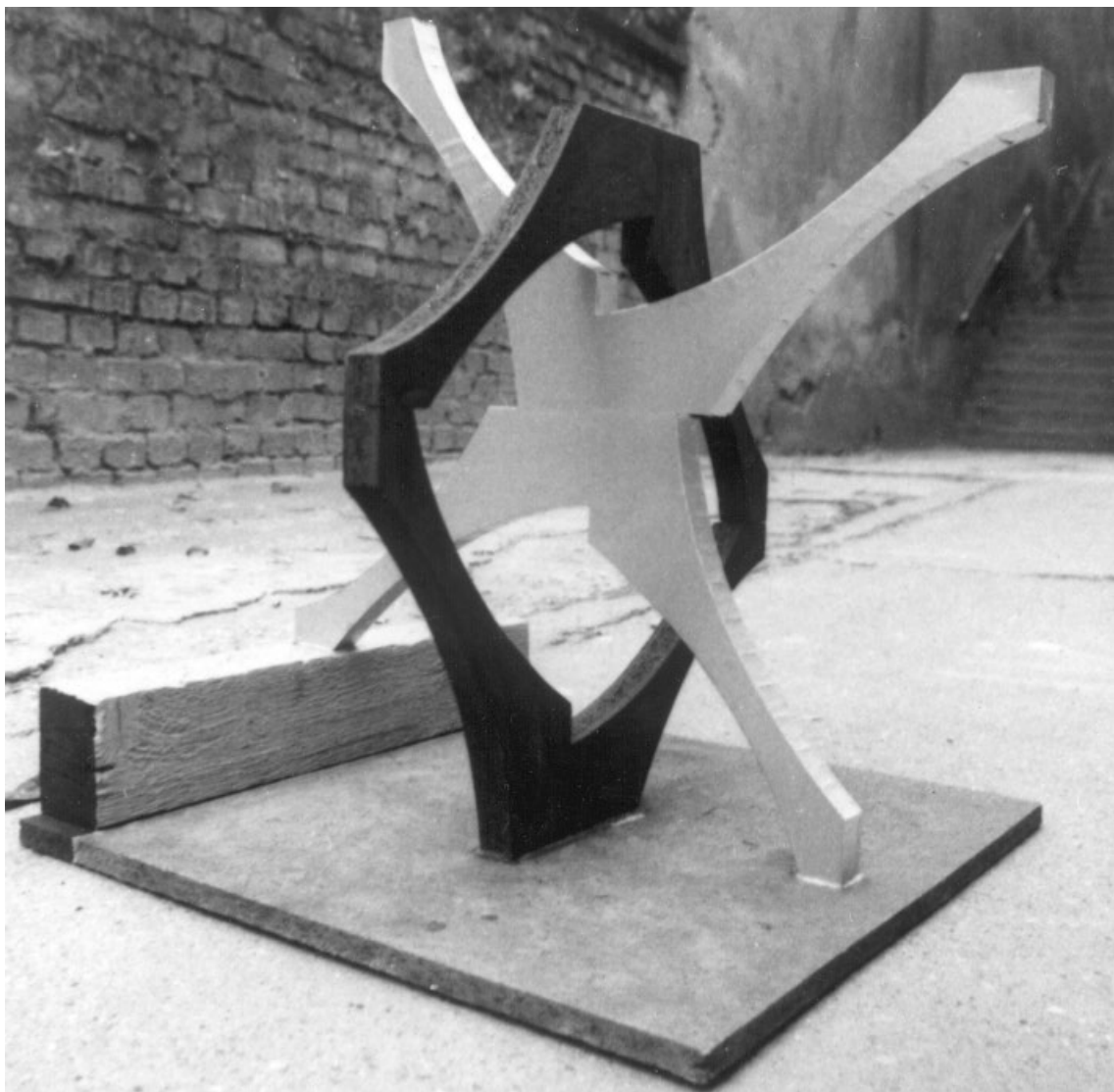

Az ellentétek természete. Szoborterv 1977 • The Nature of Contradictions. Maquette 1977

1972

Azokat a legegyszerűbb elemeket és eljárásokat kerestem, amelyek lehetővé teszik egy új vizuális kifejezési rendszer felépítését.

A geometria alapelemeinél kezdtem és a továbbiakban is sok megfelelést találtam.

Elsősorban azt, ahogy a geometriai, úgy a képi rendszerek is lényegesen eltérnek — külső megjelenésükben — a látott valóságtól, annak áttételei egy „speciális jelzőrendszerben”.

A meglévő rajzokból, képekből kiválasztottam azokat a kifejezésre képes részeket, amelyeket elég erőteljesnek éreztem ahhoz, hogy felnagyítsam. A következő lépésben az foglalkoztatott, hogy ezek a motívumok mennyiben változtatják meg értelmüket, ha a fent—lent, jobb—bal oldalt felcserélem.

1972

I was looking for the simplest units and procedures which would enable me to build a new system of visual expression.

I started off with the basic geometric units, and I found a great many analogies later on as well.

The foremost similarity being that geometric systems, like pictorial systems, differ a great deal in their outward appearance from reality as we perceive it. They are translations of this reality into a “special system of signs”. From my store of drawings and pictures, I selected those details which I thought were expressive and powerful enough to be worth enlarging.

In the next phase, I tried to determine the extent to which these motifs changed their meaning if I changed their positions (up or down, left or right).

Továbbá milyen legyen az a motívum, amit 90-180, illetve 270 fokos elforgatással és egymás mellé helyezéssel egy kompozíciót ad?

A motívumtól függően a kompozíció-megoldások szinte minden lehetősége létrehozható, tehát széles kifejezési területet kapok.

1. Az azonos motívumból való építkezés a kompozíció formarendjének egyszerűségét adja.
2. A motívum forgatása – értelmének gazdagodását és kiteljesedését teszi lehetővé.

A létrejött kompozíciók egyszerűségüknél fogva általában egyetlen „primer” érzést fejeznek ki (öröm, gyász, tagadás stb.) A sokszorosításra képessé teszi őket egyszerűségük és a sokszorosítás lehetősége újabb képi megoldásokat kínál. Az elemeket színben változtatva, illetve két vagy több elemet egymásra nyomva a kifejezés további finomodását vagy jelentésgazdagodást érek el. Olyan sorozatokhoz juthatok, amelyekkel változást, történést is kifejezhetek. További terveim: továbbra is a motívum-probléma, az időbeli és térbeli változások kifejezésének képi megoldása. Végül olyan objektumokat akarok létrehozni, ahol a tér és idő, a fény szín és anyaghatások egymást kiegészítve, az objektumba belépő embert képesek informálni.

What type of motif will give me a composition if I rotate it 90-180 or 270 degrees, and if I put copies of it next to each other? Given the right motif, practically all composition variations are possible. There is, thus, a wide range of expression.

1. Building from identical motifs gives the composition a simplicity of form.
2. Rotating the motifs gives the composition a richness and fullness of meaning.

By virtue of their simplicity, the compositions express a single “primary” emotion (joy, mourning, denial, etc.). Their simplicity allows for their reproduction, which, in turn, opens the way to other pictorial solutions. I can further refine or enrich the meaning of a composition by changing the color of the units, or by printing two or more units superimposed. I can create series which express change and tell a story.

My future plans still concern the motif problem, the pictorial expression of change in time and space. I want to create installations in which the temporal, spatial, light and color effects combine with the choice of materials to provide the person entering with information.



1/2X=V (Félix = Viktória) 1979 (felállítva / erected in 1982)

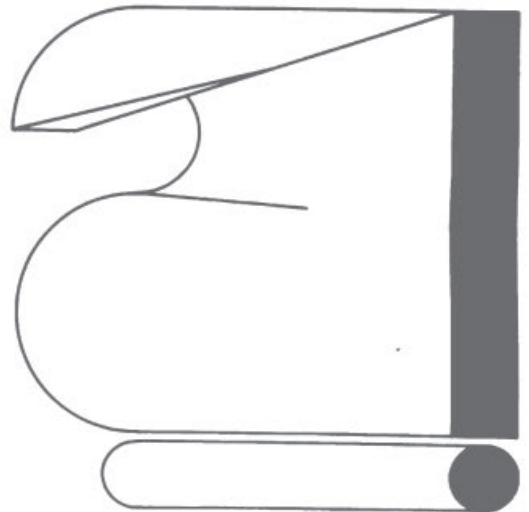
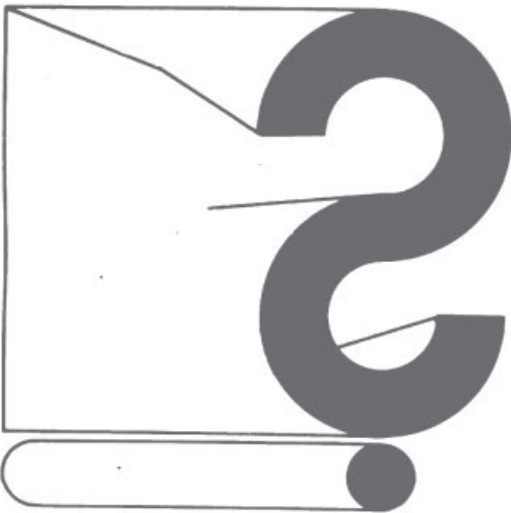
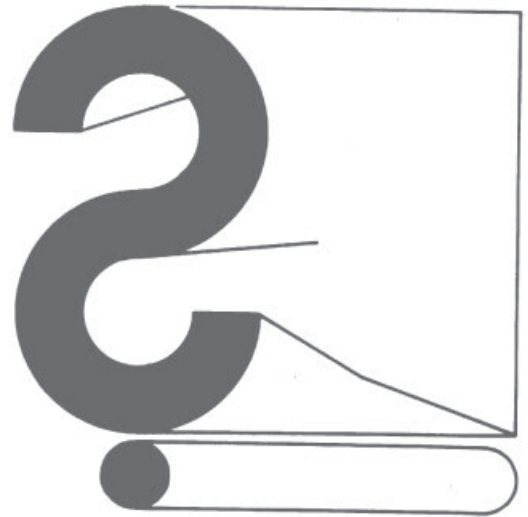
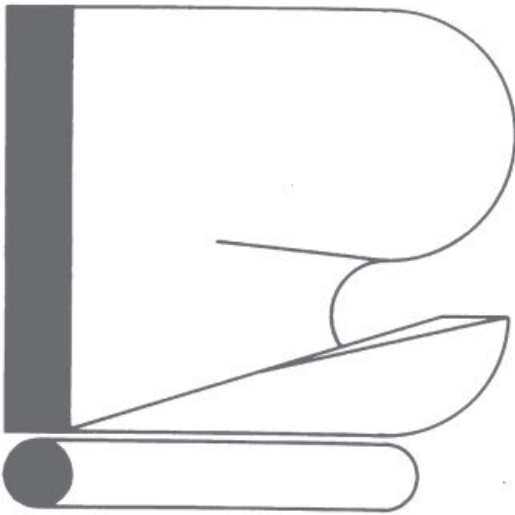

A ? és a ! ellentétes karakterrel bírnak.
 Ha egymás mellé teszem őket, (!?) (?!) old-
 rúkk egymást. (Olaszok szerint az első jel
 valamivel gyorsabb lesz.)
 Arról próbálkoztam meg, hogy egy három
 dimenziós testet képzeltem el, melynek
 tulajdonságát a két irányjal határozza
 meg, így állíthatóvá tettem (és meg-
 vizsgálhatóvá) jelentésváltozásukat –
 egyben művészkonvenciók tövénél is
 egyik alapösszmaját is létrehoztam.

1973. március 24.-e (kedd) és május 8.-a között
 a Műszaki Egyetem de. A. ...

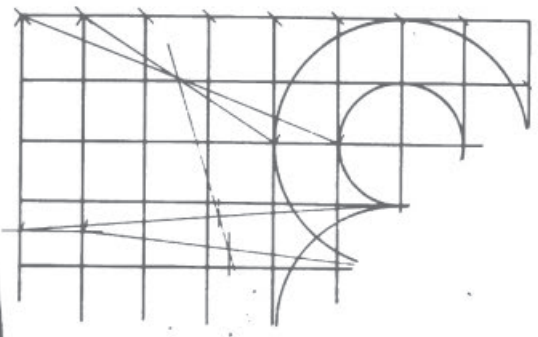

Írásjel tanulmány 1973 (a „Becsomagolt kiállítás” plakátja)
 Study on Punctuation Marks (poster for the “Packaged Exhibition”)

KONCEPTUÁLIS MUNKÁK (MAGATARTÁSBÓL MŰVÉSZET)

1973-1975

A LÉT, A CSELEKVÉS, A SEMMI

1973.

Becsomagolt kiállítás (hiánymű)



A kiállítás anyagát az 1970 és 1973 között készült Jel-munkák képezték volna. A lektorátusi zsűri az anyagot – önköltséges kategóriában – elfogadta, de mire egy tehertaxival odaértem, hogy a kiállítás anyagát a Lektorátusból a Műszaki Egyetemre szállítsam, addigra Barta Éva – a lektorátus akkori vezetője –, a hivatalos zsűrit felülbírálva, az anyag mintegy kétharmadát nem engedélyezte kiállítani. Így például kizsúrizásra került a *Négy évszak* sorozatból a *Nyár* (talán valamiféle célzasként hivatalos körökben nem jó szemmel nézett balatonboglári működésemre?) és több összefüggő szériából egy-egy darab. Nyilvánvaló volt, hogy a megmaradt engedélyezett anyagot eredeti elképzelésem szerint nem lehet bemutatni. Mire a Várból a Moszkva térre leértünk, megszületett a koncepcióm: a kiállítást pontosan eredeti tervem szerint rendezem el, a kizsúrizott képeket pedig becsomagolva rakom ki.

Még aznap egy új meghívót is készítettem: lefényképeztem magam, amint a *Négy évszak* sorozat becsomagolt *Nyár* képe előtt állok, széttárt karokkal. Ezt a képet még az éjjel lesokszorosítottam 50 példányban és postára adtam kritikusoknak és a művészeti élet akkori fontosabb vezetőinek.

A „Becsomagolt kiállítás” – „Hiánymű” kiállítás. Becsomagolt képeim tulajdonképpen első „Átfunkcionált tárgyaim”, a „Becsomagolt kiállítás” pedig első „botrányművészeti” munkám.

CONCEPTUAL WORKS (HOW TO MAKE ART OF AN ATTITUDE)

1973-1975

EXISTENCE, ACTION, NOTHINGNESS

1973

Packaged Exhibition (Missing Works)

The exhibit would have consisted of the sign-works completed between 1970 and 1973. The “Lektorátus” (for all practical purposes a board of censors) accepted the material—in the category of works to be exhibited at the artist’s expense—but by the time I arrived with a van to transfer the material from the Board’s offices to the Technical University, Éva Barta, the then chairman of the Board, overruled the Board, and vetoed the exhibition of about two-thirds of the material. Banned, for instance, was *Summer* from the *Four Seasons* series (a hint, perhaps, at my activities at Balatonboglár, which official circles were known to frown upon), and single pieces from several other series. It was obvious that what was left could not be exhibited arranged as I had originally planned. We left the Castle, and by the time we reached Moscow Square, I had an idea: I would arrange the exhibits according to my original plan, and would display the banned works boxed or wrapped in paper, i. e. packaged. That same day, I designed a new invitation: I photographed myself as I stand, arms flung wide, in front of the packaged *Summer* of the *Four Seasons* series. That night I made fifty copies, and mailed them to critics and to the leaders of the art world. The “Packaged Exhibition” was an exhibition of “Missing Works”. The packaged pictures became my first “Trans-functioned Objects”, and the “Packaged Exhibit” the first of my works of “Scandal Art”.

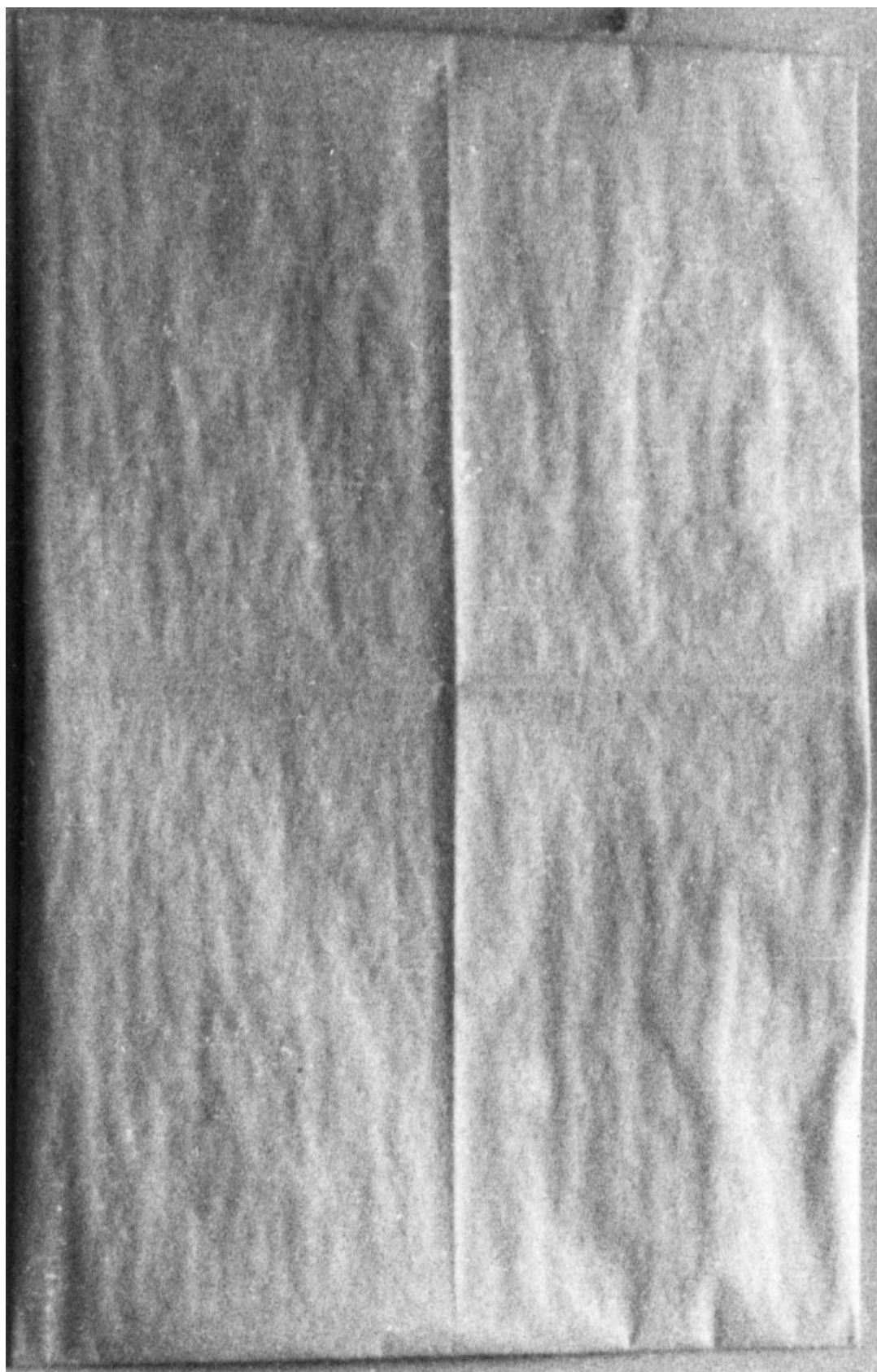

KONCEPT, MAGATARTÁSMŰVÉSZET, AKCIÓ

1973 (?)

Létezés dokumentum
(táblaszövegek — terv)

1. Létezésem mások létezése által dokumentált.
Egymás létezésével igazoljuk létezésünket.
2. Létezésemmel igazolom létezésedet,
létezéseddel igazolod létezésemet.
3. A létezés a tudat ellen dolgozik.
A tudat megváltoztatja a létezést.
4. (Ha a tudat a lét ellen dolgozik, akkor)
ezen a táblán az olvasható, hogy: „a létezés a
tudat ellen dolgozik”.

1973 (?) 1974 eleje

Olyan szöveg, hogy két különböző szöveg van
egymásra írva.

CONCEPTUAL ART, BEHAVIORAL ART, ACTION

1973 (?)

A Documentation of Existence
(texts for a table—a plan)

1. My existence is documented by the existence
of others.
We certify our existence with each other's existence.
2. I certify your existence with my existence, you
certify my existence with your existence.
3. Existence undermines consciousness.
Consciousness changes existence.
4. (If consciousness undermines existence, then)
this table reads: "Existence undermines
consciousness"

1973(?), early 1974

A text created by superimposing one text on
another.

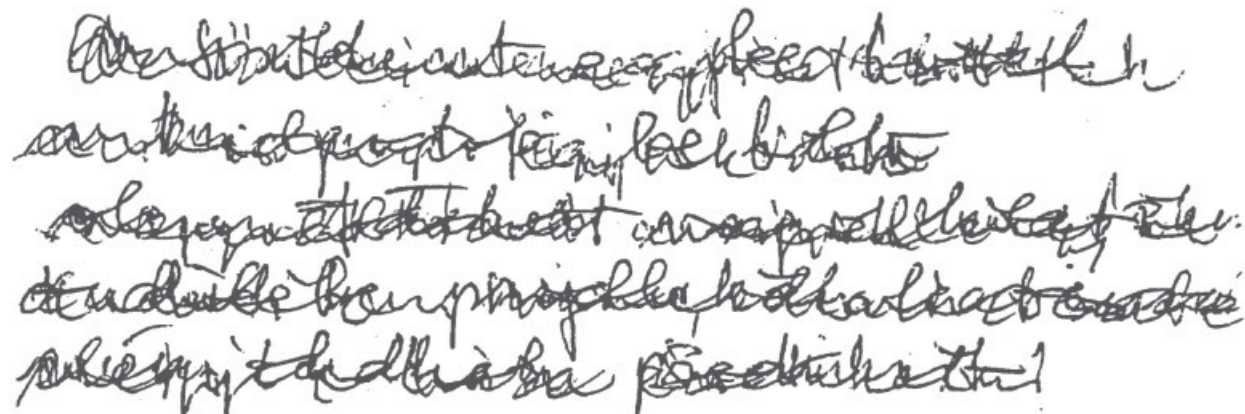

1974. február 5.

Valóságos, de nem látható
Látható, de nem valóságos

Galántai György, a Magyar Népköztársaság
Művészeti Alapjának tagja

LÁTHATÓ

ott, ahol nem látható.

Megjegyzés: egy nem látható objektumnak
megfeleltetett látható objektum csak
viszonylagosan képes az objektum által létrehozott
tartalom láthatóvá tételére, ezért valamely valóság
lényege a látható és nem látható egyidejű
érzékelésében van.

A műalkotás az érzéki megismerés céljából
létrehozott objektum, eszerint minden objektumot,
amely a jelenségeket az ember számára érzékel-
hetővé teszi, műalkotásnak kell elfogadnunk.

February 5, 1974

Real, but not visible
Visible but unreal

György Galántai, member of the Art Foundation of
the Hungarian People's Republic, is

VISIBLE

where he is not to be seen.

Comment: A visible object that corresponds to an
invisible one is capable of visually conveying the
substance of the latter object only relatively
speaking, thus the essence of any given reality lies
in the simultaneous perception of the visible and
the invisible.

A work of art is an object created for sense
perception, thus we must consider every object
that makes the world of phenomena perceptible to
man to be a work of art.

Jegyzet

Egy objektum létrehozásában maximális teendő, hogy az ember adottságainak végső határáig nagy erőfeszítéseket tegyen, hogy tudatától függetlenül is összeszerezze az érzékének felhasználásával együttesen kísérje meg a tőle függetlenül létező objektumok összefüggésszintjét megközelíteni. Így feltételezhető, hogy közelebb jut azok megismeréséhez.

1974. február 6.

Jegyzet

- A jellem független a tudástól és az értelmi képességektől.
- Terv: Variálható rendszerek fogyasztásra. (Pl. zsíroskenyér sóval, cukorral stb)
- Munkáimra nem a stílusbeli azonosság, hanem a magatartás, a szellemi beállítottság azonossága a jellemző.
- A kornak nem a stílus, hanem a gondolkodásmód a jellemzője.

1974. június 17.

Téma: Különböző vizuális jelek, melyek tartalma verbálisan megváltoztatható.

(Feladat: a verbális és a tisztán vizuális megfelelések kutatása.)

1974. augusztus

Téma: ÖNMANIPULÁCIÓ

- Nem a kápolnát fedeztem fel, hanem az életet.
- Téma: a semmi, a valami, az egész és fél valami, az egész és fél semmi.

Téma: A türelmes élet melléktermékei. (Kép antikvár cédulákból.)

1974. november

HAMIS vagy IGAZ?

Szentendrei akció (terv)

Névjegykártya I. szöveg (a kártya két oldalán):

- a) Ne higgyen nekem, győződjék meg a valóságról.
- b) Higgyen nekem, amit mondok, az nem igaz.

(A kártya két oldala.)

Névjegykártya II. szöveg:

- b) Az egész csak játék volt.
- a) Ne higgye, hogy amiben ön részt vesz az játék.

1974

Az élet kulcsa — a művészet

A művészet kulcsa — az élet

1975. január 2.

A magatartás a cselekvés művészeti modellje.

Note

The major task in creating an object is to devote every effort humanly possible to attempt, even at the unconscious level, to approximate with all one's senses the dimension in which all objects that exist independently of one are interconnected. Presumably, this will get one closer to understanding them.

February 6, 1974

Note

Character is independent of knowledge and intellectual capacity.

Plan: Variable systems for consumption (For example bread and butter with salt, sugar, etc.). What is characteristic of my work is not a unity of style, but a unity of behavior and intellectual attitude.

What characterizes a certain period is not style, but a way of thinking.

June 17, 1974

Theme: A variety of visual signs whose meaning can be changed verbally.

(Task: to investigate the verbal – purely visual correspondence.)

August 1974

Theme: SELF-MANIPULATION

I discovered life, not the chapel.

Theme: nothing, something, the wholly and half-something, the wholly and half-nothing.

Theme: The by-products of a patient life. (A picture composed of receipts for books I had to sell.)

November, 1974.

TRUE or FALSE ?

The Szentendrei action (plan)

Business card I. Text (on two sides of the card):

- a. Don't believe me, ascertain the truth.
- b. Believe me, whatever I tell you is not true.

(The two sides of the card.)

Business card II. Text:

- a. The whole thing was just a game.
- b. Don't you believe it's a game you're taking part in.

1974

The key to life—art

The key to art—life

January 2, 1975.

Attitude is the model of action in art.

VIZUALIS CSELEKVÉS-MODELL

/általános vázlat/

Célszöveg alkotás létrehozása egyéni felelősség tudatával megvalósított cselekvés által

Helyszín: bármely közösségi helyiség elkülönített része/ biztosítani kell a cselekvő személy egyedülletét/

Vizuális eszközök: papírlap, tükrömegjelöléssel/ megfelelő számban, számozással/ író-rajzelő eszköz/ök/, mint a cselekvés eszközei.

A cselekvés realizálása:

- 1./ a cselekvő személy /a továbbiakban CS.SZ./ elolvassa a kiírást, elfoglalja helyét a cselekvés helyszínén
- 2./ a CS.SZ.-nek tudnia kell, hogy a majd létrejövő kompozícióban az ő cselekvése l/lee-ad, vagy nagyobb hányadot jelent, ezért az érvényes cselekvésrealizációja egy vizuális jel /pent, vonal/ megrajzolás-írásig terjed, 1 db. papírlap felhasználásával.
- 3./ a CS.SZ. átélve a helyzet adta lehetőségeit, teljes felelőssége tudatában - a cselekvés pontosságára érdekében - tegye megfontolás tárgyává az alábbiakat:
mit jelentenek számára a cselekvését rögzítő eszközök, mint: a felület jobb-bal oldala
alsó-felső része
közepe, széle stb.
a használatos író-rajzelő eszközzel elvégzendő műveletek lehetőségei az artikuláció minőségei.
- 4./ a CS.SZ.-nek tudnia kell, ha máshogyan cselekszik mint ahogyan cselekednie kell /lehetőségei pontos ismeretében/ ez súlyos következményekkel jár a kompozíció szempontjából.

Megjegyzés: biztosítani kell a CS.SZ. közvetlen befolyásatlanságát ezért a cselekvés realizálása után az információt tartalmazó papírlapot egy nyílással ellátott dobozba kell helyezni

A nyers anyag feldolgozása: a vizuális cselekvésrealizációkat egy hozzáértő szakember összemossa egy kompozícióvá.

A leírt módon elkészített kompozíció olyan közléseket közvetít amely összességében jellemző létrejöttének körülményeire.

/a leírt módon egyetlen CS.SZ. is létrehozhat kompozíciót/

Budapest, 1974. június 10.

Galántai György

bemutatva, nem megvalósítottan a STUĐIÓ 74 kiállításon

/a szöveget stilisztikailag javította a szerző/

A MODELL MEGVALÓSÍTÁSÁT VÁLTOZTATÁSSAL IS ELVEGYZHETI ŐN
KÉREM SZÍVES ÉRTESÍTÉST AZ EREDMÉNYRŐL, KÖSZÖNETTEL: G.GY.

VISUAL ACTION MODEL

(general outline)

Object: creation of a collective project realized by action based on a sense of personal responsibility.

Location: an isolated area of any public building (privacy of the participant must be guaranteed)

Visual tools: sheets of paper with well-defined margins (in sufficient quantities, numbered pages), writing/drawing utensils (the tools of the action)

Realization of the action:

1. Participant (hereafter referred to as P.) reads the invitation and takes his place at the specified location.
2. P. must be aware that his action will constitute 1/100th or a bigger part of the ultimate composition; thus, his valid action will be limited to drawing/writing only one visual sign (a point or a line), using only one sheet of paper.
3. In the interest of the accuracy of the action, P. should fully understand his opportunities and responsibilities in the given situation, and determine for himself what meaning he attributes to:
the tools of the action, for instance, to the paper's right side or left side, its top or bottom, its center or margin, etc.,
the possible forms of the action, given the writing/drawing implement to be used, i.e.,
the quality of the articulation.

4. With full understanding of the possibilities open to him, P. must also be aware that any action he might take contrary to what is required will have serious consequences from the point of view of the composition.

Note: Once the action is realized, and in order to avoid any chance of P.'s falling under any direct outside influence, the paper containing the information is to be placed into a sealed box via the slot in the box.

Processing the material: all visual action-realizations will be copied into a single composition by a professional.

The composition thus completed will relay information which characterizes the sum circumstances of its genesis. (A single P. can also complete a composition following this method.)

György Galántai

Budapest, June 10, 1974

Presented in an unrealized form at the Studio '74 exhibition.

Stylistic corrections made by the author.

You can realize this model with modifications as well.

I am looking forward to your results. Thank you, Gy. G.

1975. március 3.

„Cselekvéses mű”

Hétköznapi cselekvések grafikai megfelelői; mosakodás, pl. arcmosás. Arcomon papír és festékes kézzel mosom az arcom.

A végeredmény grafika (minimális cselekvések sorozata).

Téma:

– Vörös iskolatábla és más monokrómok (terv).

Szituáció művészet (az ellenállás művészete – ellenérték képzés).

(Konceptuális minimál, minimális cselekvések, cselekvés látszatok, szituációk értelemváltoztatásai.)

1975. április 2.

Mi a háború? Rengeteg sok emberi munkával rengeteg sok emberi munkát semmisíteni meg.

1975. október 18.

A „semmi” konvenció (jegyzet)

Csak valami van és valami hiánya

(a valami hiánya egy másik valami tartalom nélkül).

A „semmi” fiktív valami.

A valami mindig konkrét és valós helye van.

A „semmi” mint antivalami a valaminek egy másik valamilyen való nemlétezésében fogható meg.

A cselekvés csak a valamilyen létezik.

A valamik hiányának szférájában megvalósított cselekvés látszatcselekvés.

A cselekvés puszta elgondolása pszéudócselekvés.

A cselekvés mímelése pótcselekvés.

A valami csak a valamik végtelenjében helyezkedhet el.

A cselekvés eszköz a valamik szférájában, olyan valami, amellyel új valamiket lehet létrehozni.

1976 (?)

Terv: Különböző festményeket, grafikákat, stílusokat összemásolni úgy, hogy egy új kép legyen (és ennek 20 változatát) pl. új betűk stb.

1977. augusztus

A munka tárgya maga a munka.

Készíték valamit, ami ugyanakkor maga is, meg a készítés dokumentuma is.

Csinálok valamit, amit az odafigyeléssel, az azonnali tudatosítással megszüntetek.

A megszüntetés közben tárgyasítom a cselekvésemet. A cselekvés objektuma maga a cselekvés. A cselekvés magára a cselekvésre irányul azért, hogy a létezés valamely kérdésére választ adjon.

March 3, 1975

“Action-piece”

The graphic equivalents of everyday actions; washing oneself, for example, washing one’s face. My face is covered with paper, and I wash my face with hands full of paint. The end result is graphics (a sequence of minimal actions).

Theme: Red blackboard and other monochromes (plan).

Situation art (the art of resistance—the generation of counter-values).

(Conceptual minimum, minimal actions, semblances of action, the mutable meaning of situations).

April 2, 1975

What is war? To destroy a great deal of human effort with a great deal of human effort.

October 18, 1975

“Nothing”: a convention (note)

There’s only something and the lack of something (the lack of something is another something without substance).

“Nothing” is a fictitious something.

Something is always concrete, and is in some actual place. “Nothing”, as an anti-something, can be apprehended as the non-existence of something in another something.

Action exists only in a something.

Action realized in the absence-of-something sphere is the illusion of action.

Nothing but the thought of action is pseudo-action.

The feigning of action is an action substitute.

“Something” can take place only in an infinite series of somethings.

Action is a vehicle in the something sphere, a something which allows you to create new somethings.

1976(?)

Plan: Copy together different paintings, drawings and styles so that they form a new picture (in twenty different variants); for example, new written characters, etc.

August, 1977

The object of work is work itself.

I produce something which is itself, and at the same time also a documentation of its production.

I do something which my concentration and immediate awareness brings to an end.

In the process of termination, I objectify my action.

The object of the action is the action itself. Action is directed to action itself, in order to answer certain questions about existence.

A fehérből kiábrul a fekete
a cselkvés

Maganebből a cselkvés-gestusból
litografiát, fekete alaphól
crinolaonnal fekete crinolaoni



(burek szi-
szi mbólihu
nerinti
variánsait)

így talán mégre
sikerül leábrunom ar
alapokig, majd
megnézhi, hogy ezek
mennyiben különböz-
nek attól a mások
magatartástól szü-
letett

Itt ebben vagy erebben a
konc. cselkvés ebben melyek-
nek vagy megmarad a tárgy
vagy ~~sz~~ megrominál olyan
minimál esztétikáz vagy meg-
oldáshoz jutottam melyet újra
kell építenem fokozatorak
mindig az attitüd figyelembe-
vételével, hogy hogy egyre telje-
sebb és atlagosbb produkció
szülessen

24. nov.

1977

Terv

A valóság és az ember: Valóságmegfogalmazások: Egyik oldalon a tevékeny ember, a másik oldalon a rajta kívülálló, őt befolyásoló tényezők.

1977

Hiány grafika (csak a paszpartut írom alá)

- 1) jegyzet a grafikáról, a grafika hiányzik
 - 2) a paszpartu konvenciója, hány cm stb., a papír széle stb.
 - 3) a grafika folytatódik a paszpartun, de a tükörben nincs.
-

1977-1979

A hirdetést feladó neve: Galántai György
lakcíme: 1023 Budapest, Frankel Leó út 68/B
Kérjük a hirdetés szövegét olvashatóan írni!

Szíveskedjék személyi igazolványát előkészíteni.
AU-V 874732

Magyar Nemzet
a vasárnapi számban

Hirdetés szövege:
MŰVÉSZETI CÉLBŐL
BÁRMIT ELVÁLLALOK
LEGNAGYOBB HIBÁMNAK
TEL: 162-659
A MAI NAPON
(nem valósult meg, mert nem vették fel
a hirdetést)

1979

A gondolatok osztódással szaporodjanak.

- a gondolkodás tárgya: a gondolkodás lehetőségei a cselekvésben.
 - a művészet tárgya: a cselekvés dokumentálása.
-

1979

Kiállítás, amit nem kell megrendezni.
Valami nagyon rossz, megközelíthetetlen helyen,
nagyon elegáns reklámmal. (Nem jön el senki, mert
nem találják meg.)

1980

Pecsett terv (szlogen)
Sokszorosítással elrejttem magam

1980

Semmit sem kell kitalálni, hanem csak a meglévőt
megérteni és értelmezni.

1977

Plan

Reality and Man: Descriptions of reality: On the one
hand, active man, on the other, the external factors
influencing him.

1977

Deficit graphics (I only sign the passe-partout)

1. note on graphics: there are no graphics
 2. conventions with regard to the passe-partout:
number of centimeters, the edge of the sheet, etc.
 3. the graphics continue on the passe-partout, but
there is no picture in the area it surrounds.
-

1977-1979

Name of the person placing the ad: György Galántai
Address: 1023 Budapest, Frankel Leó út 68/B
Please write your ad legibly!

Please have your personal identification card ready.
AU-V 874732

Magyar Nemzet
in the Sunday issue

Text of the ad:
FOR ARTISTIC PURPOSES
I'LL TAKE ANYTHING
AS MY GREATEST SHORTCOMING
PHONE: 162-659
TODAY ONLY
(it never actually materialized, for they wouldn't
print the ad)

1979

Thoughts multiply by division.

- The object of thought: the opportunities open to
thought through action.
 - The object of art: the documentation of action.
-

1979

An exhibit which does not have to be set up.
At a very bad, inaccessible location, with very
elegant advertising.
(Nobody comes, for nobody can find the place.)

1980

Rubber stamp design (slogan)
I hide by becoming manifold.

1980

There's no need to invent anything; all one needs
to do is to understand and interpret what is.

Galántai György

A hirdetést feladó

1023 Budapest, Frankel Leó ut 68/B

neve:

lakcíme:

Kérjük a hirdetés szövegét olvashatóan írni!

Sziveskedjék személyi igazolványát előkészíteni.

AU-V 874732

LVS 79457

Hirdetés szövege:

a vasárnapi
számban

MŰVÉSZETI CÉLBÓL
BÁRMIT ELVÁLLALOK
LÉGNAGYOBB HIBÁMNAK
TEL: 162-659
A MAI NAPON

Magyar Nemzet

.....
felvevő:

az emberek
morgása
e tereben
az én
rajzom

Az emberek morgása
e tereben
az én rajzom
A tereben
az én rajzom
A tereben
az én rajzom
A tereben
az én rajzom

ha látja
a rajzomat
akkor az
az ön
rajza.

Az én rajzom
az ön rajza
A tereben
az én rajzom
A tereben
az én rajzom
A tereben
az én rajzom

(Homage à Fred Forest) terv:
Eladó Magyarország határvonala
művészeti célból. Megtekinthető a Pécsi Galéria
rajzkiállításán.

(Homage à Fred Forest) plan:
The boundary line of Hungary is for sale for artistic
purposes. May be viewed at the graphics exhibition
at the Pécs Gallery.

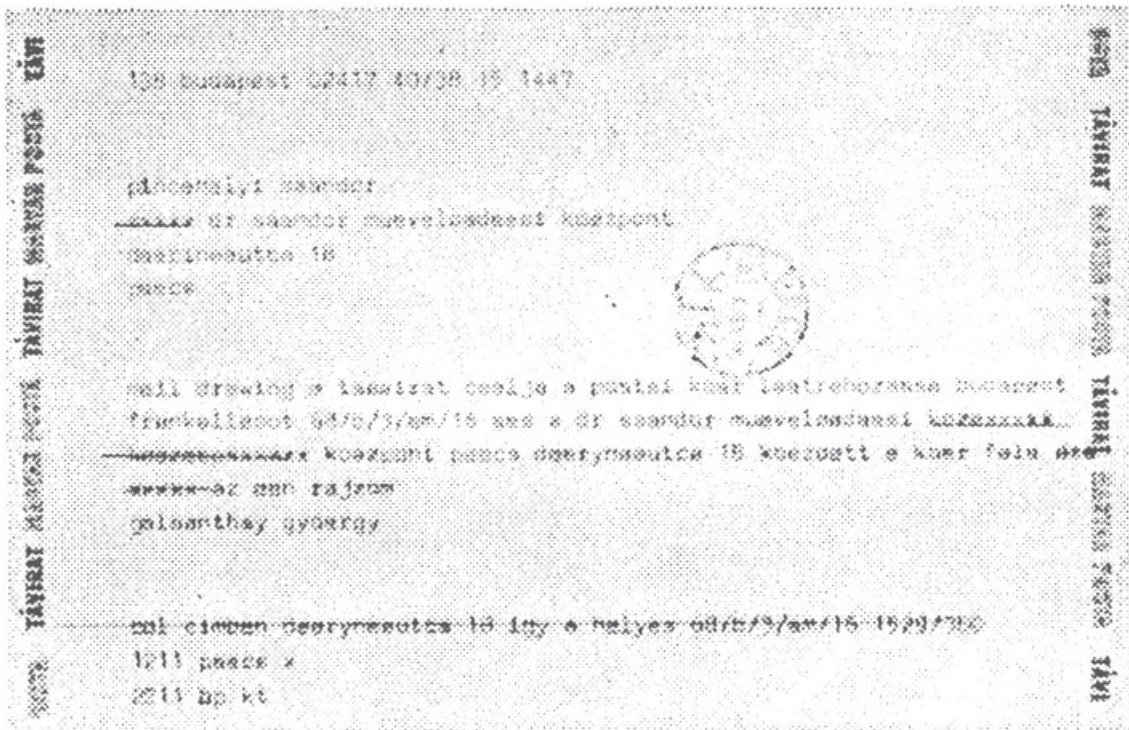

1980
Táviratrajz [⇨ 243. o.].
Rajz helyett

1982
Átfunkcionált rajz I.
Az emberek mozgása e teremben az én rajzom.

A rajz mindig utalás valamire. Terve, vázlata egy valóságos, közvetlenül érzékelhető dolognak. Ezért műnek nem tekinthető, csak az, amivel kapcsolatos, vagy azzal együtt.

Pincehelyiség rendezésének átfunkcionálása rajzzá.
A Rajz/Drawing 82 kiállítás által funkcionált tér átfunkcionálása rajzzá.
Technika: Tér, mozgás, idő

Átfunkcionált rajz II.
Ha látja a rajzomat, akkor az az ön rajza.

A rajz kapcsolata tárgyával az érzékelő által valósul meg.
A rajz önmagában értelmetlen.
Az érzékelők által a rajz sokszorozódik és átfunkcionálódik.
A rajz érvényessége csak az azonosulás által valósulhat meg. Az azonosulás fontosabb, mint a mű. Amivel azonosulunk, az művé válik, amivel nem az irka-firka.

1980
Telegram-drawing [⇨ p. 243.]
(In lieu of a drawing)

1982
Trans-functioned drawing I.
The movement of the people in this room is my drawing.

Note: Drawing always refers to something. It is the plan, the sketch of a real, perceptible thing. Thus the work of art is really the thing it refers to; the drawing is a work of art only in the context of the relationship.

Basement arrangement trans-functioned into a drawing. The space that functioned as the "Drawing '82" exhibition trans-functioned into a drawing. Technique: Space, movement, time.

Trans-functioned drawing II.
If you see my drawing, then it's your drawing.

Note: The drawing's connection to its subject is realized by the viewer in the act of perception. Drawing, in itself, is meaningless. Viewers trans-function drawings and make them manifold. The only thing that can legitimate a drawing is when someone identifies with it. Identification is more important than the work of art. Whatever we can identify with becomes a work of art, and what we cannot identify with becomes a scribble.

ALTER-EGO-ART

1979

Ötletek

Téma: maga az alkotás

1. A művész, aki akar valamit, de nem csinál semmit.
2. A nem művész, aki nem akar semmit, de csinál valamit – ugyanazt.

A legnagyobb apparátussal dolgozó láthatatlan művész eszközei:

1. Hivatalt tart fenn állami pénzen.
2. Felhasználja tetszése szerint az összes hivatalt saját céljaira.
3. Rossz galériákat tart fenn, kiállításokat rendez, katalógusokat ad ki nagy példányszámban.

Módszerei:

1. Suttogó propaganda.
 2. Forró drót.
 3. Beugratás, megtévesztés, blöff.
 4. Nyílt és burkolt propaganda.
-

1979

Nem csinállok meg semmit, csak úgy állítom be, mintha megtörtént volna.

80/84?

Van valami, ami nem múlt el, nem volt divatja, volt és nem tudtuk felfogni, ezért még mindig van. (Mi az?)

A lehetetlen helyzeteket, dokumentálom mint igaz, valódi dolgokat.

Plakátok nem létező kiállításokhoz.
Őrütl pontosan definiálni a bizonytalant.
Aktivitás mint helyzetdokumentáció.
Aktivitás mint a tételezett aktivitás dokumentációja.
Aktivitás mint a tehetetlenség dokumentációja.
Minimális tétlenség modell

Konceptuális kontra művészeti object.

Galántai '81

ALTER-EGO-ART

1979

Ideas

Theme: the creative process itself

1. The artist, who wants something but does nothing.
2. The non-artist, who doesn't want anything but does something—the same thing.

Means available to the invisible artist working with the greatest apparatus:

1. He maintains an office on government money.
2. He uses all public offices to his own advantage at will.
3. He maintains substandard galleries, holds exhibitions, and publishes catalogues in great quantities.

His methods:

1. Whispering campaign.
 2. Hot line.
 3. Hoax, deception, bluff.
 4. Open and indirect propaganda.
-

1979

I don't finish anything, I only pretend that it's done.

80/84?

There is something that has not passed, has never been a fad; it's been around for a while but we never got it, and so it's still around. (What is it?)

I document impossible situations as if they were true, real things.

Posters for non-existent exhibitions.
Define the uncertain with insane accuracy.
Activity as situation-documentation.
Activity as the documentation of putative activity.
Activity as the documentation of impotence.
Minimal inactivity model.

Conceptual counter-artistic object.

Galántai '81

EGO PROBLÉMA

1974. november 3.

Téma: áldozat.

Elégetek egy fotót magamról. (Tehát nem magamat.)

A műveletet dokumentálom.

Megfontolni a magatartás és a gesztus közötti összefüggést.

Idézetek:

John Ruskin: „A művész legfőbb erkölcsi értéke az eszményhez való hűség és az önmagával szemben tanúsított kérlelhetetlenség.”

Giovanni Vincenzo Gravina: „Az olyan ember, aki telve van becsvágygal vagy akit érzelmei hatalmukban tartanak, gyakorlatilag őrült, mivel a szenvedélyek betöltik lelkét s kiszorítják belőle a fékező vagy irányító elveket.”

1973. december

Azt hiszem az a jó, ha előbb az AGYAM működtetem, azután hagyom, hogy átmenjen, miközben állandó kontroll alatt marad.

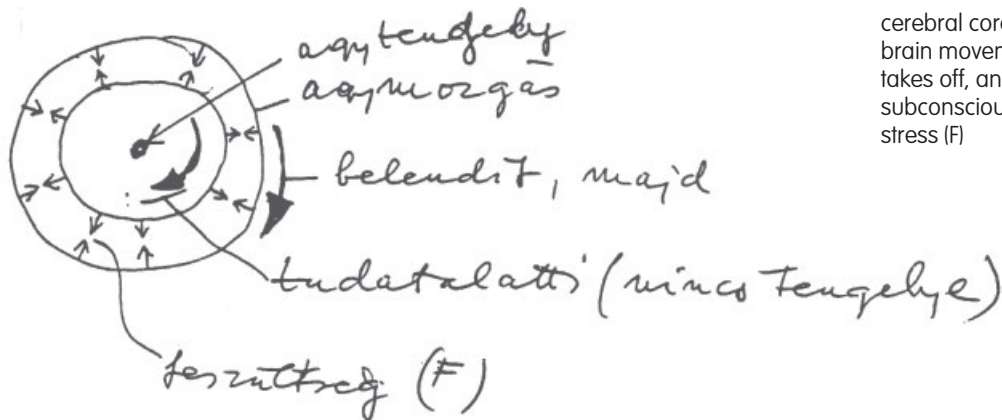

Az (F) hatás a kontroll, így a tudatalatti – melynek tengelye nincs – látszólag felveszi az „agy tengelyt” tengelyének. Így nyer logikát.



Az agymozgás köre bővíülhet, feszültség mentesülhet stb., ezzel a tudatalattit felszabadítja.

THE EGO PROBLEM

November 3, 1974

Theme: the victim.

I burn a photograph of myself (i.e. not myself). I document my action.

Think about the connection between behavior and gesture.

Quotes:

John Ruskin: „Of greatest moral value in an artist: devotion to the ideal, and severity with himself.”

Giovanni Vincenzo Gravina: „A man who is full of ambition or is a slave to his emotions is, for all practical purposes, insane, for his passions fill his soul, and leave no room for moderating or guiding principles.”

December, 1973

The best thing, I believe, is to exercise my BRAIN, then to let it take off, while I keep it under constant control.

cerebral core
brain movement
takes off, and then
subconscious (no core)
stress (F)

The F factor is the control, therefore the subconscious—which has no core—seemingly adopts the cerebral core as its own core, and acquires logic.

Brain movement may expand, stress may ease, etc., thus the subconscious will be allowed to emerge.

1973. október 17.

(ábra)

Mi biztosíthatja azt, hogy többféle dolgot csinálhassak anélkül, hogy alaptevékenységem csorbulást szenvedjen?

Nézzük mi történik pszichikailag:

* gondolkodási struktúra

1. alaptevékenység
2. alkalmazott (közvetlen)
3. alkalmazott (közvetett)
4. elszigetelt

1' szakmai általános

Tudatosítani kell helyét és szerepét, valamint a feladat dimenzióit.

October 17, 1973

(figure)

What is it that allows me to do a number of different things without any detriment to my basic activity?

Let's see what happens in the psyche:

* The structure of the thinking process

1. basic activity
2. applied (direct)
3. applied (indirect)
4. isolated

1' professional standard

One must become aware of its place and role, and the dimensions of the task.

Mi biztosíthatja azt, hogy többféle dolgot csinálhassak anélkül, hogy alaptevékenységem csorbulást szenvedjen?

Nézzük mi történik pszichikailag:

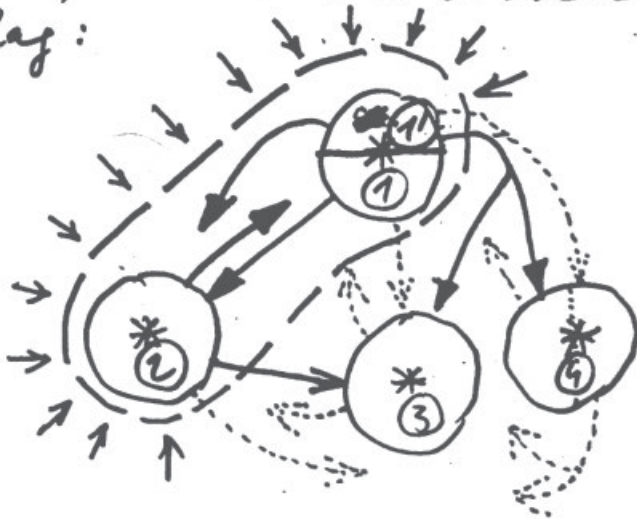

* gondolkodási struktúra.

- ① alaptevékenység
- ② alkalmazott. (közvetlen)
- ③ alk. (közvetett)
- ④ elszigetelt.
- ①' szakmai általános

Tudatosítani kell helyét és szerepét valamint a feladat ~~dimenzióit~~ dimenzióit.

1973. március 5.

Csak azt tudom tudatosítani, amit elhagytam,
de csak azt tudom elhagyni, amit
tudatosítottam.

(ábra)

E = emocionálisan létrehozott

T = tudatosított

S = szélességi komponens (lehet SM =
szélességi és mélységi)

„Varázslépcső” szerkezeti vázlat.

Három dimenziós

S—T függő viszony

dinamikus komponens

magassági — szélességi komponens

March 5, 1973

I can become aware only of things I've left
behind but I can leave behind only things I'm
aware of.

(figure)

E = emotionally created

T = Conscious

S = latitudinal component (may be SM, latitude
and depth)

Structural outline of the “Magic Steps”

Three-dimensional

S—T interdependency

Dynamic component

Height and latitudinal component



E = emocionálisan létrehozott

T = tudatosított

S = szélességi komponens } lehet SM.
fontos az iránya } szélességi és mélységi

„Varázslépcső”

szerkezeti vázlat.



függő viszony.

három dimenziós

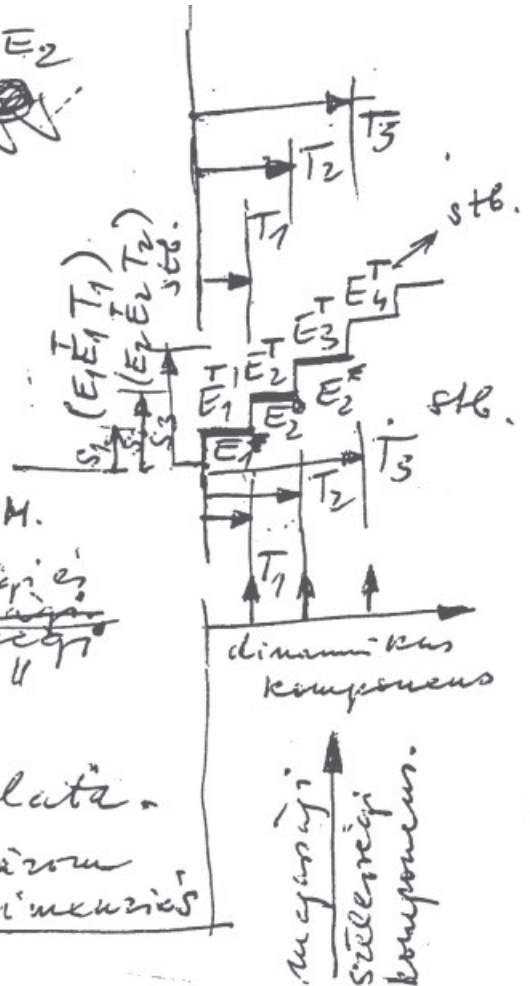

magassági
szélességi
komponens.

1973. március 5.

A tükör csak észlelés, kontroll, visszajelző információ.

(ábra)

KETTŐS TÜKRÖZŐDÉS ELVE.

Dimenzió: végtelen (ez az elv abszolút leegyszerűsítése).

A „tükör” a segédeszköz arra, hogy megtudjuk magunkról azt, amik vagyunk. Tehát a képlet a végtelen bármely pontjára ráírható, csak az összefüggés változatlan. (A függvény.)

A realitás mindig egy adott pontban van és nem általánosságban.

March 5, 1973

A mirror is but a form of perception, of control, a form of feedback.

(figure)

PRINCIPLE OF DOUBLE REFLECTION

Dimension: infinite (this is the absolute simplification of the theory)

The “mirror” is only a tool to help us learn who we are. The formula, therefore, can be applied to any point in an infinite continuum, with only the correlation remaining constant. (The function.) Reality is always at a given point and not in general.

A tükör csak észlelés, kontroll, visszajelző információ.

kettős tükröződés elve

dimenzió: végtelen
(ez az elv abszolút leegyszerűsítés)

$A = \text{anyag}$
 $t = \text{idő}$
 $B = \text{szellem}$

A „tükör” a segédeszköz arra, hogy megtudjuk magunkról azt amik vagyunk. Tehát a

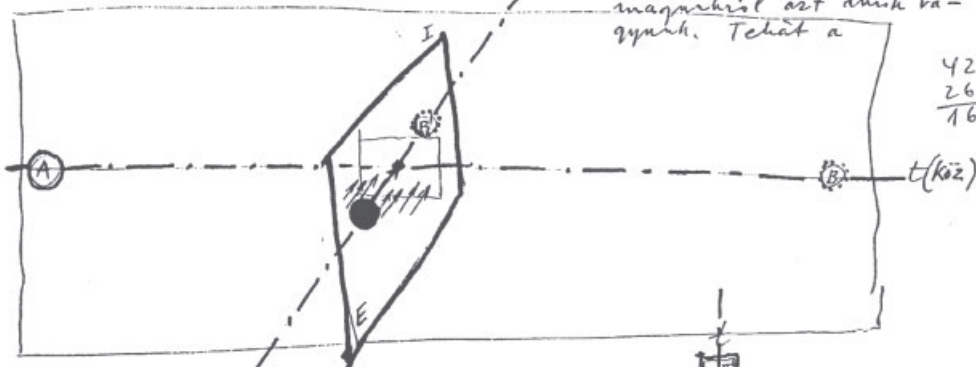

42-
26
16

A képlet a végtelen bármely pontjára ráírható csak az összefüggés változatlan. (a függvény.) A realitás mindig egy adott pontban van és nem általánosságban.

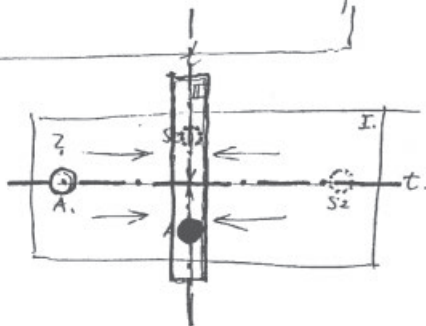

1973. október 17.

Azért, hogy a szubjektivitás el ne vigen állandóan, újra és újra fel kell szabadítanom magam saját munkám alól, és másokat kell megértenem, ami más fajta gondolkodási mechanizmust kíván. Ez lehetővé teszi, hogy külső szemlélőként térjek vissza előző magamhoz.

October 17, 1973

In order to escape a constant state of subjectivity, I must, from time to time, free myself from my work, and understand others. This requires a different mechanism of thought, but enables me to return to my earlier self as an outside observer.

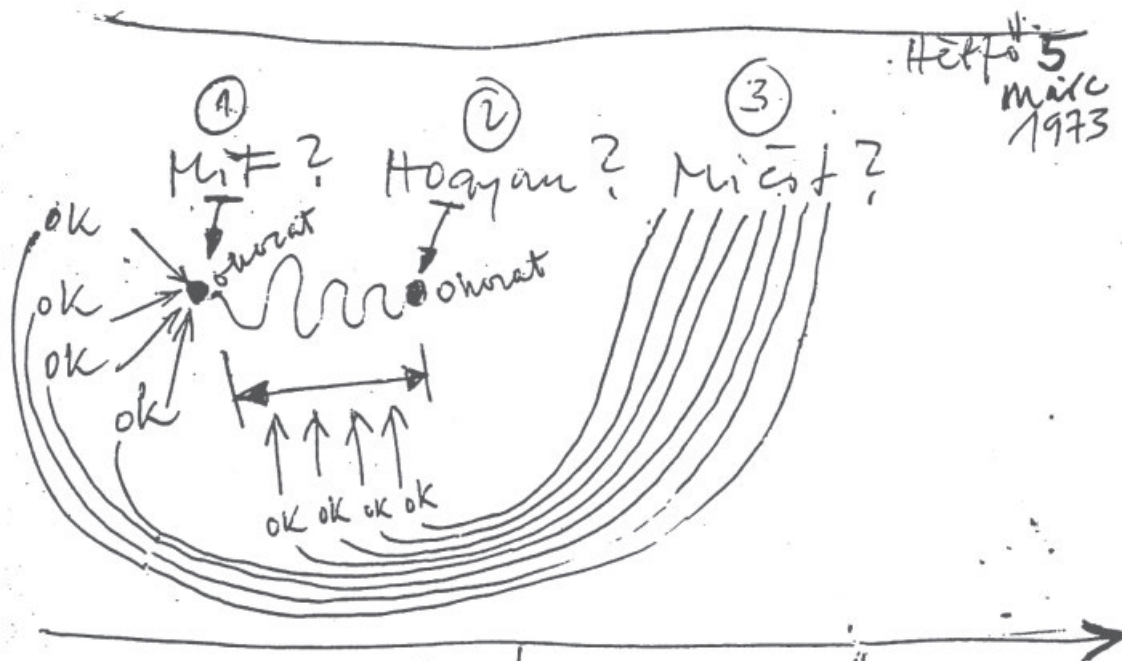

„Csokoládé malom működési elve.”

The principle of operation of the “Chocolate Mill”

1976

Idézet

„A szellemi produkció lényege az, hogy az ember saját tevékenységének határát felismerje, és tudja, hogy hol vannak azok a határok; ezeken belül csodálatos dolgokat tud teremteni, ha ki tudja aknázni lehetőségeit” (Hauser Arnold)

Kiállítás (EGO probléma)

Úgy valósítom meg önmagam, hogy megsemmisítem önmagam látszatát. Önmagam megvalósítása önmagam látszatának megsemmisítése.

1976. január 11.

A harag és a düh hétköznapi formája nem alkalmas arra, hogy indíték legyen egy művészeti probléma megoldásában. A „belső” disztíngvált indulat igen.

1976

Quote

“The essence of intellectual production lies in man’s recognizing the limits of his activity, and in knowing where those limits are; he can create wonderful things within these limits, if he makes the most of his opportunities.” (Arnold Hauser)

Exhibition (The EGO problem)

I realize myself by destroying my own image. My self-realization is the destruction of my own image.

January 11, 1976

The everyday forms of anger and outrage cannot adequately motivate the solution of an artistic problem. “Inner”, refined emotions can.

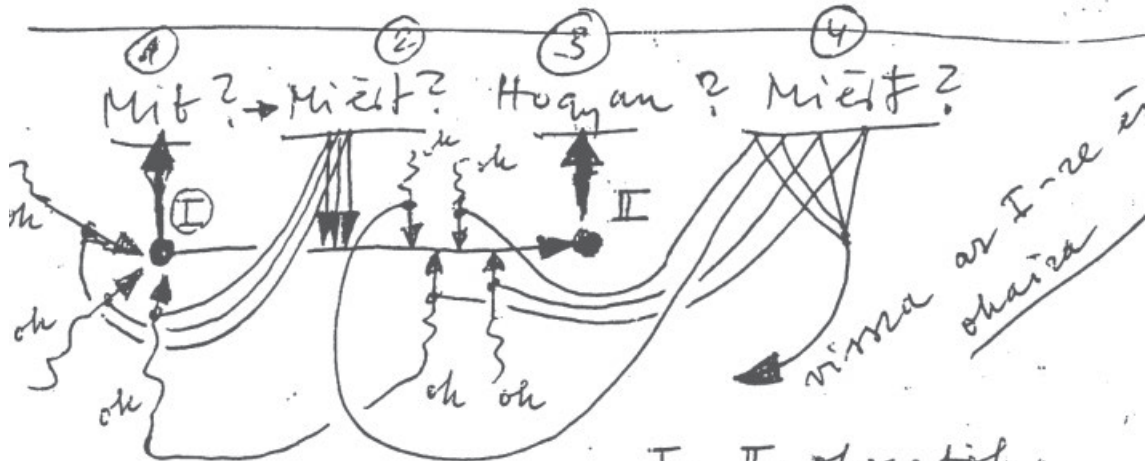
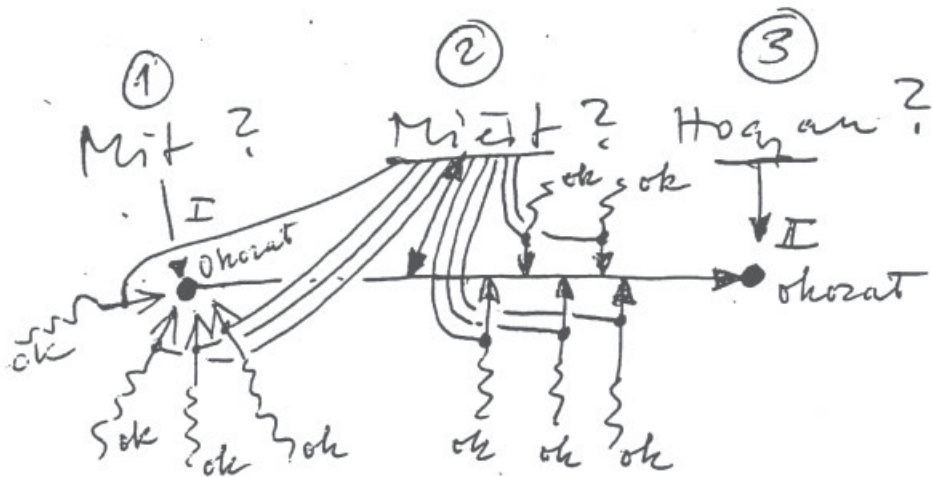

I. II. okozatok.

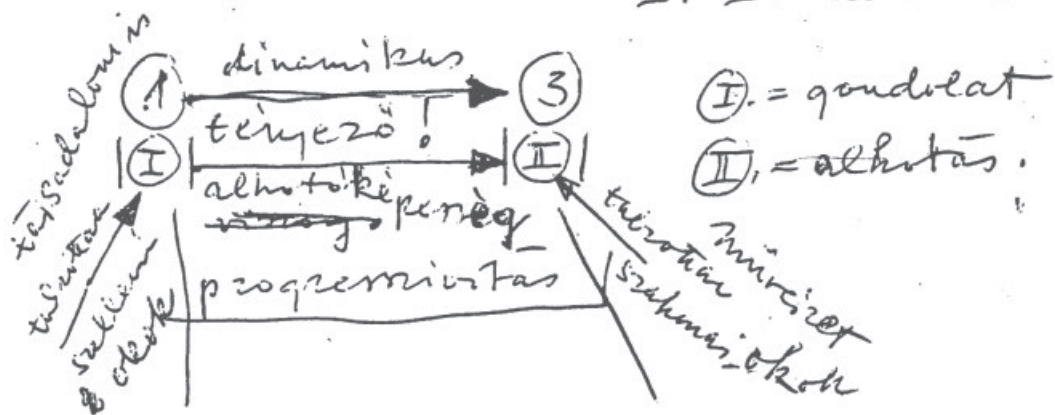

EGO-ARC 1973-1976

ÖSSZEFOGLALÓ

Előzmény 1.: 1973-ban Balatonbogláron egy üveglap tükröződése és átlátszósága adta meg az első természetes lehetőséget azért, hogy egy arc fotójára állítva, attól függően, hogy honnan nézzük, torzította azt.

EGO-FACE 1973-1976

SUMMARY

Antecedent 1.: It was in 1973, at Balatonboglár, that the reflection and transparency of a pane of glass provided the first natural opportunity. Placed on top of a photograph of a face, it distorted the image to various degrees, depending on the angle from which we looked at it.



Előzmény 2.: A következő irányt adó munkám 1975-ben készült. „Ablak-tükör” címmel. (Egy kívülről foncsorozott autó-szélvédő üveg görbült tükreben szemlélhette magát az ülésre ülő személy.)

*Antecedent 2.: The next work of mine pointing in the same direction was something I did in 1975. It was called *Window-Mirror*. (I used a mercury-plated automobile windshield, and the person sitting inside could look at himself in the bent mirror of the glass.)*



Ablak-tükör 1975 (részlet) • Window-Mirror 1975 (detail)

1975-ben fotóautomatával készítettem fényképet egyik igazolványomba. A kép személytelensége több barátomnak feltűnt. Elhatároztam, hogy a képet visszanyagytva, továbbalakítom újabb fotomechanikus eljárásokkal, és így talán visszajutok az eredeti tartalmához. Az általánosan használatos raszterrácstól az egyéb, kézenfekvő lehetőségekig, minden alakító-eszközt rasztérként fogtam fel. Az alakító-eszközöket tartalmuk minél többfélesége szerint válogattam. Végző lehetőségként magát a kiindulási fotót is az alakítás eszközeként értelmeztem.

A művelet koncepcióját tulajdonképpen a személy és az automata viszonyában találtam meg.

A továbbalakítás célja: az egymással tárgyi-eszmei viszonyba hozott valóságreszek egymáshatása által keletkező arckép.

Az alakítás módszere: két egymásra helyezett állandónak és változtatónak nevezett kép

In 1975, I took my picture in a photo automat for one of my identity cards. Several of my friends remarked on the impersonality of the picture. I decided to enlarge the picture, and try, using a variety of different photomechanical means, to arrive at the picture's original meaning. I used traditional screens and every imaginable and available modifying device. I selected the devices according to the variety of modifications they were capable of. As a last resort, I treated the original photograph itself as a modifying device.

The conceptual core of the procedure I found, in effect, in the relationship between man and machine.

The purpose of the modification: a portrait developed from the interaction of reality components in an object-concept relationship.

The method of modification: the addition or subtraction of two superimposed pictures, one being the constant and the other being the

összeadása, vagy kivonása. A művelet eredményeként valósult meg a megváltozott arc, ami újból szerepelhetett állandóként, vagy változtatóként a következő műveletben. A tovább nem változtatható arcképeket tényként, vagy ha úgy tetszik, talált tárgyként fogtam fel, és mint valami gyűjteményt, egymás mellé sorolva nyomtattam. Létrejött az arckép-változatok lehetőséglistája, folytathatóan a végtelenig. Az egyes arcképek a személyiség különböző változatainak reprezentánsai.

modifier. The result was a face which could function either as the constant or the modifier in the next procedure.

Portraits that could be modified no further I considered as facts, or, if you will, as objets trouvés, and I printed them in sequence, as one would treat a collection. There came into being the sequence of possible portrait-variations, a sequence suited for indefinite expansion. The individual portraits represent the different variants of the personality.



A kiállítás könyvmunka katalógusa • The bookwork-like catalogue of the exhibition

„Maga az önarckép a lapok során át egyre kevesebbet őriz meg személyes, önkifejező jellegéből. Modulrendszer alapegységévé válik, amellyel különböző gépies műveletek végezhetők – sőt időnként majdnem teljesen el is tűnik, csak hiánya lesz mindvégig érezhető. A grafikai átalakítások folyamán így a tulajdonképpeni főszereplő nem valamilyen motívum, hanem maga a művelet, helyesebben annak két kitüntetett eszköze: a képi struktúrát döntően meghatározó fotónegatív, valamint a festékanyagot átteresztő – át nem eresztő finom szita.”
(Beke László, 1978)

“As we turn the pages, the self-portrait itself retains less and less of its personal, self-expressing quality. It becomes the basic unit of a system of modules, a system suited for use in a variety of mechanical processes; at times, it seems to disappear entirely, so that only its absence is perceptible throughout. The principal player in this exercise in graphic modification, thus, is not some kind of motif, but the procedure itself, or, more precisely, its two prime devices: the photo negative, which essentially determined the image structure, and the fine silk-screen allowing or blocking the penetration of the dye.” (László Beke, 1978)



BUDAPEST
1976 VII 7-24
STÚDIÓ
GALÉRIA
GALÁNTAI
KIÁLLÍTÁS



V. BAJCSY-ZSILINSZKY U. 52
STÚDIÓ
GALÉRIA
1976 VII 7-24
hétköznap
9.30-18
szombaton
9-14



BUDAPEST
1976 VII 7-24
STÚDIÓ
GALÉRIA
GALÁNTAI
KIÁLLÍTÁS

V. BAJCSY-ZSILINSZKY U. 52
STÚDIÓ
GALÉRIA
1976 VII 7-24
hétköznap
9.30-18
szombaton
9-14



A Stúdió Galéria-beli kiállítás plakátjai
Posters for the exhibition at the Stúdió Galéria 1976

GYÖNTAI
GALÁNTAI

GYÖRGY
GALÁNTAI

GYÖNTAI
GALÁNTAI

GALÁNTAI
GYÖRGY

GALÁNTAI
GYÖRGY

GALÁNTAI
GYÖRGY

Név-variációk
Name Variations

GALÁNTAI
GYÖRGY



Selftransformations (a series of colour silk screens, 450x100, 300x100 and 70x100 cm prints)
Átalakítása önmagával (450x100, 300x100 és 70x100 cm-es színes szitanyomatok)

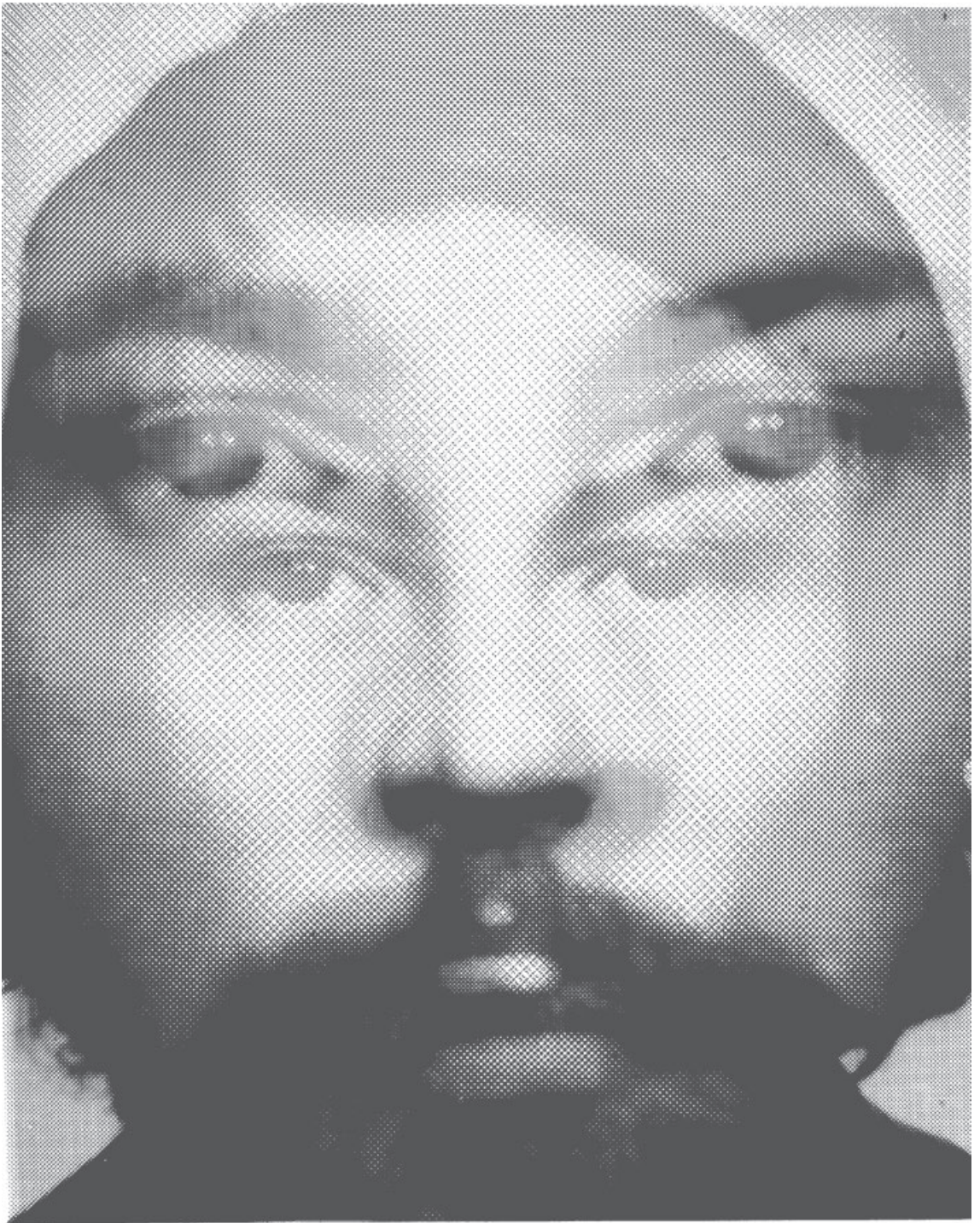



Átalakítása önmagával 1976
Transformations with Myself 1976



Ön-Átalakítások 1976
Self-transformations 1976

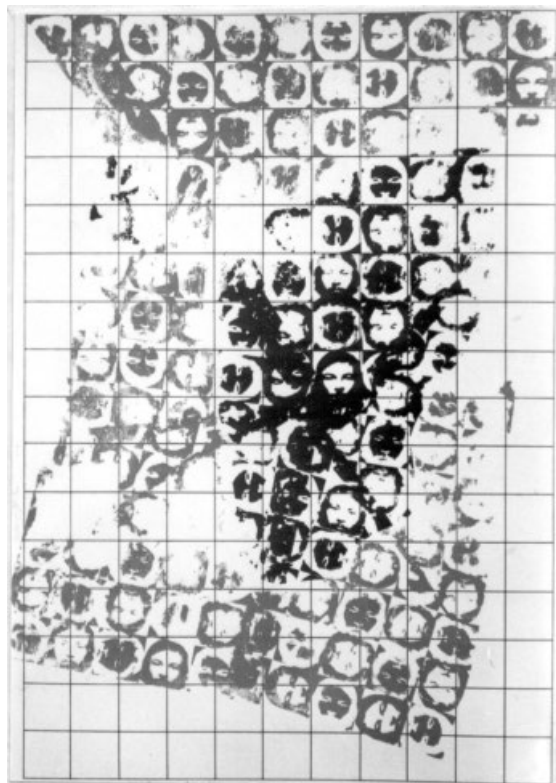
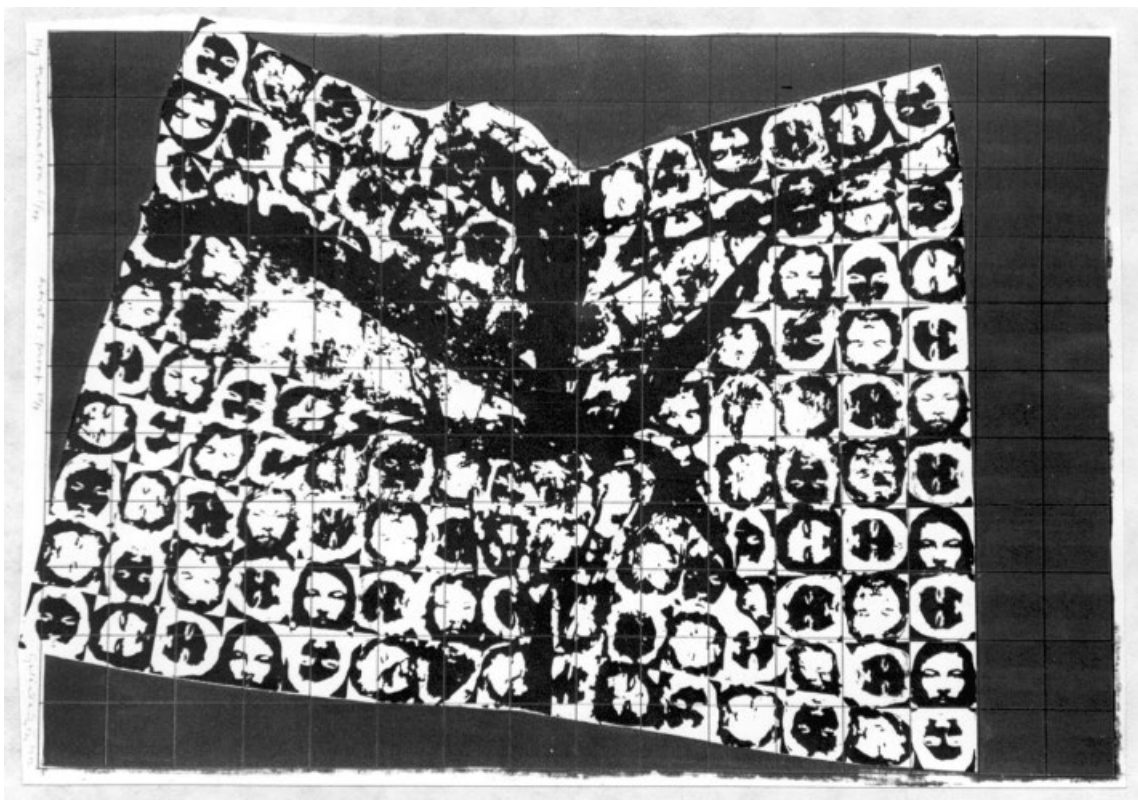

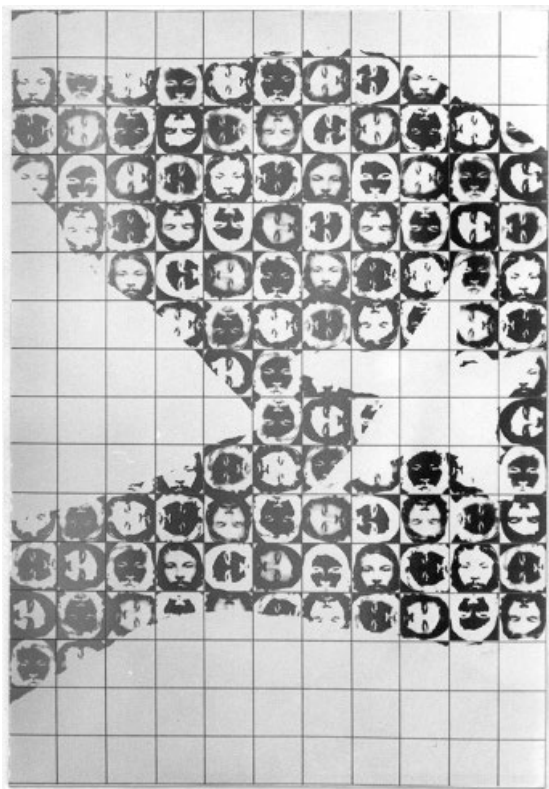

Színes szitanyomatok (100x70 cm) 1977
Color silk-screen prints 1977

Az automata fotó méretének mintára kicsinyítésével és sokszorosításával kialakítható tapéta, terítő, vagy más használati tárgy felülete. A használati tárggyá alakított minta további sorsa a tárgy használata által meghatározott, annak megfelelően alakul át, motiválódik.

A használati tárgy átalakulásának motivációi tartalmilag újraértelmezik a felületüket alkotó fej-mintát. A minta manuális módon továbbalakul tépéssel, fújással, égetéssel stb. a teljes eltűnésig.

A következő műveletben az automata fotó eredeti átalakítása (a művész önátalakítása) új irányt vesz. A durva raszterpontokra bontott kép nagyítással óriási (3 x 4 m) transzparensként kerül be különböző tájképi környezetbe, ahol eltérő jelentéseket vesz fel.

Az akció fotódokumentumai végül is az „Art & Reality - Selfpost” (1979-95) feliratú művészbélyegeken landolnak, ugyanúgy, mint az első arcképszéria a „Postflux - Fluxpost” (1980) című lapon [→ 258-259. o..]

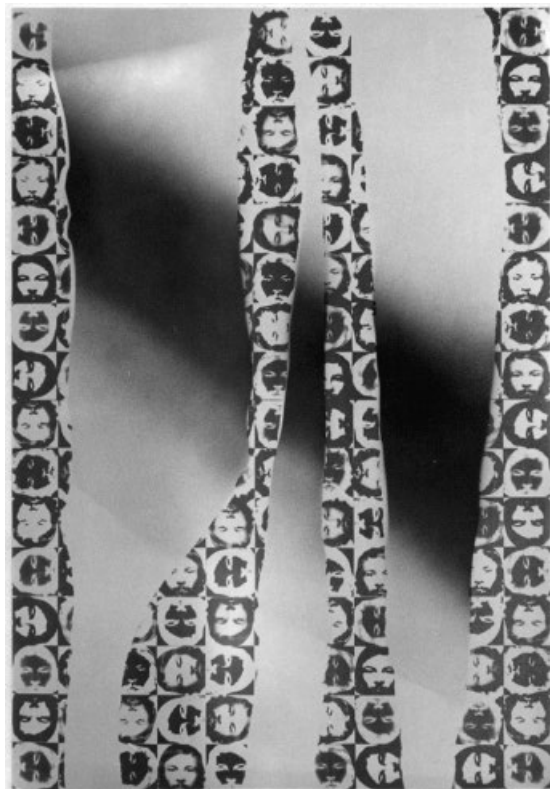

By reproducing a photo reduced to a size appropriate for a pattern, one can produce patterns suited for wallpapers, tablecloths or other household objects. The future of the pattern transformed into a household objects is determined by the use to which it is put; this is what motivates any further transformations. The motives of this transformation will, in effect, furnish new perspectives on the portraits that constitute the motif. The head motif will be further modified by manual intervention (tearing, blowing, burning, etc.), until it disappears completely.

In the next phase, the modification of the original machine photo (the artist's self-modification) takes a new direction. The picture is enlarged into huge (3x4m) transparencies and is set in a variety of landscapes, where it takes on entirely different meanings.

The photographic documents of this action finally end up as postal stamps in the “Art & Reality - Selfpost” (1979-95) series, just as the first portrait series ended up on the pages of “Postflux-Fluxpost” (1980) [→ pp. 258-259].

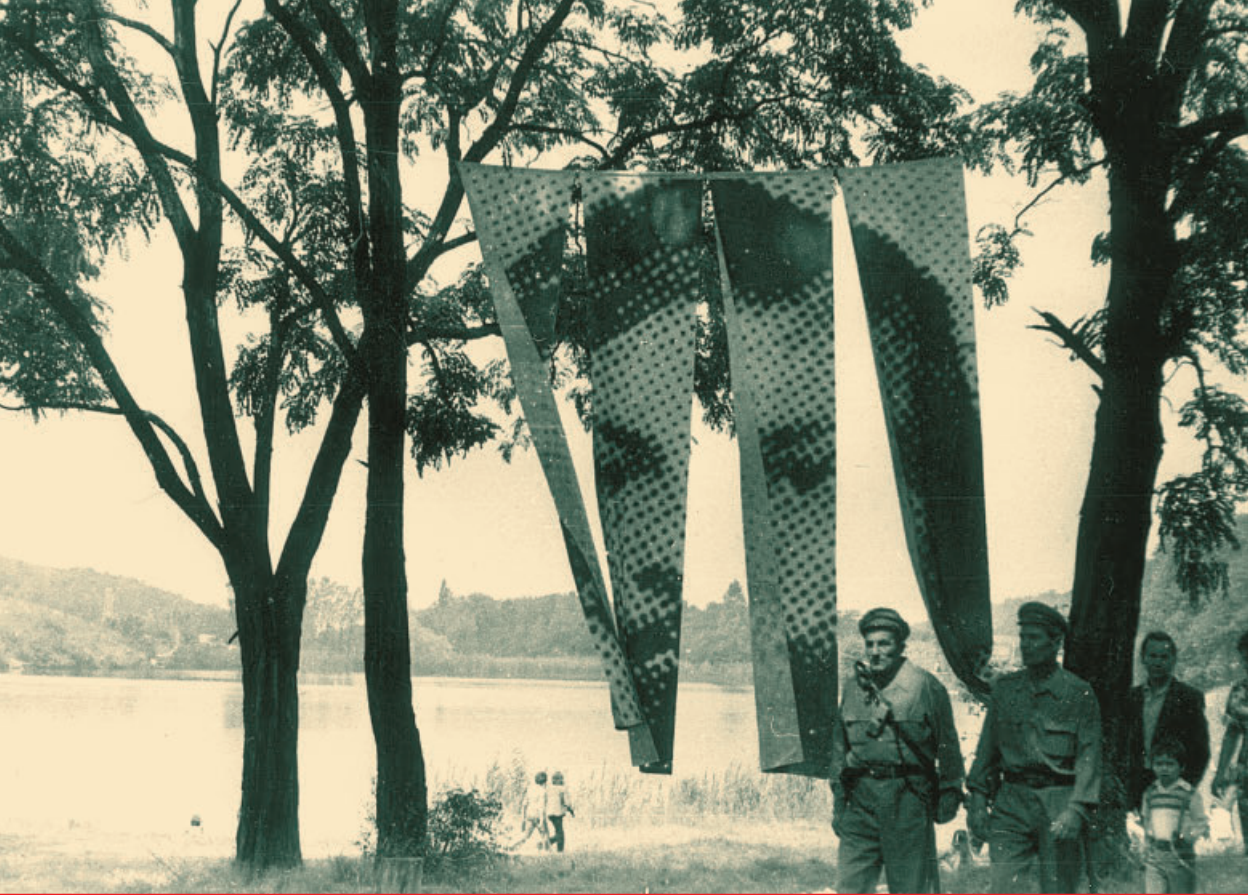



csögrafika. 816

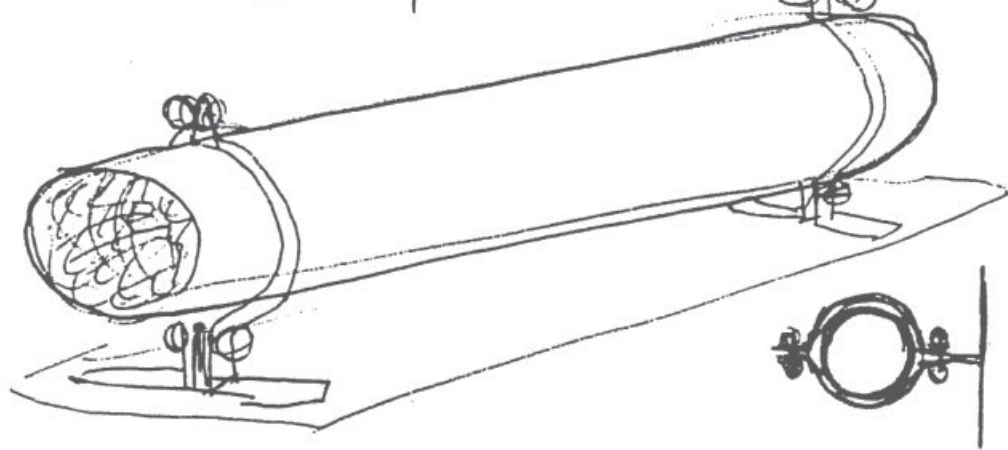

A társz materiája
döntően befejezőlője az
embert

A társzok helyett társzok
nagy hatással mint maguk
a társzok.

az új társzok ^{eredeti} funkció-
jelölés megfontolással és
eredeti új funkciójuk belet-
kerik a cél által meghatá-
rozottan.

74. nov. (2)

TÁRGYMUNKÁK 1974–1989

1974. november

Csőgrafika

Olyan tárgyakat kellene csinálni, melyek egyszerre szobrok, grafikák és festmények is: egyszóval vizuális (a látáson alapuló) objektumok, melyeknek legfőbb célja a közlések vizuálisan hatékony megformálása.

A jelenségek állandó leépülésben és állandó felépülésben vannak.

A tárgyaktól elvett funkció felerősíti a tárgyak jelentését. A jelentés válik a tárgy funkciójává és ezáltal „műtárgy” keletkezik.

1974 (?)

Az átfunkcionálás nem más, mint mozgítás: hozzáadás, elvétel, felcserélés. A mozgás közben minden állandóan átfunkcionálódik.

Soha nem szüntetünk meg semmit, csak megváltoztatjuk a funkcióját.

Az új = átfunkcionált.

Az átfunkcionálás minőségi mozgítás, amikor magasabb vagy alacsonyabb minőség jön létre.

Az átfunkcionálás minőségi foka az információérték növekedése vagy csökkenése.

ÁTFUNKCIONÁLT TÁRGYAK

Elvileg bármi alkalmas arra, hogy átfunkcionált tárgy legyen, ha akként értelmezzük.

Minden az ellenkező módon is értelmezhető, ha úgy kívánjuk.

Az átfunkcionált tárgyak megőrzik a tárgy eredeti jelentését vagy jellemzőit, és az új kódolással nyerik el műtárgy jellegüket.

Általában előző funkciójuk megszűnik. Kivételt képeznek a direkt vagy indirekt tárgyak, melyek továbbra is, vagy újból rendelkeznek az előző vagy rokon funkcióval is.

Az átfunkcionálás lényege a tárgyak feltöltése új szellemi energiával. Az új információ az eredeti jelentést is megtartja, és segíti az értelmezést.

Jellegük:

1. Statikus, emóciókra építő tárgyak (direkt tárgyak)
2. Stabil mobilok (szerkesztett s részeiben is jellemzett tárgyak)
3. Mobilok (cselekvést, beavatkozást igénylő tárgyak)
4. Bonyolult egymásra rétegzett funkciójú tárgyak (indirekt tárgyak)

Szerkezetük hasonló a jelépitkezésnél látható metódusok által létrehozott képletekhez (sorolások, szimultán jelek stb.).

OBJECTWORKS 1974–1989

November 1974

Tube graphics

One should create objects that are sculptures, graphics and paintings all at the same time: in other words, visual objects whose main purpose is visually effective communication.

Phenomena continuously thrive and continuously waste away.

Objects gain meaning as they are stripped of their function. Meaning becomes their function, and they become objects of art.

1974 (?)

“Trans-functioning” is none other than movement: we add, take away or substitute functions. Movement continually trans-functions everything.

We never terminate anything, only change its function.

The new = trans-functioned

Trans-functioning is a qualitative move, producing either a higher or lower quality.

The measure of the quality of the effected trans-functioning is the degree to which there is a gain or a loss of information value.

TRANS-FUNCTIONED OBJECTS

In theory, anything can be a trans-functioned object if perceived as such.

Everything can be perceived also as its opposite, at will.

Trans-functioned objects retain their original meaning or characteristics and become objects of art through reclassification. In general, they lose their prior function, exceptions being the direct or indirect objects which either retain or regain their prior or related functions.

The essence of trans-functioning is the recharging of objects with new energy.

The new information also contains the original meaning, which helps in the object's interpretation.

Types:

1. Static objects building on emotion (direct objects)
2. Stable mobiles (structured and specified in every detail)
3. Mobiles (objects requiring action, interference)
4. Complex objects with several strata of functions (indirect objects).

Structurally, they are similar to the formulas describing the methods of sign-building (sequences, simultaneous signs, etc.).



Virág

„A virág-motívum többnyire béke-szimbólumként szerepel. Más összefüggésben a virág halálra, az embertelenségre utalhat: az élet vagy múlt élet megnyilvánulásaként az antihumanista erőket kifejező motívumok, a szimbólumok ellenpólusa. Szerepelhet, mint az álszenteskedésnek, a képmutatásnak a kifejezője.

Előfordul a virág-motívum olyan alkalmazása, amikor a virágtípus a környezet jellemzéséül szolgál, vagy azt egészíti ki: az igénytelen virág a munkáskörnyezet jellemzője lehet.”

(Aradi Nóra: A szocialista képzőművészet jelképei. 253-254. o., Kossuth—Corvina, 1974.)

Flower

“The flower motif is usually a symbol of peace. In another context it may suggest death and man’s inhumanity to man. As a manifestation of life or of the passing of life, it represents the exact opposite of the symbols of the anti-humane. It can express hypocrisy as well.

Depending on what type of flower is used, the flower motif can be effective in defining the surroundings it is placed in: the picture of a hardy, common flower may suggest a working class environment”

(Nóra Aradi: A szocialista képzőművészet jelképei, [Symbols in Socialist Fine Art] Budapest: Kossuth - Corvina, 1974, pp. 253-254.).

DIREKT TÁRGYAK: indíték: „...a kiindulópont tehát a társadalmi tapasztalásnak csakis olyan komplexitása lehet, amely az érzéki, vizuális tapasztalást is magában foglalja.” (A. N.: uo. 14. o.)

DIRECT OBJECTS: motíf: “...The starting point can only be a complexity of social experiences which includes also sense experience, i.e., the visual.” (Idem., p. 14.)

Anyaghasználat

1. Selejt és hulladék
2. Elhasznált eszközök vagy azok részei
3. Kiegészítő félkész anyagok
4. Anyagba átvitt másolatok (pl. talp)

Anyag - szerkezet - jelleg

I. Selejt és hulladék

1. hulladék - selejt kapcsolatban (gépi vagy kézi selejt)
2. hulladék - félkész anyag kapcsolatban
3. hulladék - elhasznált tárgy kapcsolatban

II. Elhasznált eszközök kapcsolatai

mechanikus, elektronikus, rugós, víz, fény, hang stb.
Tárgy - jelentés - címadás
Tartalmuk: Használati, filozofikus, pszichikai

A cím:

1. Mindig követi a felhasznált hulladék (v. talált tárgy) jelentését, ill. használatára utal.
2. A verbális megfogalmazás legfőbb célja a tárgyat áttemelni az érzéki, tapasztalati észlelésből a gondolati területre.
3. Az első és második jelzőrendszer megszokott működése lehetővé teszi a művészeti eltérítés természetes befogadását.

1974

A grafika mint a szobor reklámja
(újabb átfunkcionálás)

I. Direkt tárgyak: A virág kontextus

Elsődleges utalás a kultúrpolitika 3T-jére
(Támogatott, Türt, Tiltott)

1. Virág vízben.
2. Virág edényben víz nélkül.
3. Edényben víz, mellette szárad a virág.
4. A virág szöveges értelmezése. (A. N. könyvéből)

II. Az átfunkcionált tárgyak nyomatai (1975)

(A mű egy másik műnek a reklámja)
Az első vasszobrok, melyek kiállításra nem kerülhettek, grafikaként sokszorosítva terjedhetnek poszterként, majd később bélyegként

A festmények monokróm színsorként a feketétől a szürkéken keresztül a fehérig (festményt helyettesítő festmény)

A kiállítás tere meditációs tér, a benne levő felcserélt műfajú műtárgyak által működik.

A meghívó is a kiállítás része, egy félbevágott „ellenérték” pecséttel félbevágott értékkel (pénz) invitál. A város elárasztva kis reklámcímkevel (ragasztva és osztogatva), ami

Material used

1. Scrap and junk
2. Used articles or parts thereof
3. Supplementary semi-finished materials
4. Copies: things “transliterated” as material (e.g. a sole)

Material - structure - character

I. Junk and Scrap

1. junk - as scrap (mechanically or manually produced)
2. junk - as semi-finished materials
3. junk - as used objects

II. The relations of used equipment

mechanical, electronic, spring action, water, light, sound etc.

Object - meaning - title

Message: practical, philosophical, psychological

The title:

1. Always follows the meaning of the used junk (or found object), or refers to its use.
2. The most important reason for verbal formulation is to lift the object from the sphere of sense perception, i.e., experience, to the level of cognition.
3. The fact that we take for granted that signs operate at the level of both a primary and a secondary meaning makes us receptive to their being “commandeered” by art.

1974

Graphics as a way of advertising sculpture
(another trans-functioning)

I. Direct objects: the flower context

Primary reference to the three Ts of cultural policy: Támogatott (tended/encouraged), Türt (tolerated), Tiltott (taboo)

1. Flower in water.
2. Flower in a mug, no water.
3. Water in the mug, flower wilting next to it.
4. Verbal interpretation of the flower (from N. A.'s book)

II. Prints of trans-functioned objects (1975).

(The work is an ad for another work)

Graphics of the first iron sculptures, which could not be exhibited, may be reproduced and circulated as posters or, later, as stamps.

Paintings as a succession of monochrome colors from black through gray to white (painting replacing a painting).

The place of the exhibit is a place of meditation;

1975 OKTÓBER 3-16

FERENCVÁROSI
galántai
nyitva:
hétköznap
14-19;
óra között
vasárnap 10-12; 14-19
PINCETÁRLAT
MESTER UTCA 5



1975 OKTÓBER 3-16

FERENCVÁROSI
galántai
nyitva:
hétköznap
14-19;
óra között
vasárnap 10-12; 14-19
PINCETÁRLAT
MESTER UTCA 5



Galántai György (1941)
tisztelettel meghívja Önt
Budapest Főváros IX., kerületi Tanácsa
a Fiatal Képzőművészek stúdiója segítségével
megvalósított kamara kiállítása megtekintésére.
A kiállítás helye: Ferencvárosi pincetárlat,
Mester utca 5. Megközelíthető a Boráros téren
áthaladó közlekedési eszközökkel.
Nytva: 1975 október 3.-tól 16.-ig hétköznap
hétfő kivételével 14-19 óráig, vasárnap
10-12 és 14-19 óra között.



nyomtatva
dr
prin

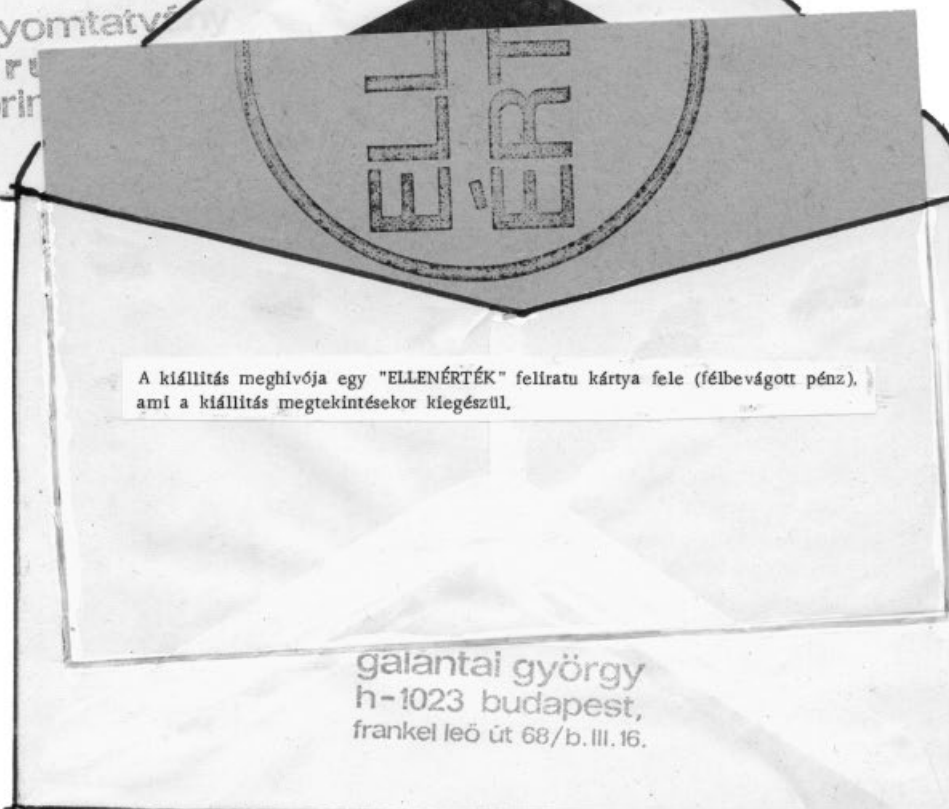

A kiállítás meghívója egy "ELLENÉRTÉK" feliratu kártya fele (félbevágott pénz),
ami a kiállítás megtekintésekor kiegészül.

galántai györgy
h-1023 budapest,
frankel leő út 68/b. III. 16.



Ferencvárosi Pincetárlat 1975

Kísérlet a hagyományos műfaji határok átlépésére.
A kiállításon szerepelnek:
Grafikák, melyek szobrok szítanyomatai
Festmények: a fehértől a feketéig tartó monokróm színkör
Szobrok: egy kétoldalas kép, és egy szituáció-objekt.

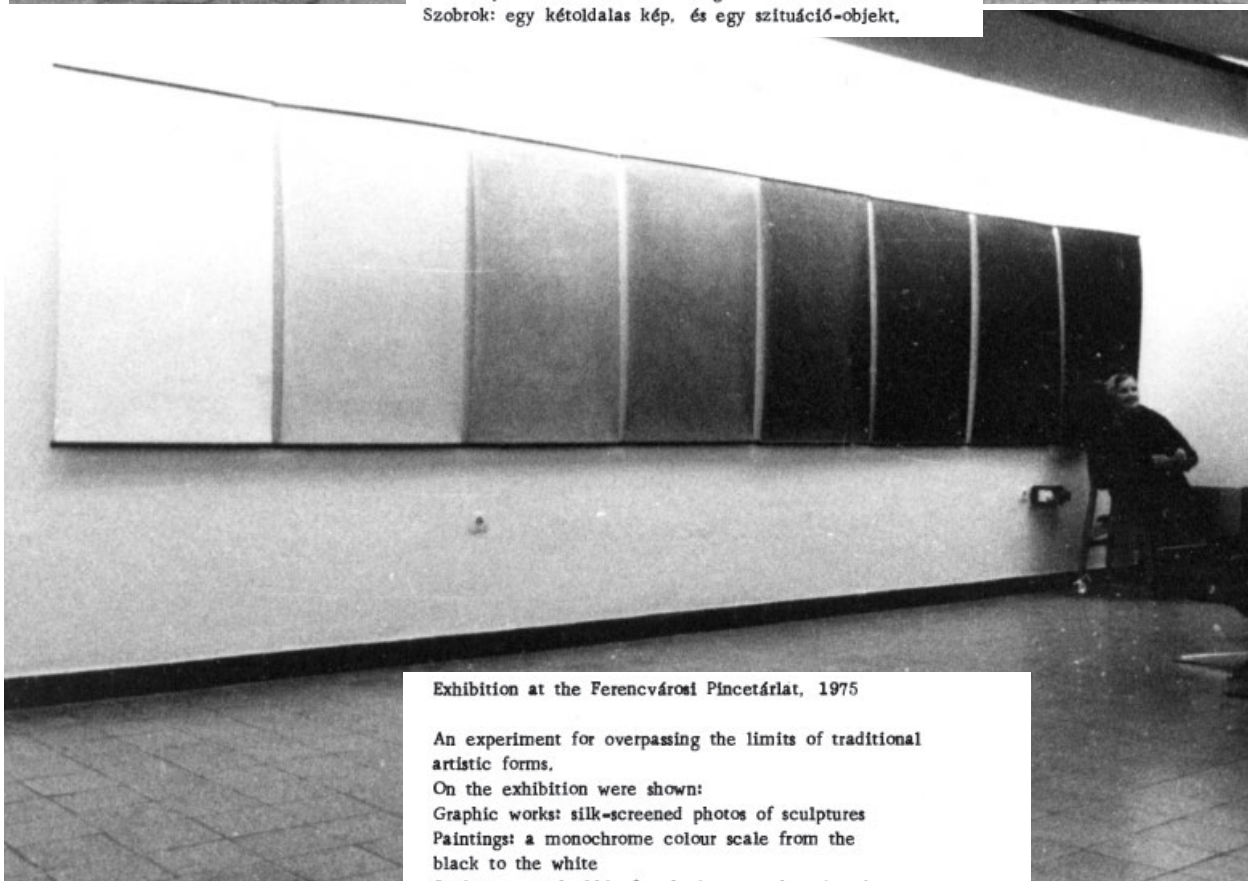

Exhibition at the Ferencvárosi Pincetárlat, 1975

An experiment for overpassing the limits of traditional artistic forms.
On the exhibition were shown:
Graphic works: silk-screened photos of sculptures
Paintings: a monochrome colour scale from the black to the white
Sculptures: a double-faced picture and a situation object.

akkor még nem volt szokásos (a címkén Galántai fotója, amint az „Ellenlépő” c. kerekas szobrát tolja).

Más munkák

„Főútvonal - magánterület” tábla
(1973 Balatonboglár)

Műtárgy használatra. Átfunkcionált útjelző.

Az út más értelmezése. (A tábla felirata: „magánterület”). Ellentmondás a vizuális és verbális információban.

„Főútvonaljelző csoport”

A tábla eredeti értelmében az ismétlés értelmetlen. A jelentés ismétlés által kerül át a művészet szférájába. (A főútvonalak sokaságára van szükség.) Kelet-európai probléma.

A „Főútvonaljelző csoport”-ban egy nem létező jelenség utáni vágy fogalmazódik meg, míg a „Főútvonal - magánterület”-ben egy helyzet tudomásulvételéről van szó.

it functions through the exhibited “changeling” works of art.

The invitation to it is also part of the exhibition: it solicits visitors with a halved *counter-value* stamp of half (monetary) value. The city flooded with little stickers (pasted and hand-distributed), something which was unusual at the time (the stickers featuring a photo of Galántai, pushing his sculpture *Counter-Stepper* mounted on wheels).

Other works

Main Road - Private Property board
(Balatonboglár, 1973)

A work of art to be used. Trans-functioned road sign. A different interpretation of road. (The board says: *Private Property*). Contradiction between the visual and the verbal information.

The Main-Road-Sign Group

In its original meaning, repeating the sign makes no sense.

Főútvonaljelző csoport 1975 • Main-Road-Sign Group 1975

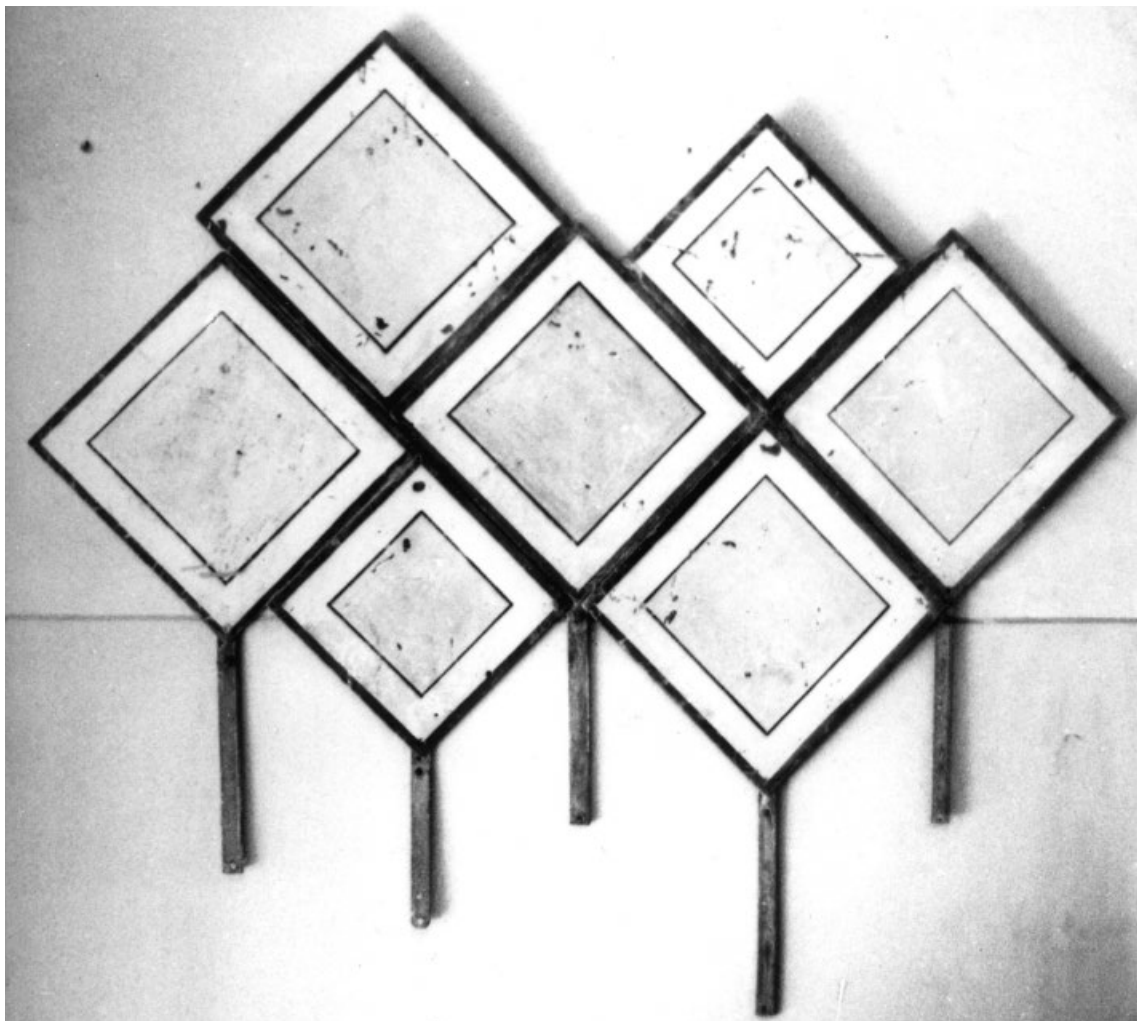

Az ismétlés más formái

„200 %-os csákány” és „Ellenlapát” (egymást eszköztelenítő eszközök)

Az átfunkcionálás sajátos formái.

Míg az eszközök ismétlése a kollektivitásra utal a kontextusban kioltódik a tárgyak eredeti értelme. (Kollektív tehetetlenség.)

Az ismétlés természetes, az egy tárggyá tevés abszurd. Ellentéte helyzetdokumentumként érzékelhető.

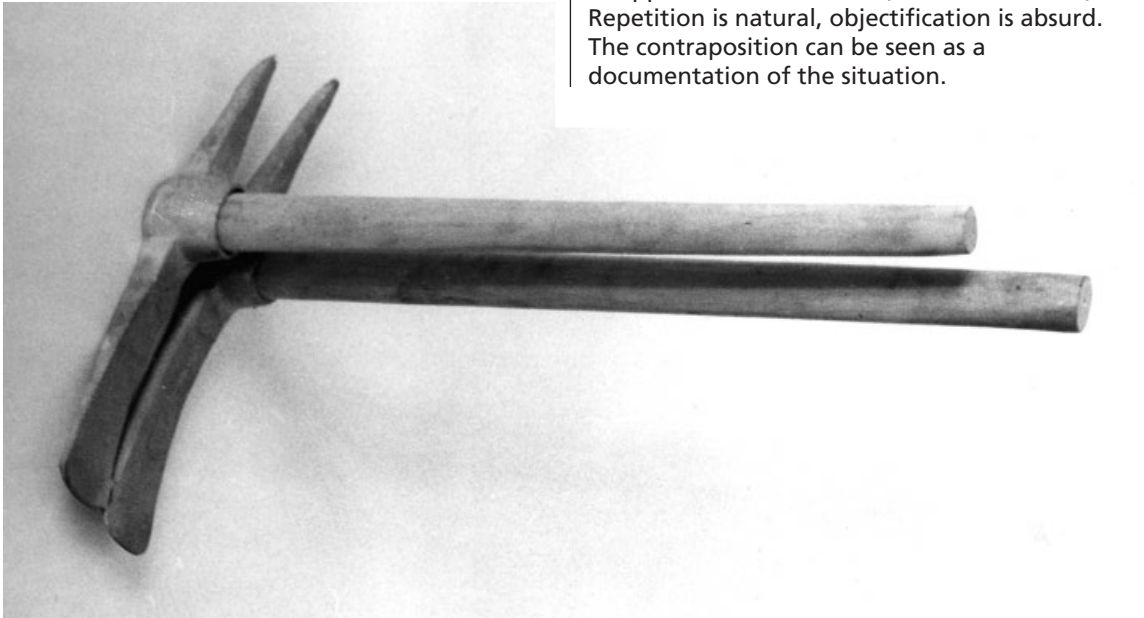

200%-os csákány 1979 • 200% Pickaxe 1979
Ellenlapát 1975 • Counter-Shovel 1975

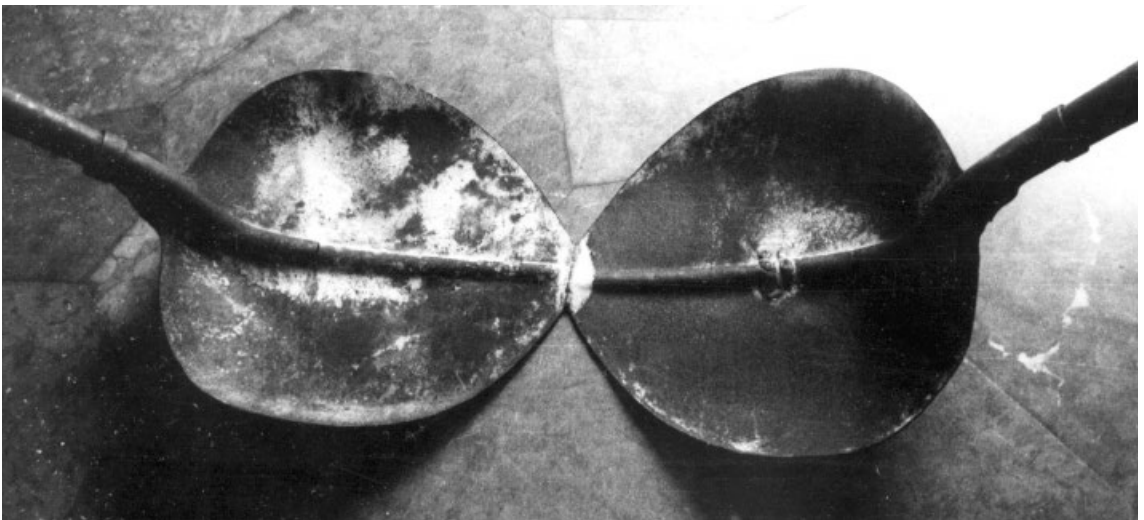

It is by repetition that the meaning is lifted into the sphere of art. (A multitude of main roads is needed.) An East-European problem.

The *Main-Road-Sign Group* represents a yearning for something that is not, while the *Main Road - Private Property* sign describes the acceptance of a situation.

Other forms of repetition

200% Pickaxe and Counter-Shovel

Unique forms of trans-functioning:

While the repetition of the implements suggests collectivism, the original sense of the tools disappears in the context. (Collective inertia.)

Repetition is natural, objectification is absurd.

The contraposition can be seen as a documentation of the situation.

A TÁRGY ELTÜNTETÉSE

(a lényeg szimbóluma a tárgy)

„Két közlés a tárgyról” (Hajó, Csákó)

A tárgy két ellentétes grafikus információban láthatatlanul van jelen.

1 felületi transzformáció + 1 negatív nyom

MAKING THE OBJECT DISAPPEAR

(the object symbolizes the essence)

Double Approach to Reality (Ship, Cap)

In two sets of contradictory graphic information, the object is present invisibly.

1 surface transformation + 1 negative imprint

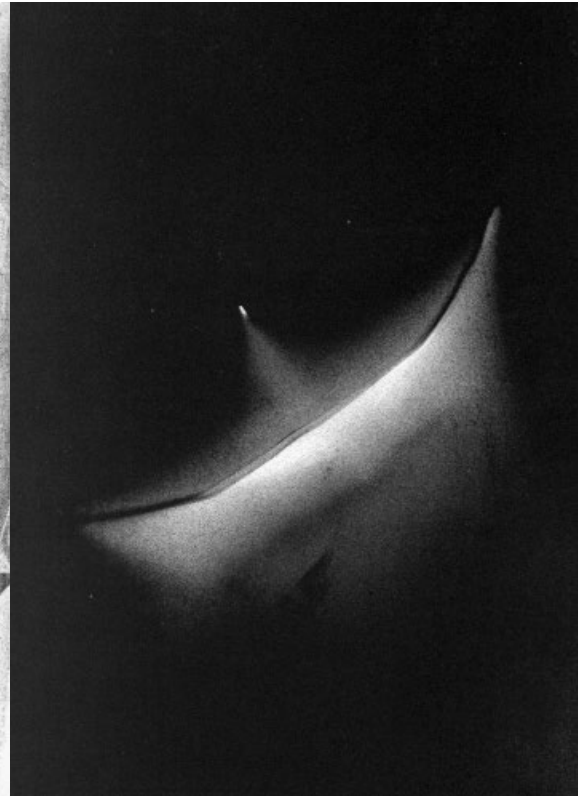
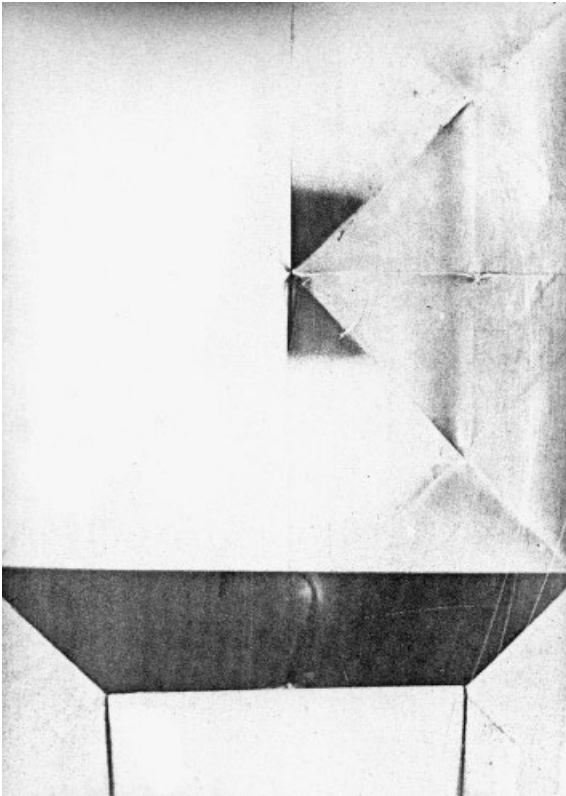

Két közlés a tárgyról (Hajó) 1977 • Double Approach to Reality (Ship) 1977

A KÉPLÉKENY LEHETŐSÉGEK RENDSZERE

A módszer

1. Két rendszer, egyik a másikat rombolja.
2. Két rendszer, egyik a másikat kiegészíti.

Visszafelé:

2. Továbbra is létező tárgy. Két egymással ellentétes (nem hasonlító) rendszert eredményez (két nyom).
1. Megszűnő tárgy. Két egymással ellentétes rendszert eredményez. (Egyik a tárgy nyoma, a másik nyom a tárgy megszüntetése által keletkezik.)

THE SYSTEM OF FLEXIBLE POSSIBILITIES

The method

1. Two systems, one undermining the other.
2. Two systems, one supplementing the other.

Inversions:

2. Object that continues to exist. Leads to two contradictory (unlike) systems (two imprints).
1. Object that ceases to exist. Leads to two contradictory systems. (One is the imprint of the object, the other imprint is created by the disappearance of the object.)

A cselekvésre vonatkozó tárgy (nyom).
A cselekvés tárgyulásai (nyomat).

The object involved in the action (imprint).
Objectifications of the action (print).

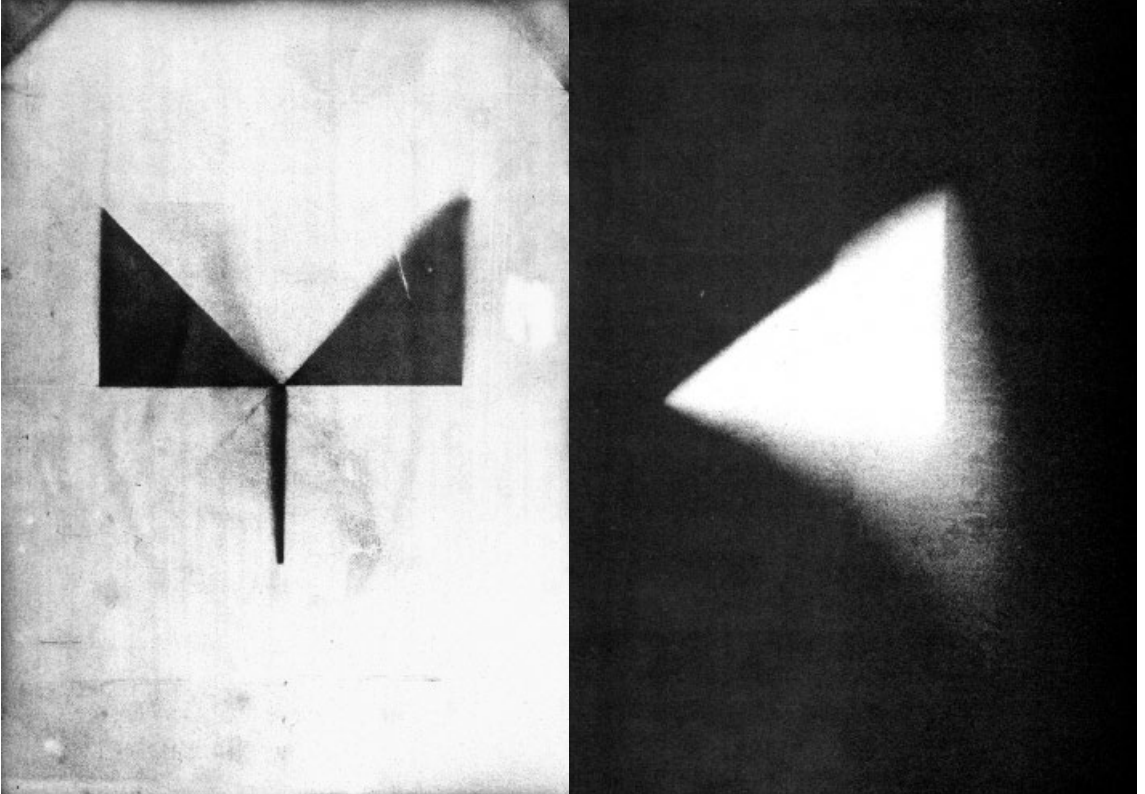

Két közlés a tárgyról (Csákó) 1977 • Double Approach to Reality (Cap) 1977

1977

„AXIÓMÁK”

A valóságos viszonylatokat valóságos, de más követelményeknek vetem alá, így valóságos transzpozícióval kapom a valóságot.

A valóságos viszonylatokat valóságos, de más (új) követelményeknek vetem alá. Az így keletkező más (új) összefüggés valóságos kell, hogy legyen.

A valóságos konkrét viszonylat és a konkrét, új követelmény egymásra hatásából új, valóságos összefüggés keletkezik. Az új összefüggés vonatkozásai megtermékenyítőek lesznek (feltételezhetően).

1977

“AXIOMS”

I subject real relationships to real but different demands, and arrive at reality through real transposition.

I subject real relationships to real but different (new) demands. The resulting different (new) correlation must be real.

A new, real correlation emerges from the interaction of a real, concrete relationship and a concrete, new demand, The new correlation will prove seminal (presumably).

Itt a tárgy és a lenyomatok egymás mellett lettek bemutatva. A lenyomatkészítés egymásra merőleges síkban történt, a forma pozitív képben látszik és szintén két egymásra nem hasonlító alakzat keletkezett [→ 121. o.].

A „Könyv-objektek” kiállításának megnyitásán Anna Banana hangperformanszban ismétli meg a tárgy és vetület információ eltérését, mely a megnyitó magyar szövege és a hangos olvasat között keletkezett.

Napló 1977
Diary 1977

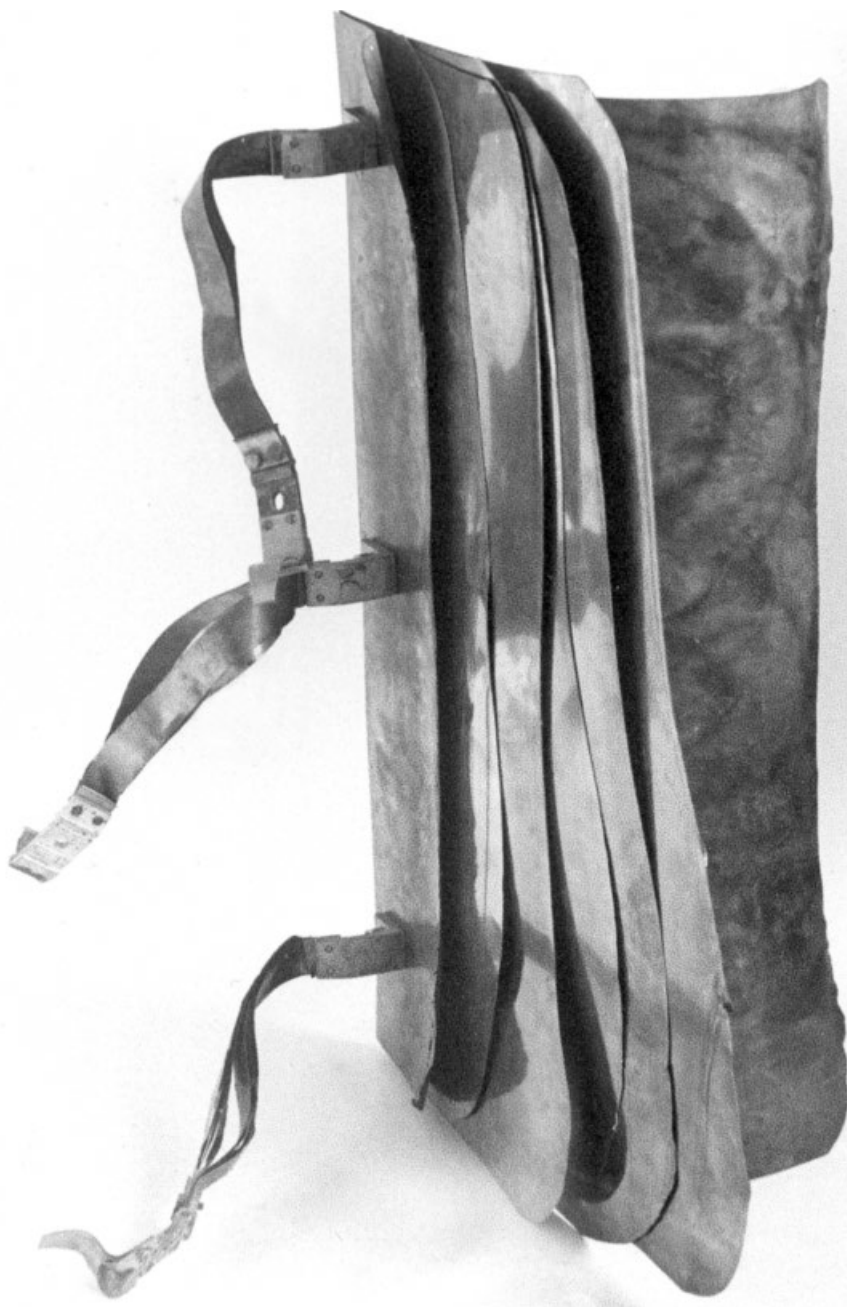

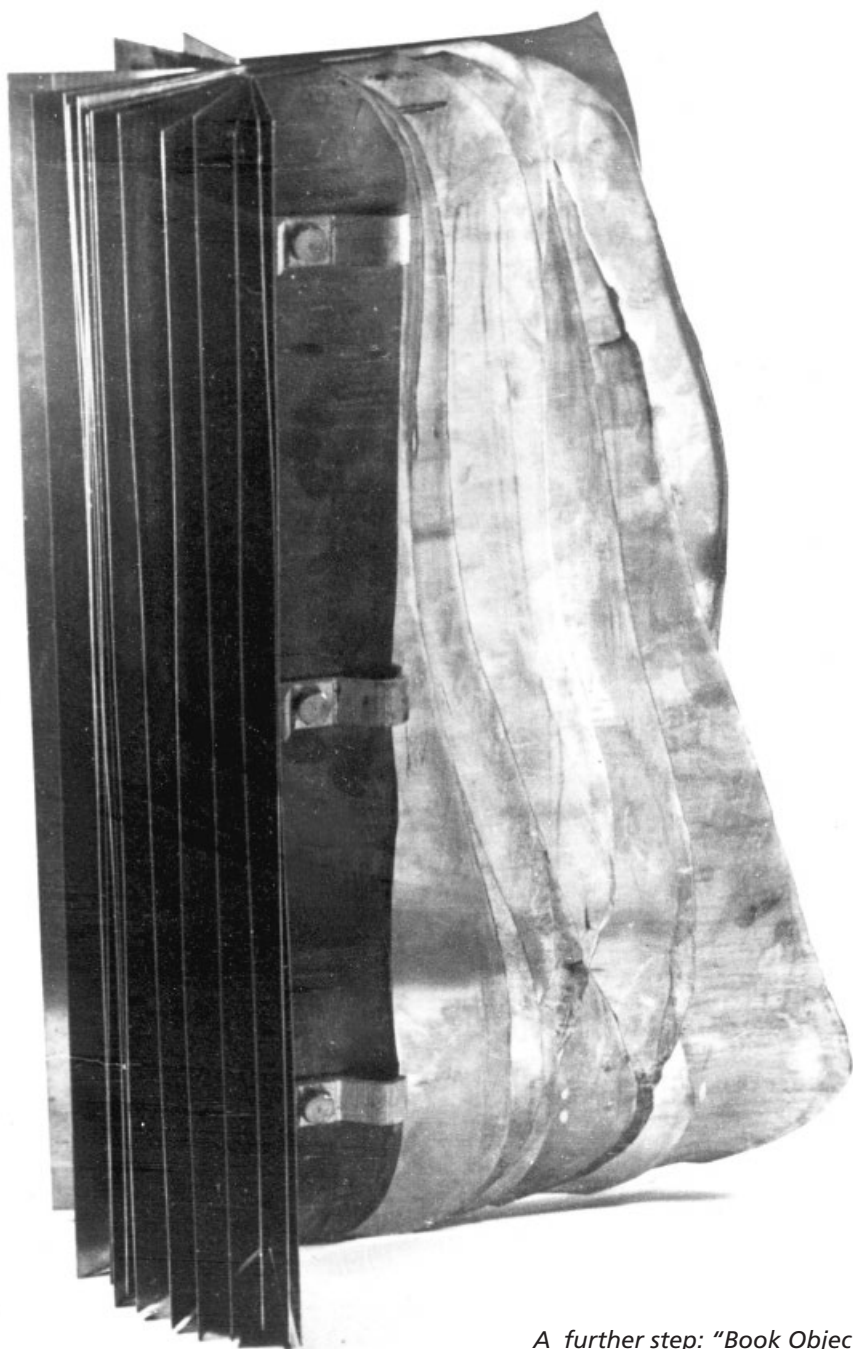

Hátulról nyitott könyv 1977
Book Opening Backwards 1977

A further step: "Book Objects"

Here, the object and the prints were shown side by side. The printing was done on a perpendicular plain; the form appeared as a positive, and, once again, we got two composition with no resemblance to each other [→ p. 121.].

At the opening of the *Book Objects* exhibition, Anna Banana's audio performance—the reading of the Hungarian text of the opening remarks—duplicated the divergence in information content between object and projection.

1979. február 27.

ADALÉK A „KÖNYV-OBJEKTEK” ÉRTELMEZÉSÉHEZ

I. A tárgyak alkotórészekre bontása a megnevezés segítségével.

Sikerkönyv 1977
Best Seller 1977

Megnevezés:

Rézlemezvég-síksor összefogása nagyfeszültségű elektromos biztosíték alkatrészekkel.



February 27, 1979

**SUPPLEMENT TO THE INTERPRETATION OF
"BOOK OBJECTS"**

Nyitott dosszié 1977
Open File 1977

Breaking down objects to their basic
components with the help of verbal
identification.

Identification:

Fusion of a series of level copper-plate ends with
high-tension electric fuse [security] parts.



RÉZ (Cu) ötvözete sárgaréz, rezes bányásznak, rézből készült tárgyak, gyertyatartó, kivágja a rezeset: megteszi a tőle telhető legtöbbet. (?) rézangyalát!, rezel: valamibe székel, rezes hang: durva recsegő hang, rezesbanda: rézfúvós zenekar, rézkakas: rézből készült szélkakas, rézkarc: rézlemezből maratott rajzról készült levonat, réz-korszak: az újabb kőkorszak és a bronzkor közötti őstörténet szakasz, rézműves: rézből dísz tárgyakat készítő iparos, réztányér: borbélyműhelynek sárgarézből készült tányéralakú cégére, LEMEZ valamiből hengerelt, préselt vagy vágott vékonylap, hanglemez, lemezárú, lemezburkolat, lemezdomborítás, lemezel: vasmagot szigetelt lemezekből összeállít, lemez alakúra vág, lemezes fényképezőgép, lemez-kopolytű, lemezgombák, lemezcsapú, lemezcserű, falemez, lemezgár, lemezgújító, lemez-játszó, lemezkályha, lemezlakatos, lemezolló, VÉG az a hely, pont, amelyen túl valamely térbeli dolog nem folytatódik, untunk végére értünk, hét vége, faluvég, világ vége, verés lesz a vége, végakarát, végállomás, végbél, végelzáródás, végbéli, a végek, a végvári vitézek, végbélkúp, végbéltükrök, végbemegy, végbevisz, véghezvisz, végbizonyítvány, végcél, végeladás, végelbánás, végelemzés, végelgyengülés, végeredmény, végérvényes, véges szám, az élet véges, végezetül, a munka végeztével, véghangsúly, véghangzó, végintézkedés, végrendelet, végítélet, végjáték, végkiárusítás, végki-elégítés, végkifejlet, végkimerülés, végkövetkeztetés, végküzdelem, véglet, végnap, végok, végóra, végösszeg, végpont, végpusztulás, végromlás, végszerelde, végszó, végszükség, végtag, végtárgyalás, végtermék, végtisztesség, végveszedelem, végveszély, végvonaglás, végződés, SÍK kiemelkedések és bemélyedések nélküli, sima, lapos, egyenletesen elterülő, tenger, asztal síkja, terület, amelyen cselekvés folyik, amelyre vonatkoztatva szemlélünk valamit, küzdőtér, csatatér, síklik, síkos, síkfilm, síkfutás, síkgörbe, síkháromszög, síkhullám, síkhurkoló, síkkondenzátor, síkköszörű, síknyomás, síkraszáll, síktükrök, síktárcsa, síkverseny, SOR sorban állnak, öt sor szék, tíz sor kukorica, a munkásság sorai, elköltözik az élők sorából, a sorok között olvas, az első sorokban harcol, a betűk vízszintes sora, végső soron, verssor, katonai sorozás, számsor, eseménysor, ez a világ sora, végső soron, adatok sora, jó sora van, paraszti sorban él, könyvek sorakoznak, érveket sorol, sordíj, sorszám, sorfal, sorhajó, hajósor, sorház, házsor, sorkatona, sorkoszt, sorköteles, sorköz, sormetszet, soros, soroz, konvergens sorozat, sorozatcím, sorozatgyártás, sorozatlövés, sorszedés, sortatarozás, sortávolság, sortöltő, sortűz, sorvetés, sorvezető, sorzárás,

FUSION - closer to one another, to one place, together, smile at one another, button together, bring together, throw together, add together, unite, put together, bring together, conspire together, lock together, cling together, clip together, screw together, work together, wire together, mix together, build together, stitch together, hold together, summarize, braid, mend, amalgamate, connect, gather together, coordinate, fuse, collect, draw together, assemble, socialize, collide, come together, hammer together, scrape together, link together, meet, combine, forge together, tie together, chain together, amass, bundle, melt together, arrange together, thicken, collect, press together, stand together, pool, mix, concur, interlace, tighten.

SERIES - lined up, five rows of chairs, ten rows of corn, the ranks of the working class, read between the lines, fighting on the front line, a horizontal line of letters, a line of poetry, a military lineup, a sequence of numbers, a sequence of events, the end of the line, compiled data, lined-up books, enumerating reasons, serial number, lineup, ship of the line, shipping line, a row of houses, the space between the lines, a series of etchings, in-line, lining up, convergent series, series title, serial production, a round of gunfire, typography, ink lines, ending the line.

LEVEL - without depressions or protrusions, smooth, flat, evenly expanding; ocean, table top, the dimension of action or the dimension in which something is perceived, arena, battlefield, sheet film, flat race, plane curve, plane triangle, plane wave, surface grinder, planigraphy, taking the field, plane mirror, faceplate.

COPPER (Cu) - its alloy: brass, copper is mined, copper objects, chandelier, brass pot, brass band, brass instrument, brass section of orchestra, copperplate, etching made with copperplate, Copper Age: the period between the New Stone Age and the Bronze Age, coppersmith: craftsman who makes copper artifacts, brass plate: the plate-shaped trade sign above the entrance of barbershops.

PLATE - a thin sheet rolled, pressed or sheared of some material; gramophone record, sheet material, veneer, plate embossing, plating: making an iron core from insulated plates, shearing, copper plates of the camera, flat tentacle, flat beaked, sheet of wood, sheet factory, record player, sheet metal worker, shear.

ÖSSZEFOGÁSA egymáshoz közelebb, egy helyre, együvé, összevetet, összetrombitál, összegombol, összetákol, összead, összesít, egyesít, összeállít, összebékít, összebeszél, összeboronál, összebújik, összeborzad, összecsap, összecsuk, összerak, összecsatol, összecsavar, összecsendül, összeldolgoz, összedrótoz, összetesz, összeegyeztet, összebékít, összeépül, összeereszt, összeerősít, összefagy, összefér, összefércel, összefog, összefoglal, összefogódnak, összefon, összeforgat, összeforr, összefügg, összefűz, összegez, összegubancol, összegyűjt, összehalmoz, összehangol, összehasonlít, összeházásít, összehegeszt, összehord, összehúz, összeigazít, összeilleszt, összeizzad, összejár, összejátszik, összejön, összekacsint, összekakál, összekalapál, összekapar, összekapcsol, összekerül, összekombinál, összekovácsol, összeköt, összeláncol, összelop, összemér, összenéz, összenyalából, összeollóz, összeolvas, összeolvaszt, összepakol, összepasszít, összerak, összerendez, összespórol, összesűg, összesűrít, összeszámol, összeszed, összeszerel, összeszerkeszt, összeszorít, összeszúr, összetart, összetesz, összetölt, összetűz, összevág, összeválogat, összevegyít, összevon, NAGYFESZÜLTÉGŰ jókora, a vártnál több, tetemes, kiemelkedő, jelentős, nagybani, nagyfeszültség: érintésvédelmileg 250 V-nál nagyobb, távvezetékben 60.000 V-nál nagyobb, nagyfokú, nagyhatalom, nagyigényű, nagyító, nagykorú, nagykővet, nagyközönség, nagykutya, nagymérvű, nagyobbacska, nagyos, nagyravagyó, nagyreményű, nagyságrend, nagytílú, nagyszabású, nagyszerű, nagytiszta, nagyvilág, ELEKTROMOS villamossal kapcsolatos, villanyáram, villanybojler, villanyborotva, villanycsengő, villanydrót, villanyégő, villanyelem, villanyerő, villanyfény, villanyfogyasztás, villanyforraló, villanyfőző, villanyfűrés, villanygyár, villanyhuzal, villanykályha, villanykapcsoló, villanykürt, villanykapcsoló, villanylámpa, villanymelegítő, villanymotor, villanymozdony, villanyóra, villamos, villamos ütés, villanyoszlop, villanypásztor, villanyrendőr, villanyzámla, villanyyszerelő, villanytelep, villanytűzhely, villanyújság, villanyvasaló, villanyvezeték, villanyvilágítás, villanyvonat, villanyzongora, villanyzsinór, BIZTOSÍTÉK biztonság, biztonságérzet, biztonsági fék, biztonsági sáv, biztonsági szelep, biztonsági zár, biztonsági öv, biztonsági intézkedés, biztonsági őrizet, biztonsági körlet, biztonsági átkelés, teljesen biztos, sikertelenségtől nem kell félni, biztosít jólétet,

END - the point beyond which some spatial or temporal thing does not continue; we reached the end of the road, weekend, edge of town, end of the world, it will end in punishment, last will, end of the line, rectum, marches, warriors of the marches, suppository, rectoscope, transpire, carry out, final certificate, final goal, final sale, final analysis, last legs, end result, ultimate, finite, life comes to an end, finally, when the work is done, final emphasis, final arrangement, testament, final judgement, endplay, indemnification, end result, collapse, final battle, extreme, the Last Day, final cause, final hour, sum total, final point, perdition, utter ruin, finishing shop, final word, emergency, limb, closing negotiation, end product, last rite, extreme peril, extreme danger, death struggle, ending.

HIGH-TENSION - sizable, more than expected, substantial, outstanding, wholesale; high-tension from the standpoint of safe contact: higher than 250 volts, high-tension in a long-distance transmission line: more than 60,000 volts; a high degree, great power, particular, magnifying glass, of age, public at large, big shot, vast, fairly large, acting grown-up, ambitious, great expectations, high hopes, order of magnitude, grandiose, extensive, great, all the wide world.

ELECTRIC - having to do with electricity; electric current, electric water heater, electric razor, electric bell, electrical wire, electric bulb, electric light bulb, battery, electric power, electric light, electricity consumption, electric boiler, electric plate, power saw, electricity company, electricity cable, electric stove, light switch, electric horn, electric lamp, electric heater, electric engine, electric train engine, electric clock, electric tram, electric shock, light pole, electric fence, traffic light, electricity bill, electrician, electricity plant, electric range, electrical news, electric iron, electricity transmission line.

FUSE (SECURITY) - security, sense of security, emergency break, security belt, safety valve, safety lock, safety belt, safety measures, preventive custody, security zone, safe passage, perfectly safe, don't be afraid of failure, guarantees prosperity, market and credit, secures the embankment, guarantee, warranty, a machine part safeguarding against improper use, security force, security system, insurance company, safety pin.

PART - a particular of a thing or structure consisting of several components.

piacot, hitelt, biztosítja a gátat, óvadék, kezesség, nemkívánatos működést megakadályozó alkatrész, karhatalmi személy, biztosító berendezés, biztosító intézet, biztosító szelep, biztosító társaság, biztosító tű, ALKATRÉSZ több részből álló dolognak, szerkezetnek valamely része

II. A tárgyak formai konvención alapuló megjelölés-kísérlete:
Napló, Hátulról nyitott könyv, Sikerkönyv, Nyitott dosszié, Könyvcsutka.



II. An attempt to identify objects on the basis of formal conventions:

Diary, Book opening backwards, Best seller, Open file, Core of the book.

1978 őszén a budapesti Fészek Klubban Galántai öt könyvobjektjéből és lenyomataiból rendez kiállítást, melyet az éppen Magyarországon fellépő, a nemzetközi alternatív és mail art körökben jól ismert újdadaista akcióművész, Anna Banana nyit meg: (Galántai ötleteként) Bán András magyarnyelvű megnyitászövegének felolvasásával.

1978, fall: An exhibition of Galántai's five book objects and their imprints at the Fészek Club in Budapest.

The exhibit was opened by Anna Banana, the Neo-Dada performance artist prominent in alternative and mail art circles, who was visiting Hungary at the time. It was Galántai's idea that she read a Hungarian text written for the occasion by András Bán.

Bán András

Galántai György

Anna Banana





IH Galéria, Pécs





Kettős rekompenzáció (első oldal) 1975
Two-fold Compensation (front) 1975

A műhöz az indítékot egy varrógépreklám szolgáltatta:

„Nincs szüksége varrónőre, ha van otthon varrógépe”
Ez látható a kép hátuljának bal oldalán, a jobb oldalon pedig a reklám által megsemmisített Vermeer van Delft „Csipkeverőnő” c. képének pontos adatai és eredeti mérete (1. rekompenzáció). Mindkét képet körbeveszi egy keskeny árok, melyben az emlékezet pénzei és két újságkivágás látható.

Az újsághírek szövege:

Bal oldali cikk: Hogyan lehet meggazdagodni?
„Joe Carbo könyve, a *Hogyan lehet meggazdagodni*, nagy feltűnést keltett az Egyesült Államokban. Alaptétele szerint először is optimistának kell lenni, mert ez felfokozza lelki erőnket. Másodszor nem szabad folyvást zsörtölődni az igazságtalanságok és

The work was inspired by a sewing machine ad:

“You don’t need a dressmaker if you have a sewing machine at home”

This is on the left; on the right, you can see the particulars of the work of art desecrated by the ad: Vermeer Van Delft, *Lacemaker*, exact size, date of origin (the first compensation). The pictures are surrounded by a narrow ditch, in which the coins of memory and two newspaper clippings can be seen.

The texts of the clipping on the left reads: “Joe Carbo’s *How to Get Rich* attracted a great deal of attention in the USA. His main point is that you should be optimistic, for optimism is a source of energy. Second, you should stop complaining about your bad breaks and hard luck. If all this doesn’t help, you should turn to

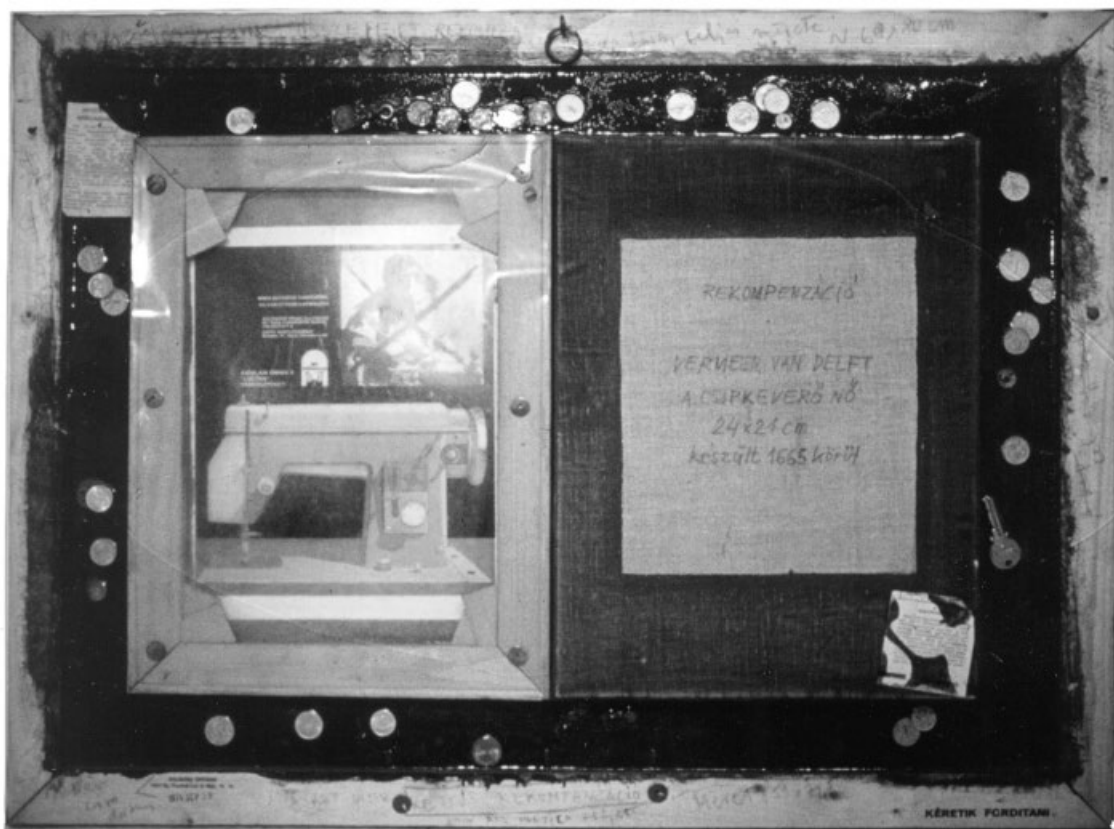

Kettős rekompenzáció (háttoldal) 1975 • Two-fold Compensation (back) 1975

az elszalasztott lehetőségek miatt. Ha mindez nem segít, akkor a tudatalattihoz, a szervezet csodálatos komputeréhez kell folyamodni...”

Jobb oldali cikk: Hibaigazítás (Élet és Irodalom, 1975. január 18.)

„Múlt heti számunkban Vadas József Titok kulisszák nélkül c. cikkéből kimaradt egy sor. A szövegrész helyesen így hangzik: A magyar képzőművészet szervei fogyatékosága, hogy az avantgarde nem tudta hatását kifejteni – a két világháború között azért nem, mert baloldalisága miatt üldözték, a háború után azért nem, mert ellenfélnek tekintettük és óva intettük tőle magunkat.”

A képet megfordítva, (2. rekompenzáció) egy ajánlat: a varrógépeket reklámozzák steppelt angol tapétával.

your subconscious, that marvellous computer of the mind...”.

The clipping on the right reads: Correction (Élet és Irodalom, January 18. 1975).

“There was a line missing in the article we ran last week by József Vadas. The text should read: Hungarian art is disabled because the avant-garde could never exert any real influence: between the two wars, it was harassed because of its left-wing affiliations, while after the war, we thought it was the enemy, and stayed away from it.”

On the bottom right, there is the instruction: Please turn!

On turning the picture, we see a proposal for an alternate ad: a piece of quilted fabric (the second compensation).

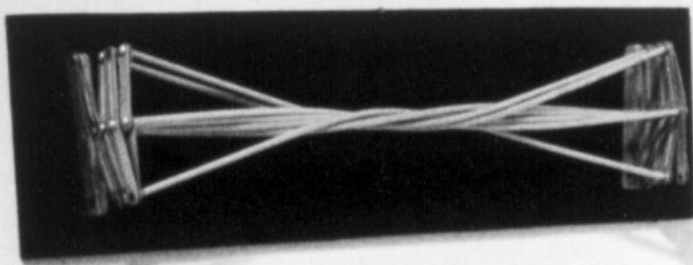

Előzetes cselekvés 1987 • Preventive Action 1987

1989

Jegyzet

1. Csak azoknak a formáknak szabad elhinni igaz voltukat, amelyek az életben már kipróbálódtak.
2. Ezek a formák automatikusan megtalálják egymással a kapcsolatot és ezáltal képesek valódi közléseket létrehozni (informálttá válni).
3. Nagyon fontos, hogy a tárgykapcsolatok létrejöttét megvalósító ember etikailag tiszta, szellemileg befolyásolatlan legyen idegen szempontokból, mert
4. bármit is teszünk rövid életükben, tevékenységünk legfontosabb célja a lét bonyolult összefüggéseinek megértésére irányuló figyelmünk és igyekezetünk megőrzése.

1989

Note

1. One should accept as true only forms which have already been tried in real life.
2. These forms automatically find a way to relate to each other, and, thus, are capable of creating real messages (of becoming informed).
3. It is essential that the person effecting the object relationships be morally pure and intellectually impervious to outside influences, for
4. whatever we do in our short lifetime, our primary purpose must be to hold fast to our resolve to understand the complex correlations of existence.

Demokratikus háromszög 1985 • Democratic Triangle 1985



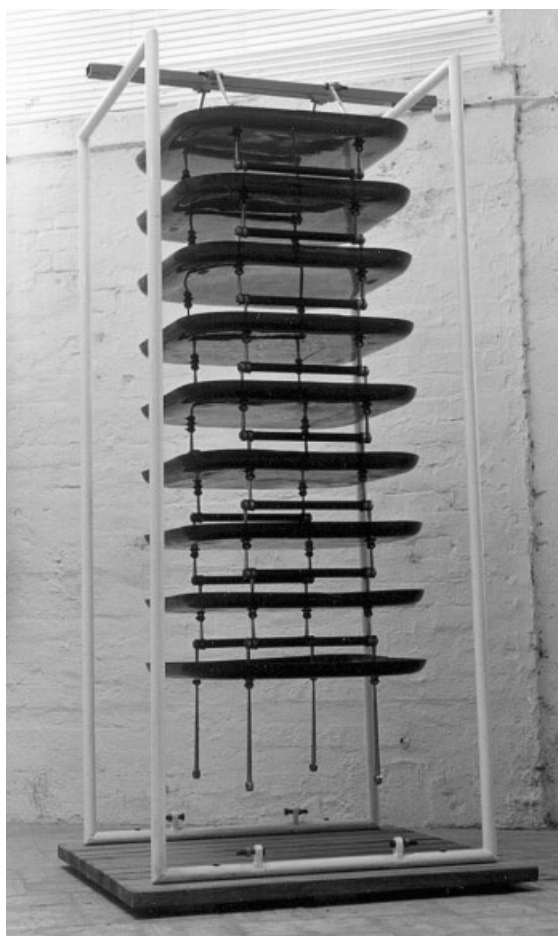

Miért ne sóhajtsunk? 1985
Why Not Sigh? 1985



Két gyermek (A dada és a pop) 1993
Two Children (Dada and Pop) 1993



Természetes műtárgy 1983 • A Real Work of Art 1983



Kettős viszonyok I., II., III. 1979 • Double relations I, II, III 1979
 Dobozmunkák I., II., III. 1977 • Box-works I, II, III 1977



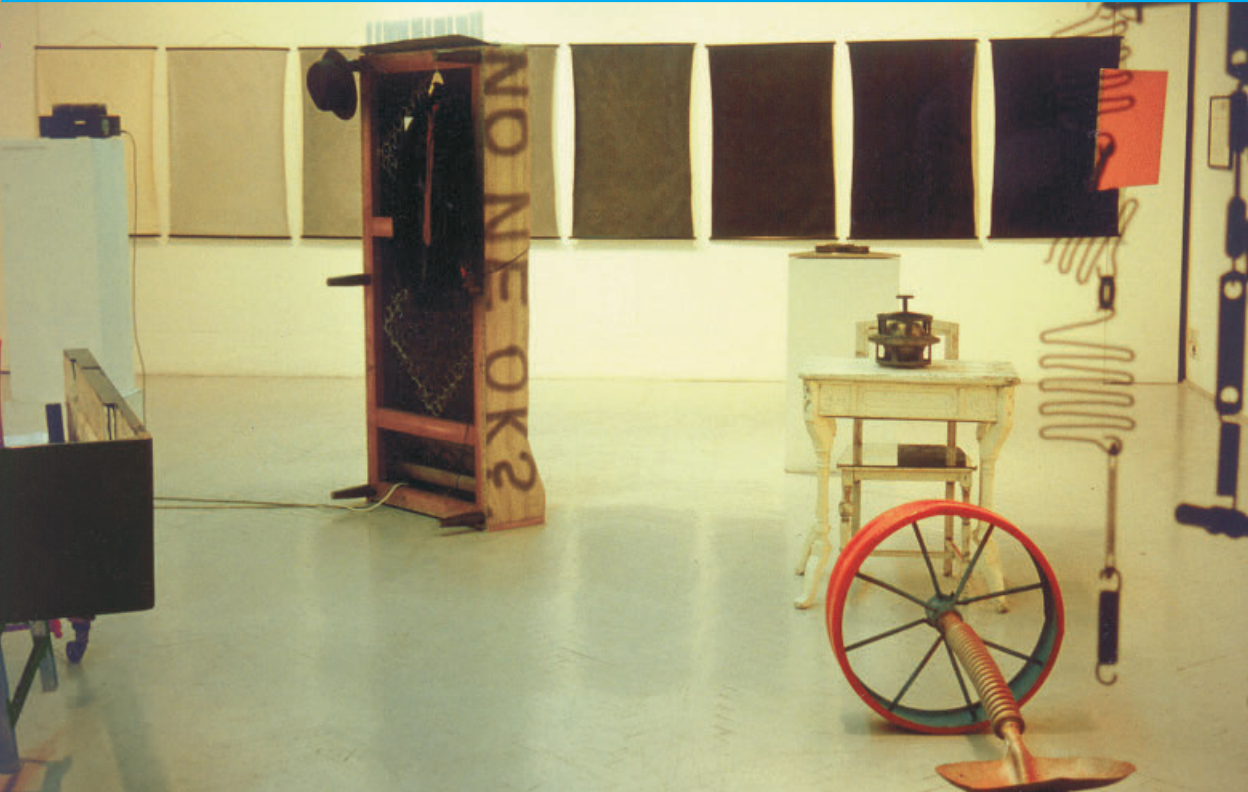

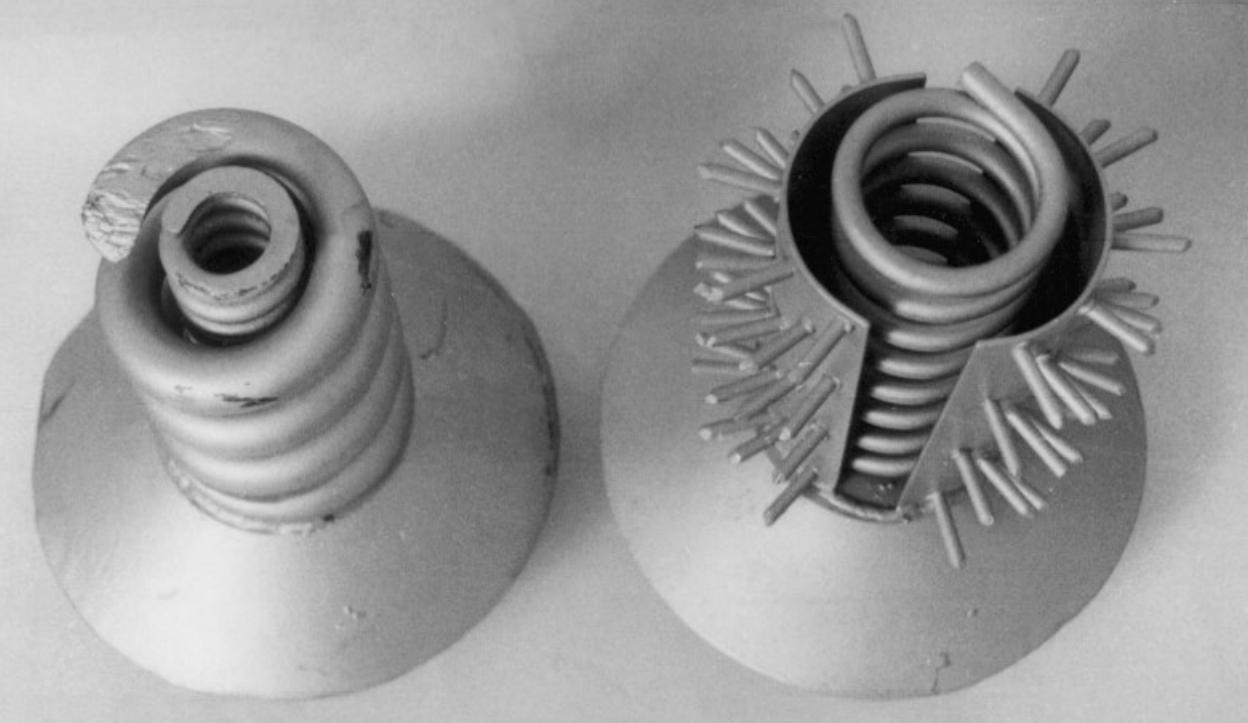

Kozmikus tárgyak I., II. 1983 • Space Objects 1983

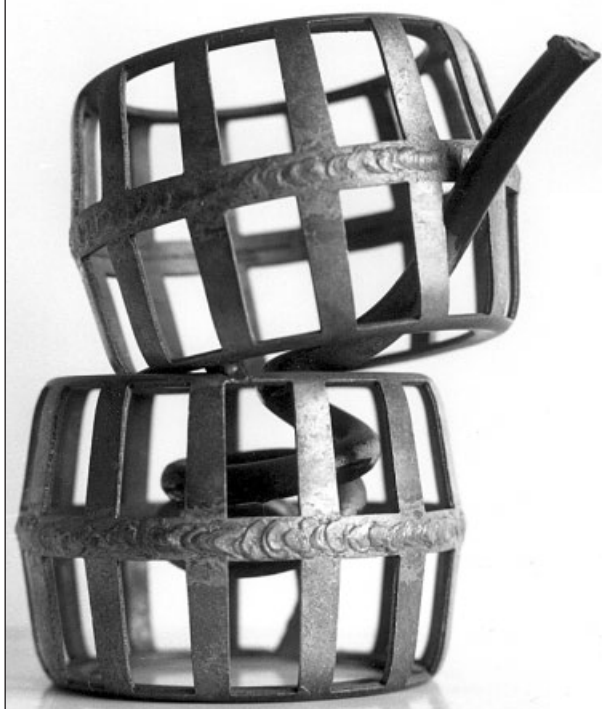

Elmozdító spirál 1977
Subversive Spiral 1977

Zárt glóbusz 1983
Closed Globe 1983



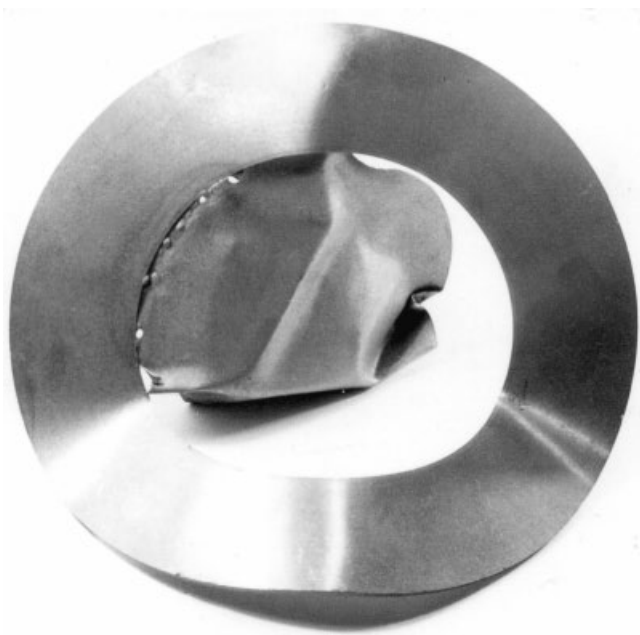

Mágikus tárgy 1977
Magical Object 1977

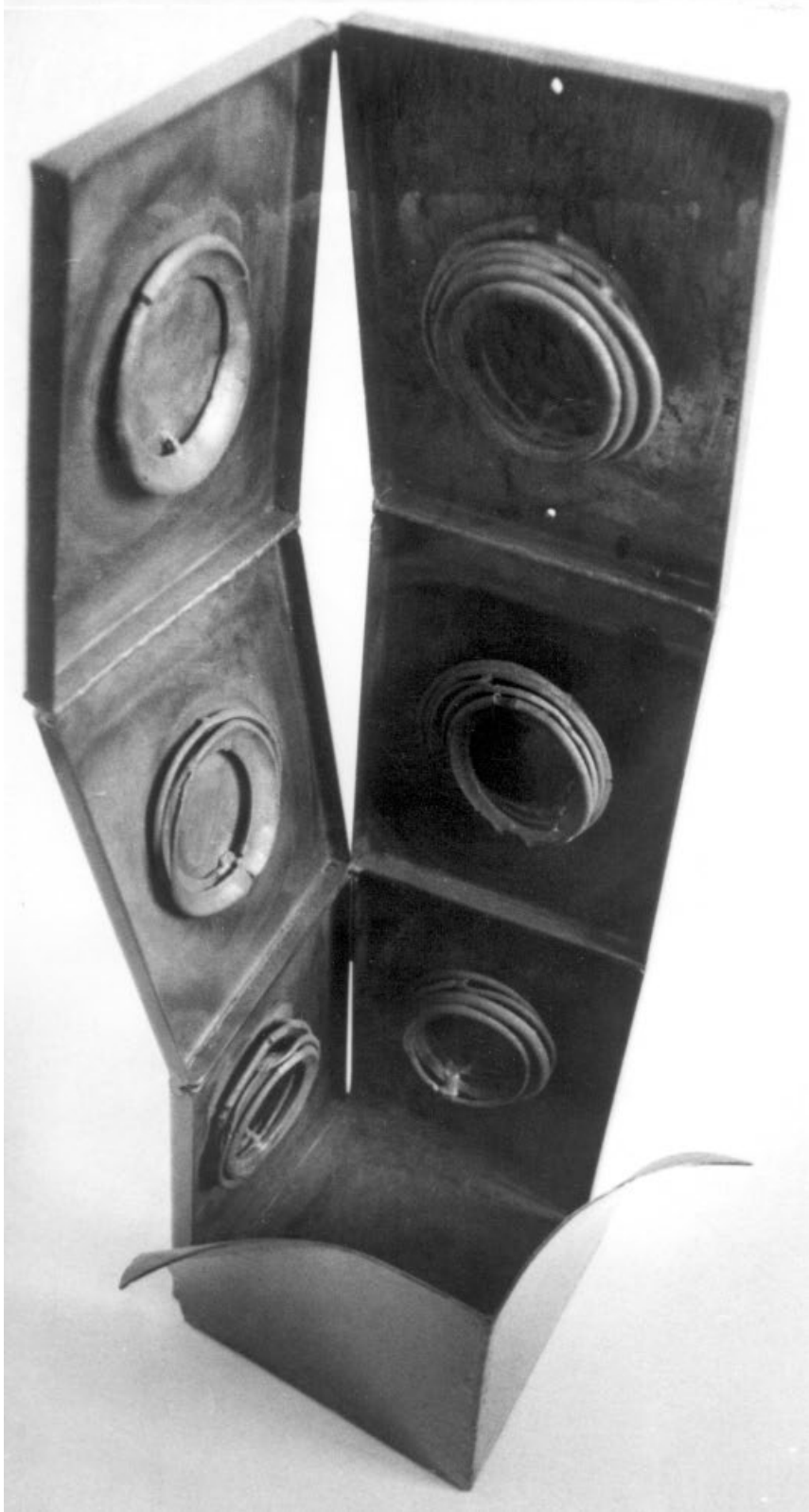

Doboztorony belső formagyarapodással 1977 • Box-Tower with Developing Patterns 1977



Formatanulmányok I-II. 1977
lent: Elenyésző dinamikus formák 1977

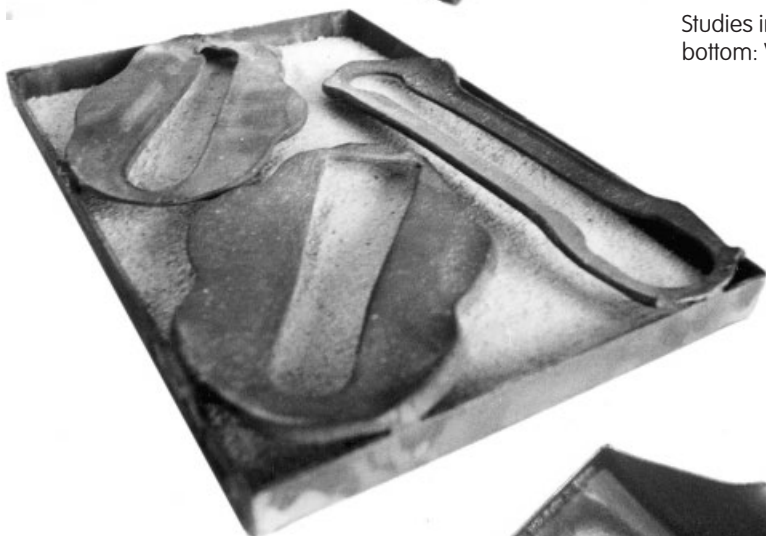

Studies in Patterns I-II. 1977
bottom: Vanishing Dynamic Patterns 1977



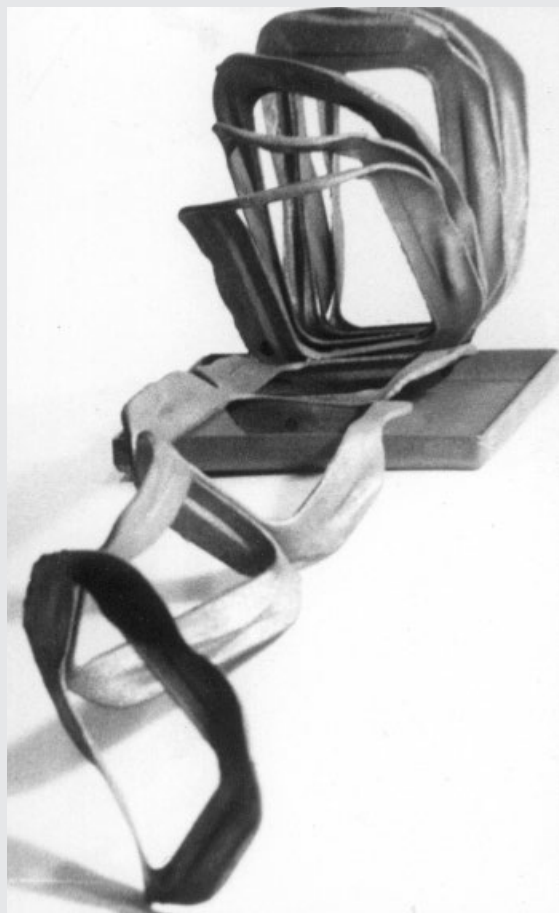
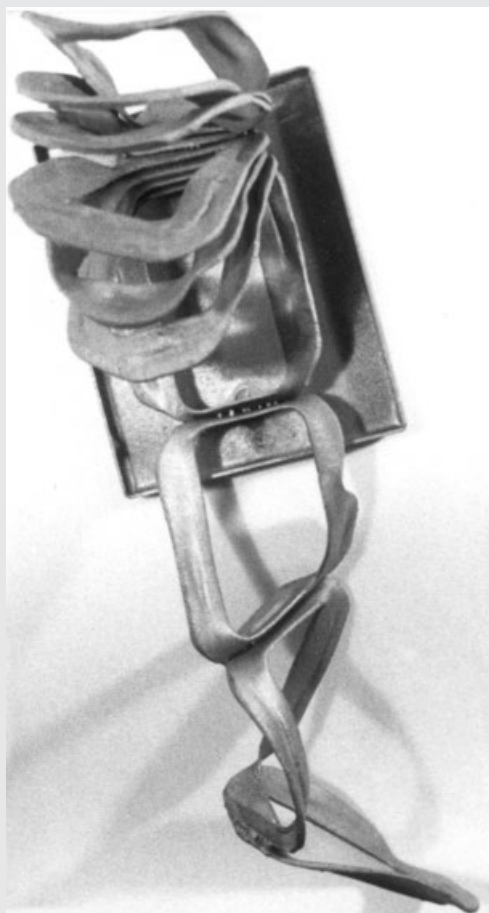

Dinamikus növekedés 1977 • Dynamic Growth 1977



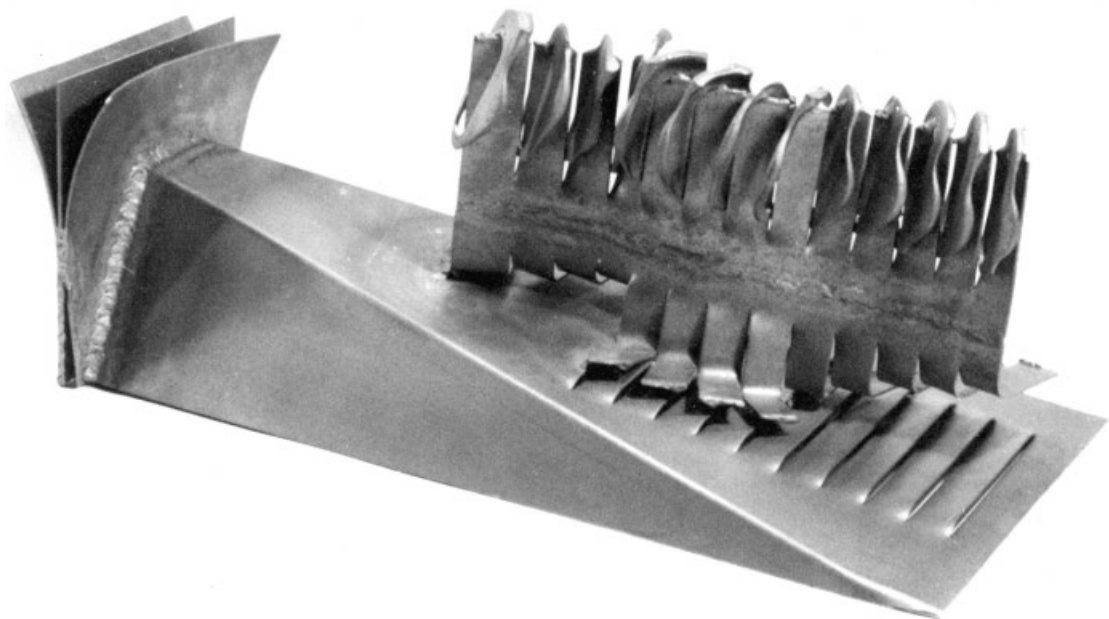

Futurista emlékműterv (Haladás a titkos szélben) 1977
Maquette for a Futurist Monument (Motion in the Mysterious Wind) 1977



Tárgy H. M.-nek 1983
An Object for M. H. 1983

Kis formák a nagy formákban 1977
Small Patterns within Big Ones 1977





Rába születése 1984 • The Birth of Rába 1984



Meteorplakett 1985 • Meteor Plaque 1985
Földplakett 1985 • Earth Plaque 1985





Természetes plakettek 1985 • Natural Plaques 1985

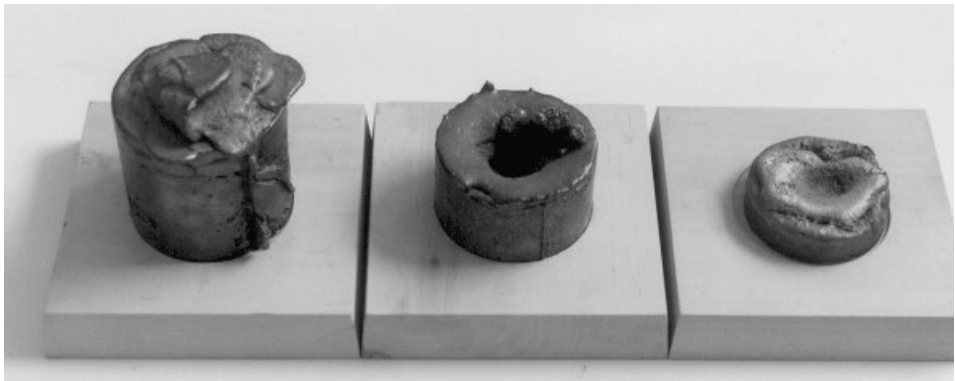



A talp a lépés jele. A lépés: közlekedés, merthogy szerencsére nem mindig autóval megy az ember. A közlekedés pedig latinul és a latinból eredően számos mai nyelven: kommunikáció. A kommunikáció tehát közlekedés és persze közlés. 1975-ben, amikor először használtam a talpmotívumot, nem fogalmaztam meg magamnak ilyen világosan mindezt, inkább ösztönösen kezdtem használni, mert valami mágiikus lehetőséget éreztem benne. A talp azért fontos nekem, mert ebből a triviális összefüggésből kiindulva sok mindent el lehet mondani, és mert a talp végtelenül egyszerű formája kiválóan alkalmas arra, hogy különböző módosulásokat szenvedhessen. A talpban rejlő jelentéslehetőségek – a kommunikáció, a haladás, a helyben járás stb. – ma Magyarországon és az egész világon nagyon aktuálisak.

balra: Függőleges lépéshalmaz 1983
 jobbra: Jövőbejárat 1987-89

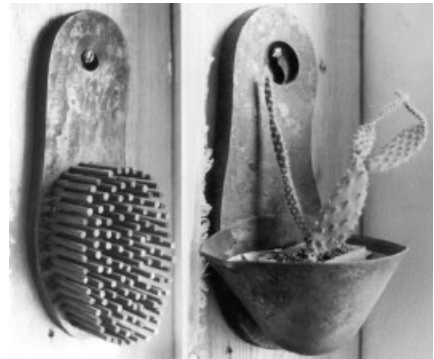

left: A Vertical Set of Steps 1983
 right: Gate to the Future 1987-89

The sole (footprint) symbolizes walking. Taking steps: getting around, for, luckily, one doesn't always use an automobile. In Latin, and Latin-based languages, getting around means: communication. Communication, therefore, is getting around as well as conveying information. In 1975, when I first used the footprint motif, I hadn't formulated this idea so clearly; I started using it instinctively, sensing some magic quality in it. The footprint is important to me because, trivial correlation though it is, it allows me to say a great many things; and, the very simplicity of its form makes it perfect for subjection to a variety of modifications. The array of meanings inherent in the footprint—communication, moving ahead, marking time but not going anywhere, etc.—are all highly relevant in Hungary, and in fact the world over, today.





Lépéskazal 1983 • Step Stack 1983



Direkt tárgyak: Két pár papucs 1979 • Direct Objects: Two Pairs of Sandals 1979

A talpról

Abban az időben nem volt számomra más biztos (nem személyes) kapaszkodó, mint egy 42-es (a kereskedelemben kapható) saru, amely azt a kisebbséget jelentette, akik 42-es lábbal rendelkeztek.

1. A 42-es talp mint egy nem látható kisebbség metaforája. (METAFLÓRA)
2. A negyvenkettesek kisebbség tudata. (!)
3. Identifikálva mint hivatalos 42-es.
4. A többi kapcsolat (- még hivatalosabb: gépkatrészek) ennek az identifikációnak az erősítésére szolgál.

About the sole

At the time, I had nothing to hang on to (of objects, not people) but a pair of size 42 sandals (available in the retail trade), which represented the minority with size 42 feet.

1. The sole of a size 42 foot as the metaphor for an invisible minority. (METAFLORA)
2. The forty-twoers' sense of being a minority. (!)
3. The size 42-status officially identified.
4. The other connections (even more official: machine parts i.e., parts of the "mechanism") serve to reinforce this identification.



Lépéskereszt 1985 • Step Cross 1985

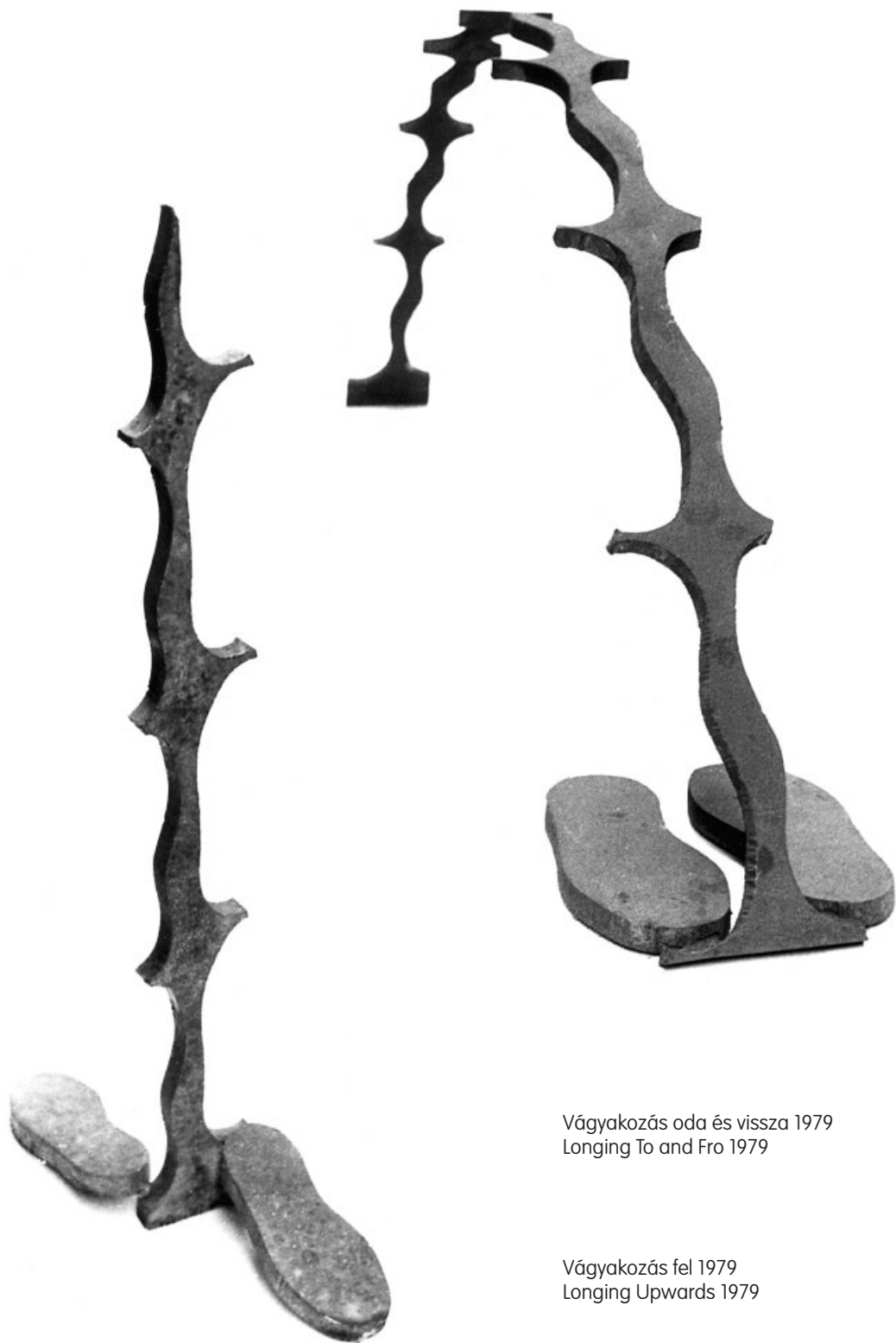

Vágyakozás oda és vissza 1979
Longing To and Fro 1979

Vágyakozás fel 1979
Longing Upwards 1979

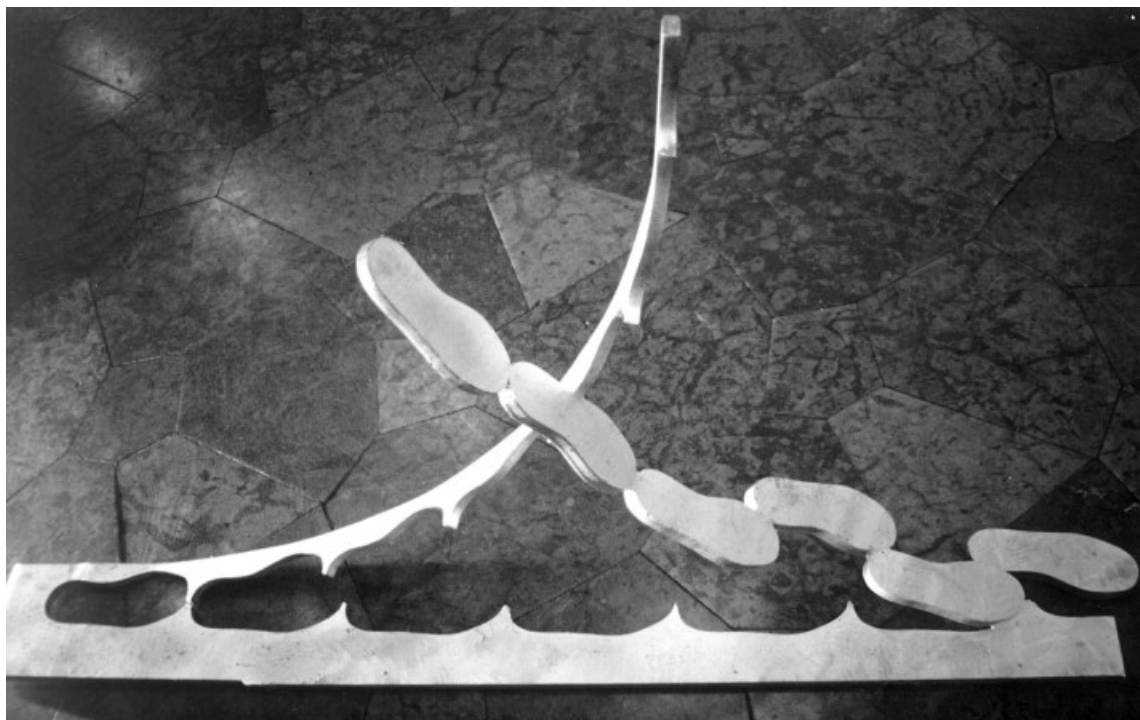

Lépésváltás 1989 • Changing Steps 1989

Relatív helyzet 1979
Relative Position 1979



Lépésakadály 1979
Step Obstruction 1979

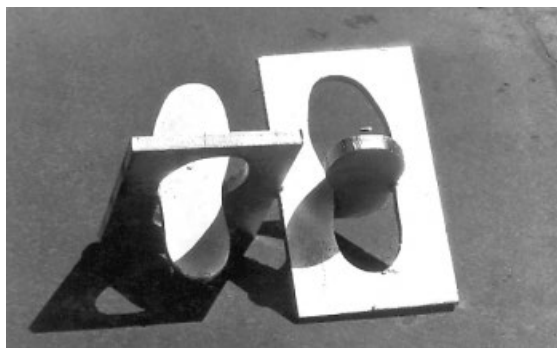

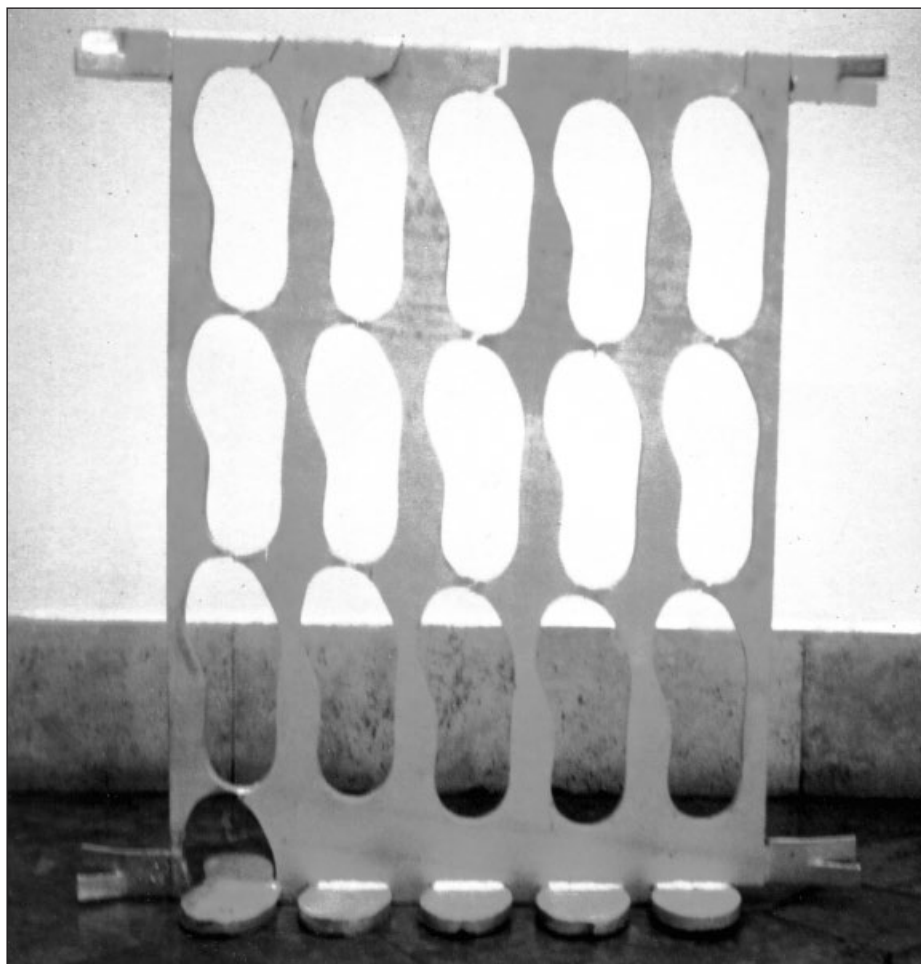

Biztonságos kilátás 1989 • Safe Panorama 1989

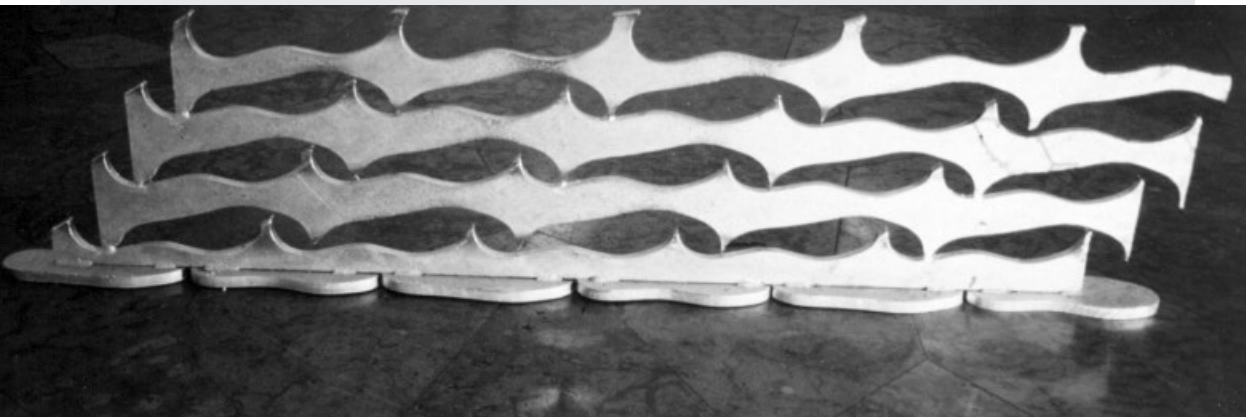

Kollektív akarat 1989 • Collective Will 1989

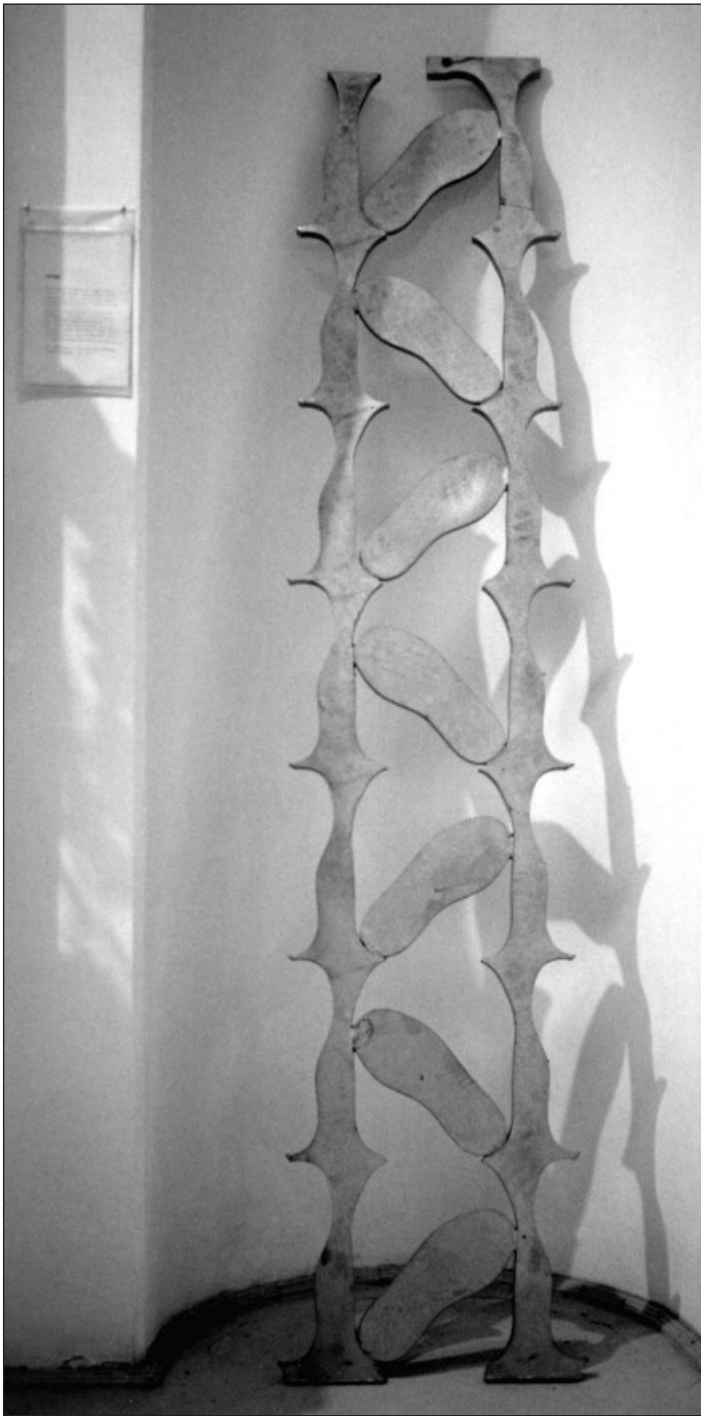

Tolerancia-létra 1989
Ladder of Tolerance 1989

Lámpamintás lépésoszlop 1983
Column of Steps With Lamp Motive 1983



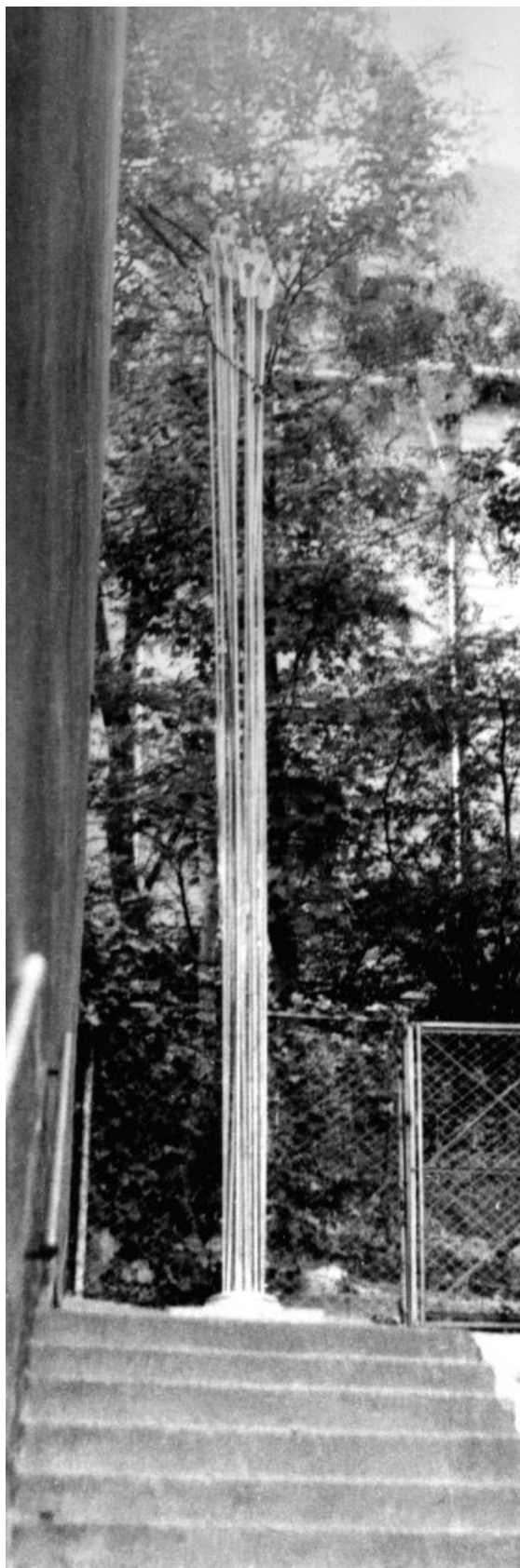

Magassági lépéskötelék 1983
Airborne Step Formation 1983



Big Jump 1979
Nagy ugrás 1979

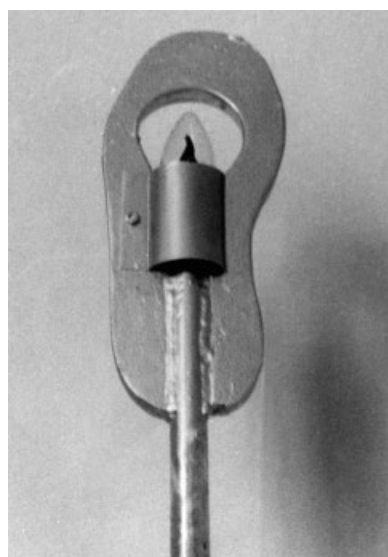
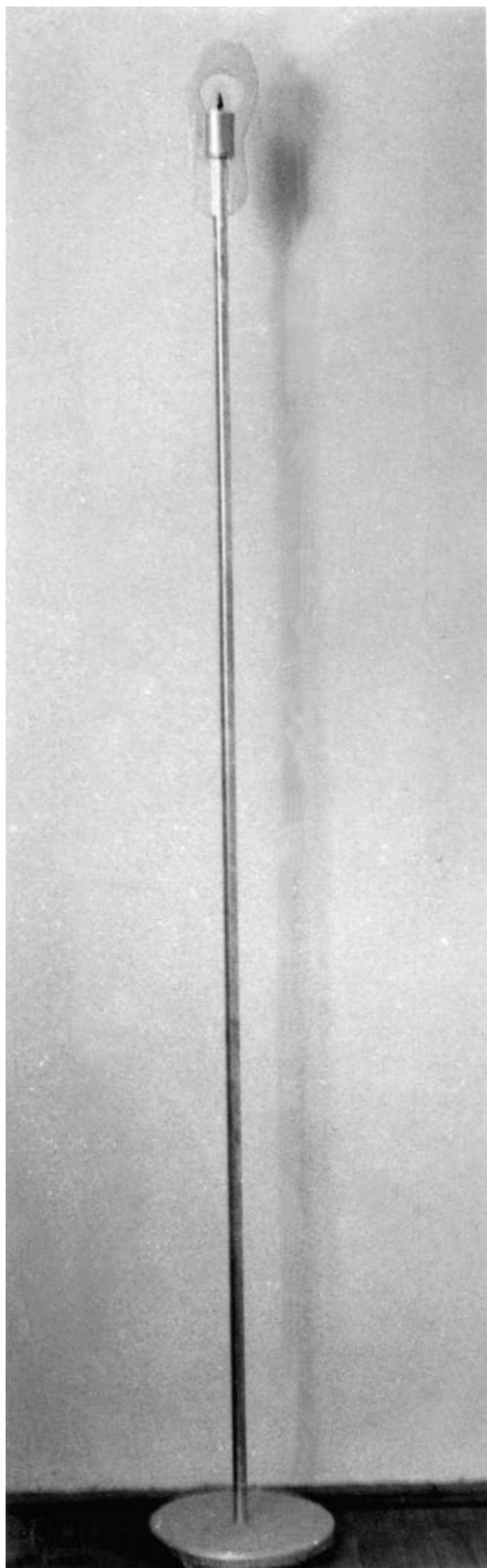

Öröklépés 1983
The Eternal Step 1983

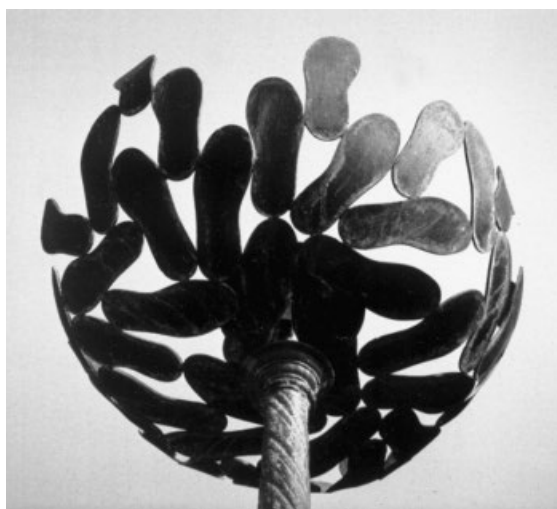

Tűszobor 1985
Fire-Sculpture 1985



Lépésfolytonosság 1983 • Flow of Steps 1983

Ellenlépő 1975 • Counter-Step 1975





Írányított lépéscsoport 1983 • Aligned Group of Steps 1983

Szembenállás 1979 • Opposition 1979

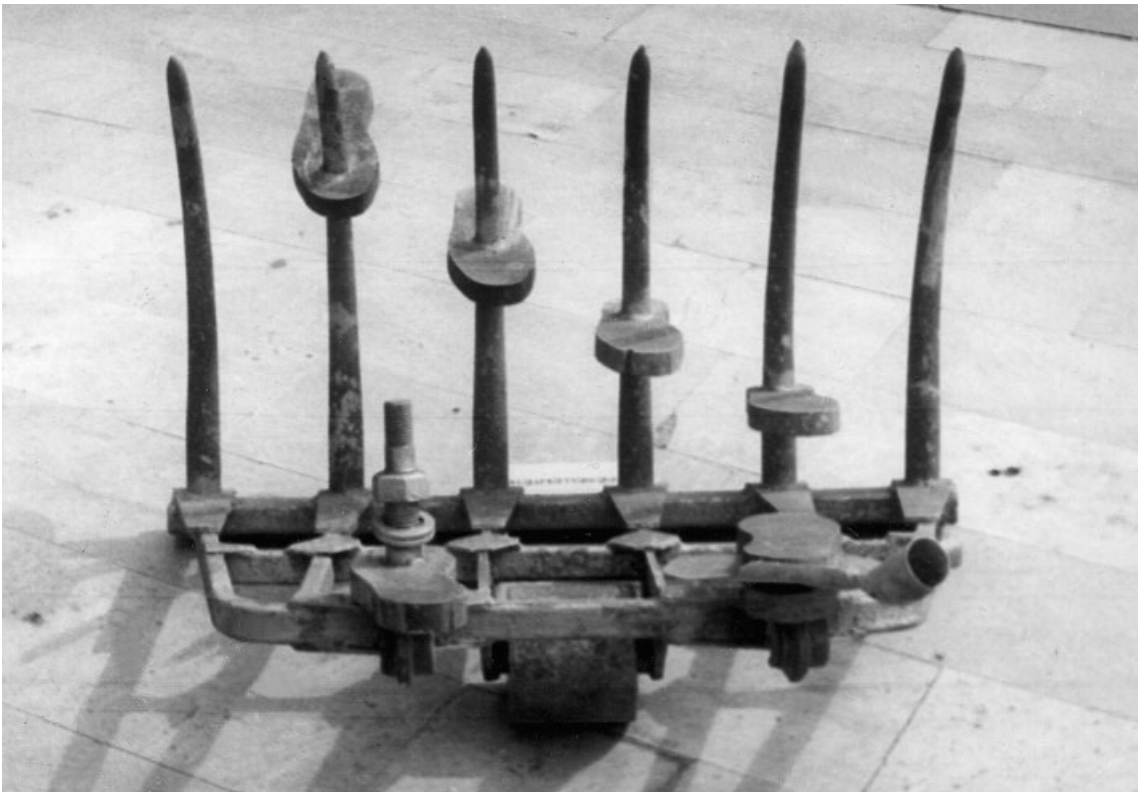





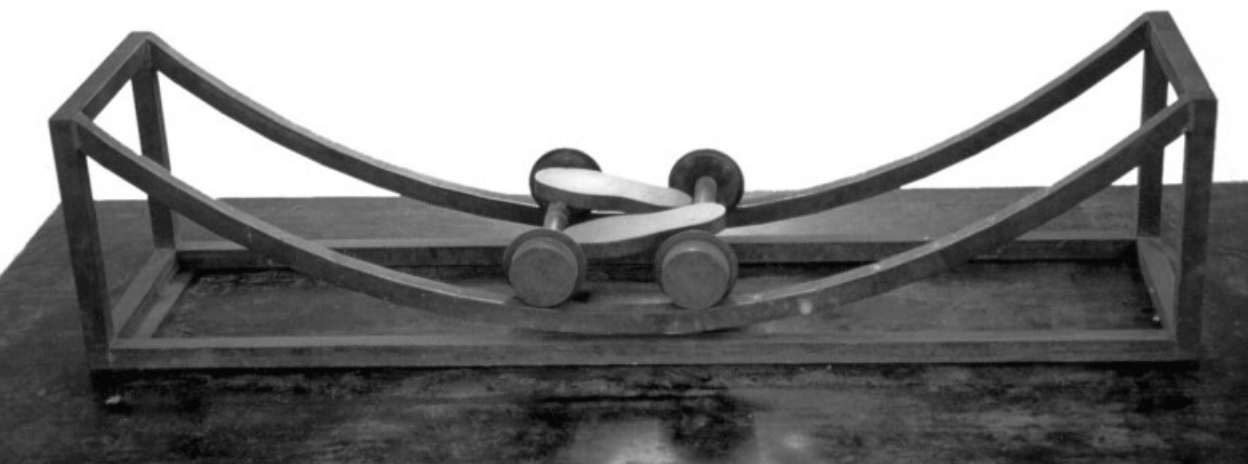

Belső száműzetés 1979 • In Exile 1979

1977

Tárgyak: A fontosság sohasem a tárgyaké, hanem a gondolaté, amely benne megjelenik. Most azt mondtam, hogy vas, de majd azt mondom, hogy fény, és akkor fényből fogok munkákat csinálni.

1977

Objects: The importance lies not in the objects, but in the thoughts they represent. This time I said: steel, but later I will say: light, and then I will make works of light.

Élenjáró 1985

A Step on the Edge 1985

Kézzel-lábbal 1979

On All Fours 1979



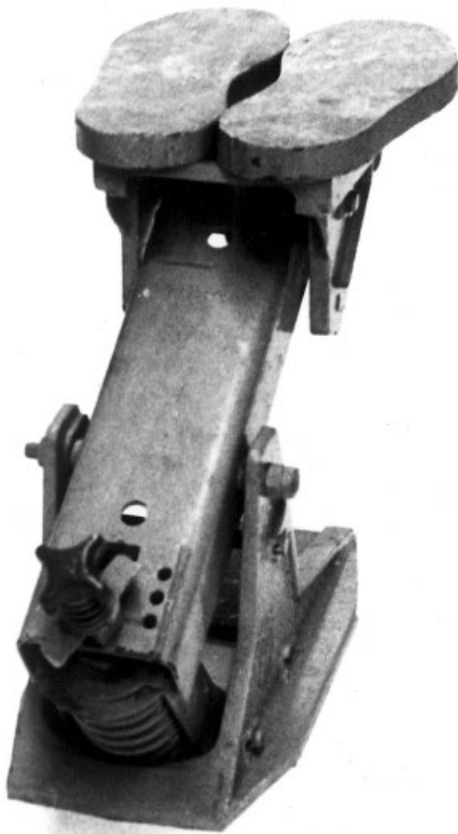

Dobbantó 1979
Splitting 1979

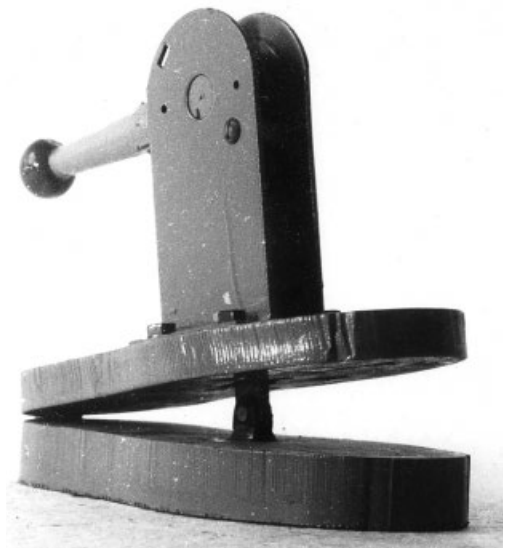

Hivatalos lépésmobil 1979
Bureaucratic Step Mobile 1979

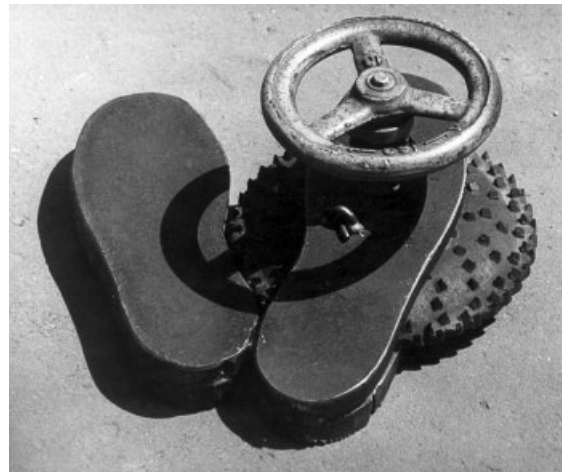

Állásmorzsoló 1979
Sole Scratcher 1979

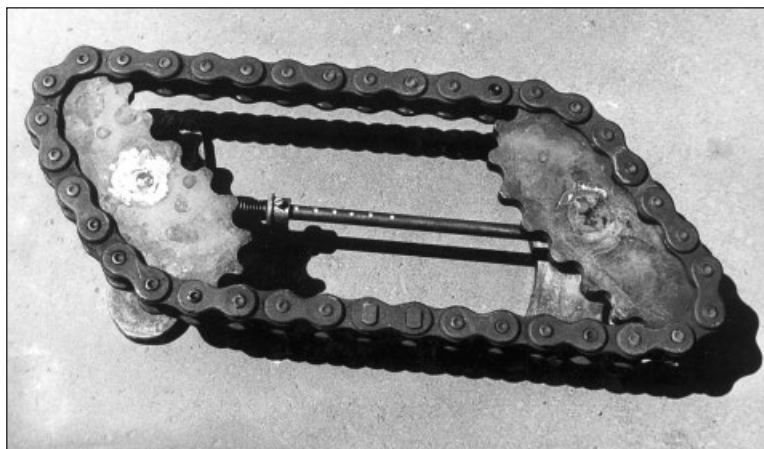

Párhuzamos mozgáskényszerítő 1979
Parallel Motion 1979

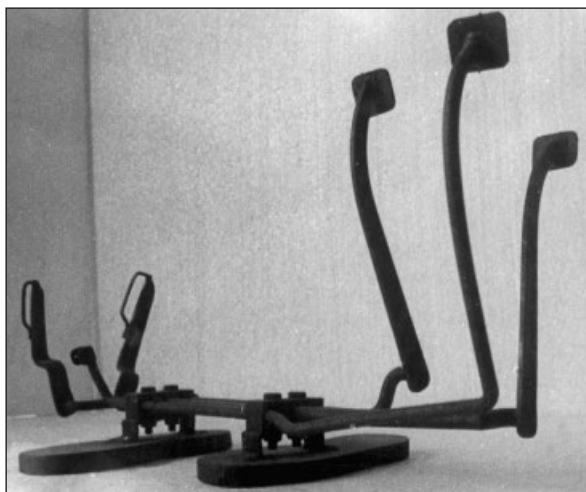

Lépésérzékenység 1979 • Step-Sensitivity 1979

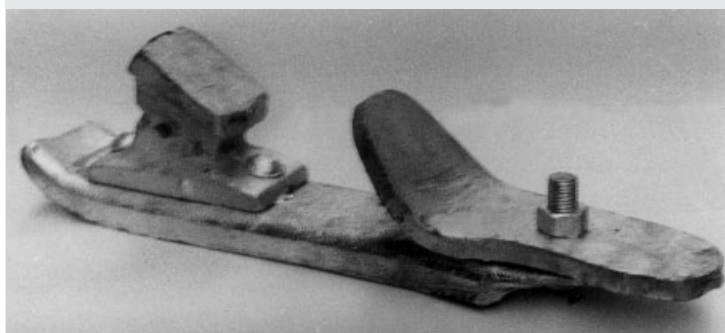

Előrelátás 1983 • Foresight 1983

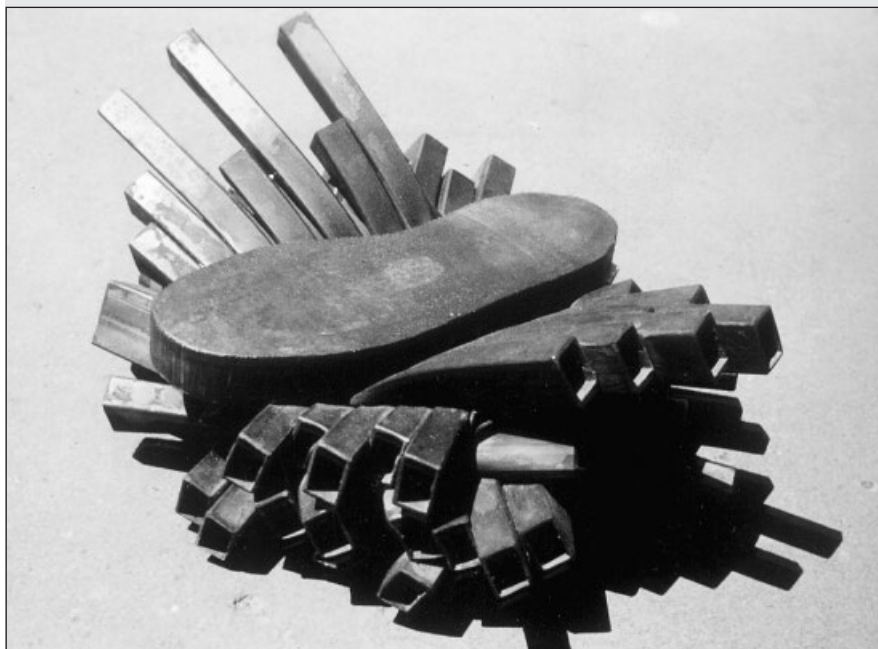

Határozott lépés 1979 • A Firm Step 1979

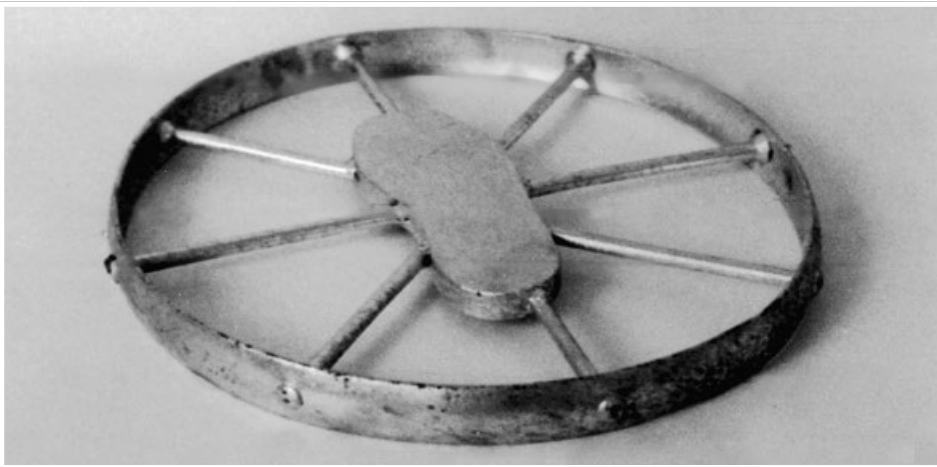

Kiterjesztett lépés 1983 • An Extended Step 1983

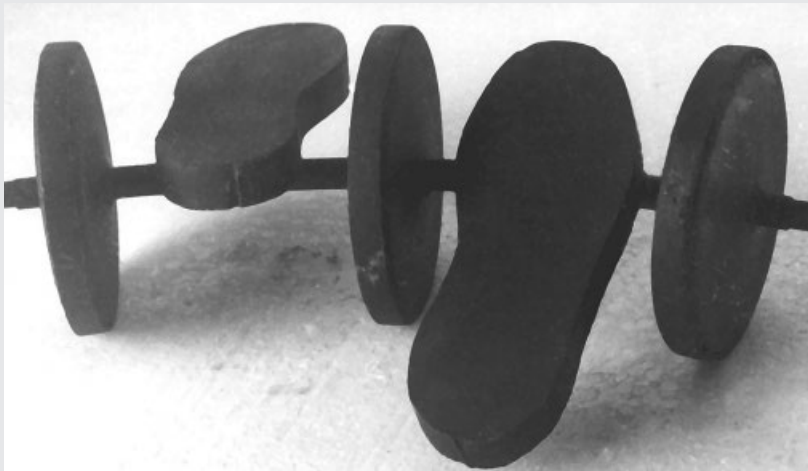

Lépésálló 1979 • Constant Steps 1979

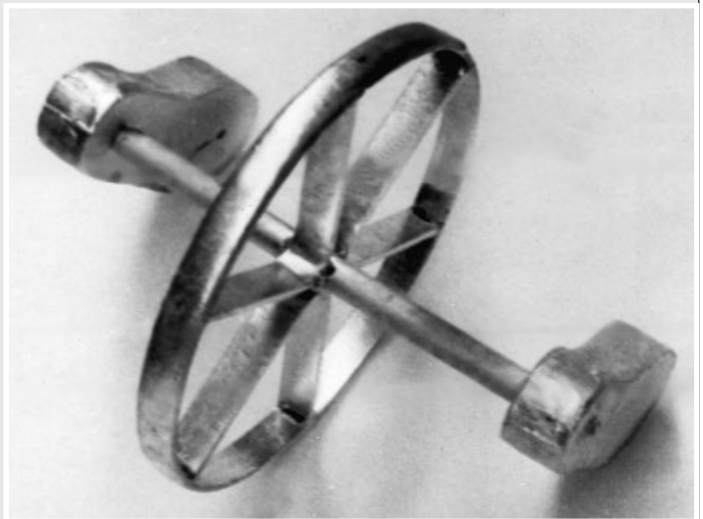

Vontatott menet 1983 • Dragged Out March 1983



Elfelejtett állás 1977 • Deserted Post 1977

Két lépéskonzerv 1977 • Two Tins of Steps 1977



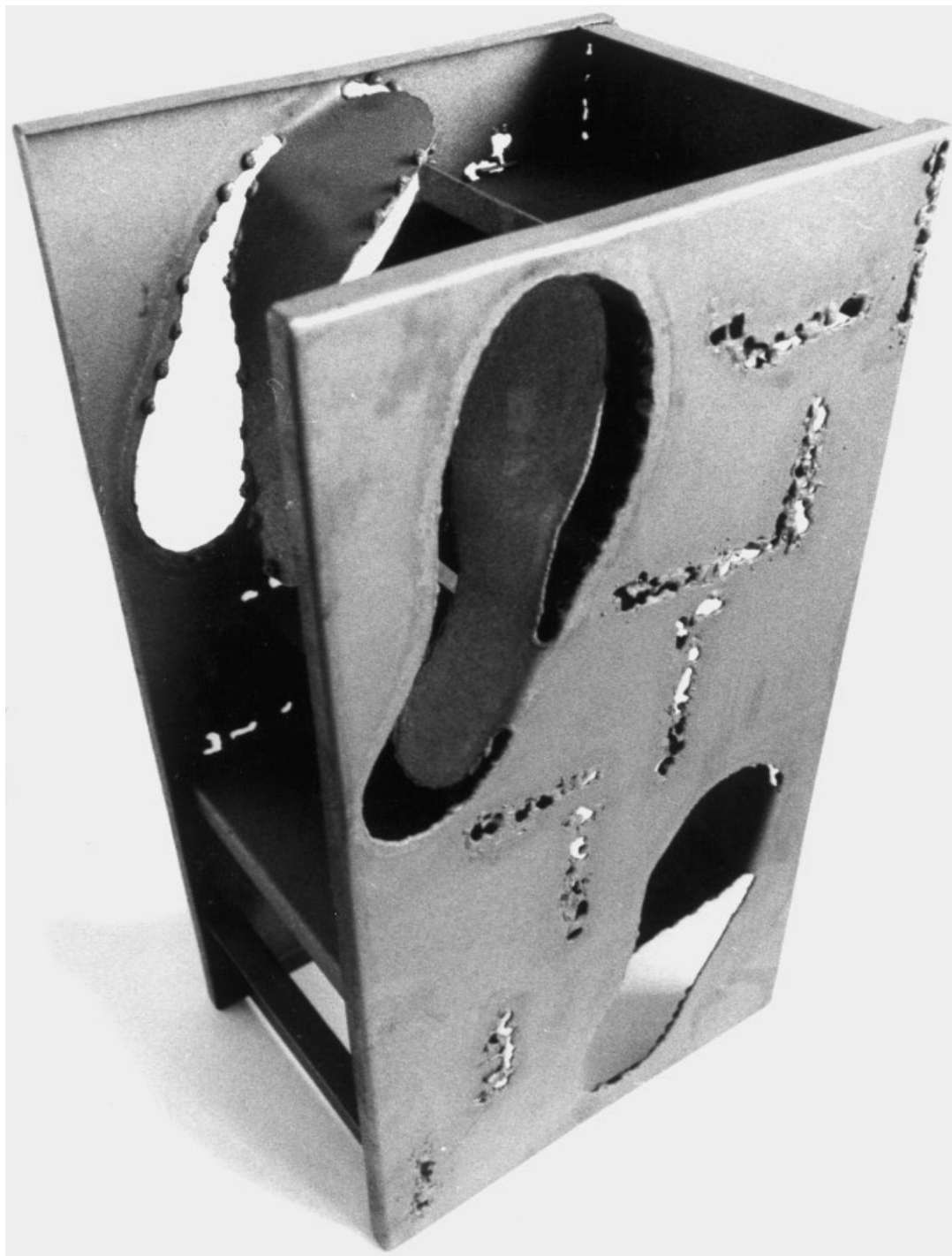

Belső lépcső 1977
Inner Stairs 1977

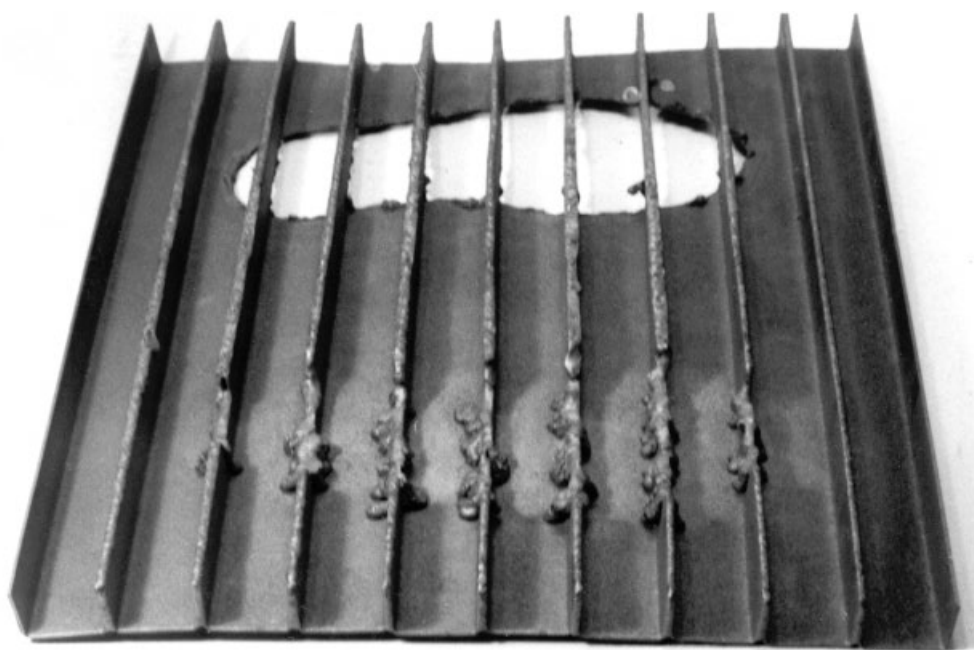
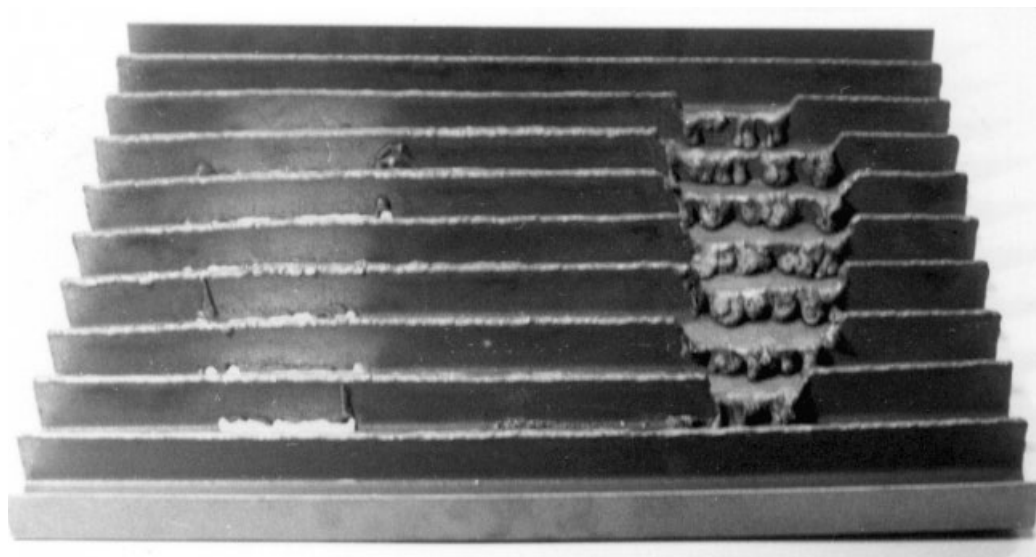

A második lépés 1977
The Second Step 1977

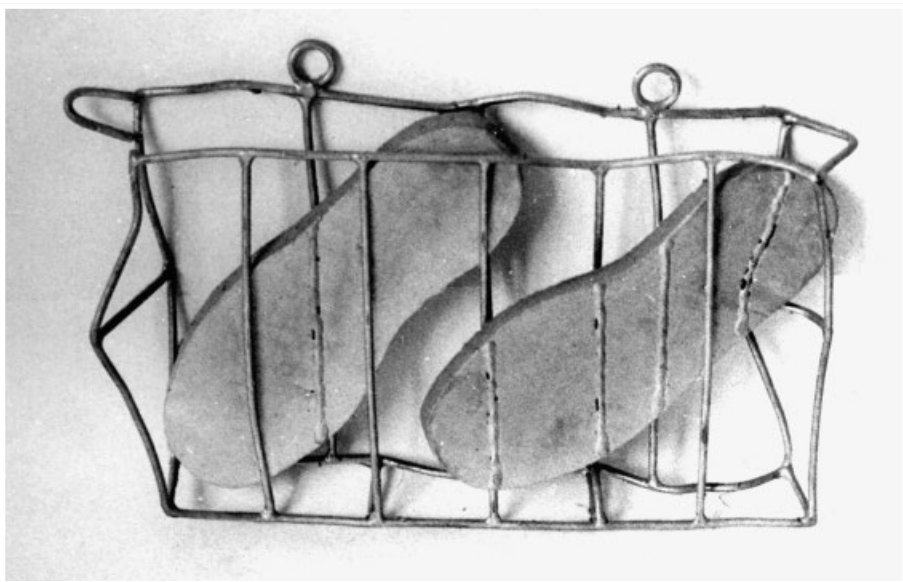

Sült léptek 1979
Grilled Steps 1979

Szabadság-börtön 1979
Liberty / Prison 1979



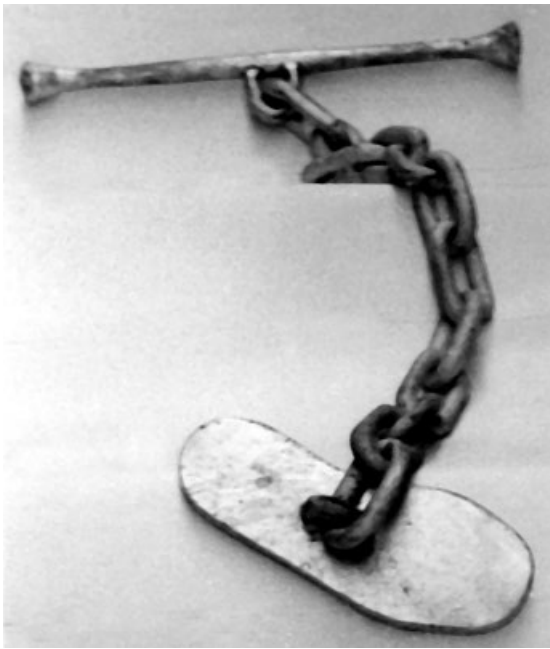

Mozsártörő talpkolonc 1983
Pestle-Bound Sole 1983

Csák Máté földjén 1983
Máté Csák Country 1983



Csákányos talp 1983
Pickaxe Sole 1983

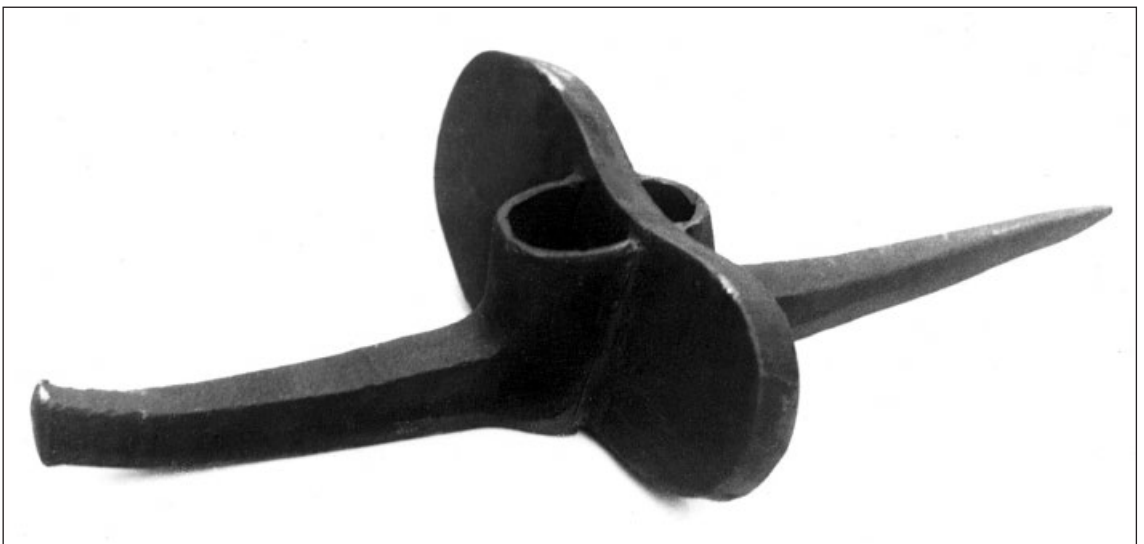

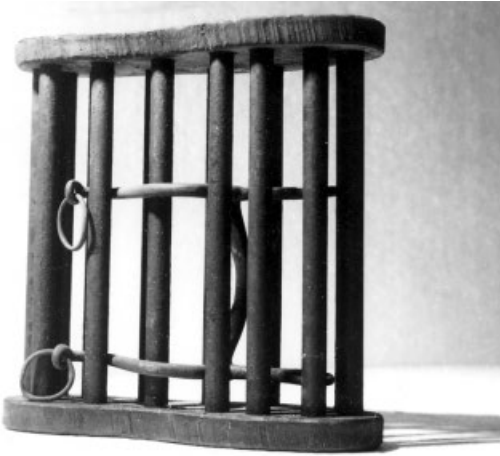

Zabla talpbörtönben 1979
Bit Imprisoned 1979



Ballada 1979
Ballad 1979

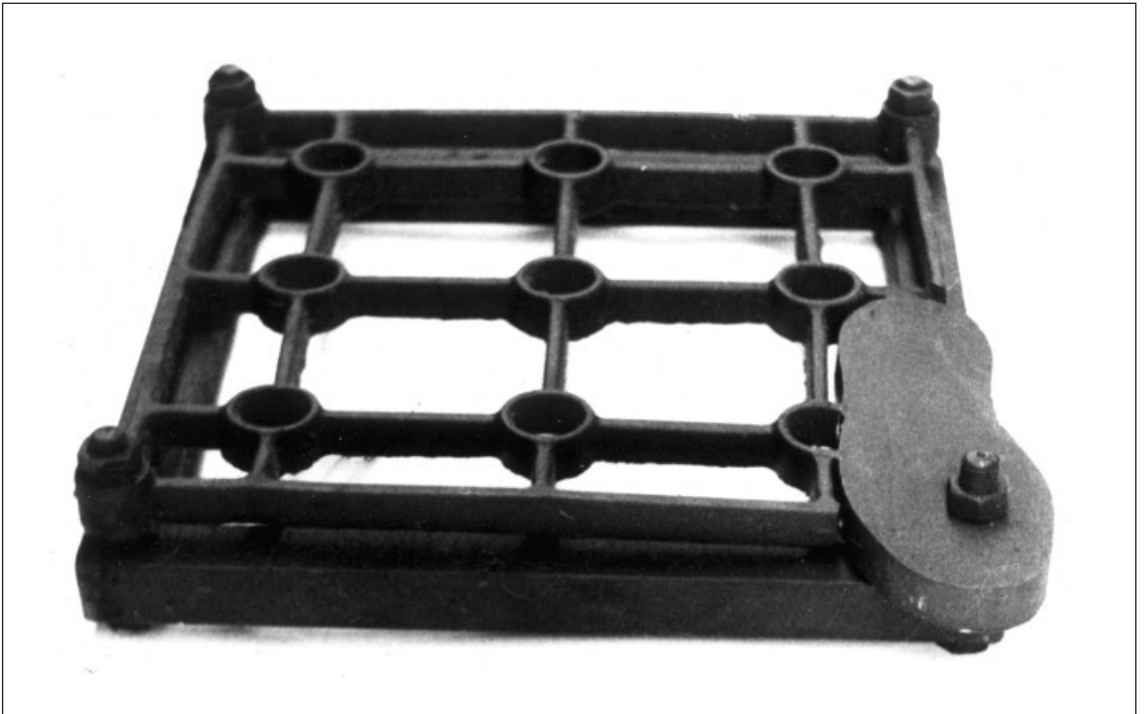

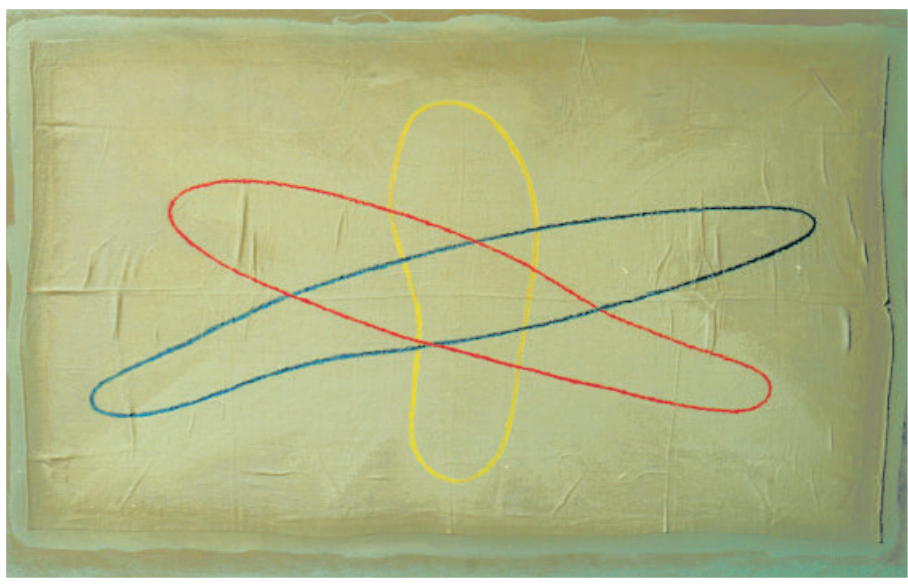

A kozmikus ember 1988 • Cosmic Man 1988

Ősmagyaros 1988
The Hungarian Experience (Ancient Magyar) 1988



A kommunikáció csecsemője 1988
The Baby of Communication 1988





Koncentrációs pont 1988
Point of Concentration 1988

A mindennapi lét 1988
Everyday Being 1988



A nagy és a kicsik 1988
The Big One and the Small Ones 1988

Szellemi és anyagi 1988
Spiritual and Material 1988

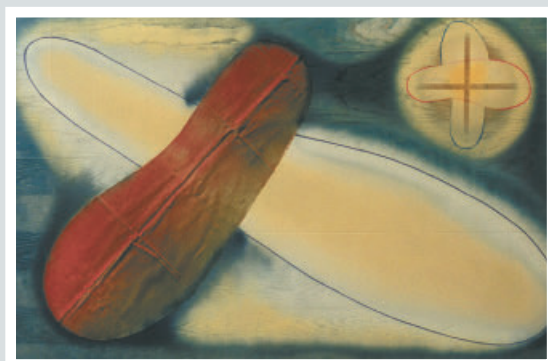

Kelet-nyugati párbeszéd 1988
East-West Dialogue 1988

Mentőötlet 1988
Saving Idea 1988



A festmények mérete: 120 x 240 cm
All paintings: 120 x 240 cm



hékék
hidegek

Aronos méretű talpak
Az egész rendkívül
könyvű, kaligrafia-
kus grafitti szerű
mint egy falpíra
gubanc.

"ÖS-MAGYAROS"
GÖG ÉS DEMAGÓG

AQUA-VARIUM

A GOND RÉTEGEI
"A NAGY ÉS A KISIK"

AQUAKIARIUM
AQUAVARIUM



87.04.13

Az új festészet anyagfalan.

A festészet végre a film és video kultúra
után elnyeri igazán feladatát. Önálló
műfajja vált, önálló nyelve lehet nem kell
kíségetnie azokat a nem létező műfaji
igényeket melyeket a mozgóképek töltek be.

Eleg nagy ellentmondás ha egy tárgy-
zól mint a festmény azt mondjuk: anyag-
falan. Anyagfalan mint egy film, megfor-
dult a kőcha. A film a fény által él és
a festmény is.

FESTÉSZET II.

-
- 1984 „Plánum 84” (készült a Plánum '84 Minimálzenei Fesztiválra) [→ 308. o.]
- 1985 Neonos képek [→ 151. o.]
- 1988 Új festmények [→ 162-163. o.]
- 1989 Berlíni képek [→ 151. o.]
-

1987. március

1. Azért, hogy a kép tárggyá váljon, a műveleten van a hangsúly.
 2. Minden tárgy vagy anyag művelet eredménye.
 3. Minden anyagnak tulajdonságai vannak. Ezek a tulajdonságok találkoznak.
 4. A képzelet rátesz egy lapáttal, ettől lesz képzeleti kép.
 5. Festeni csak ordenáré módon vagyok hajlandó, mert minden ordenáré, ami körülvesz. Máshogyan nem lesz valódi.
-

1987. március 14.

Festési módszer

1. Mindig az akkori lelkiállapotnak megfelelően traktálom a vásznat.
 2. Egyszer csak elkezd akarni valamilyenné válni.
 3. Ekkor kezd beszélni hozzám és én válaszolok, úgy hogy folytatom.
 4. A megfelelő válasz nyomán elkészül a kép.
-

PAINTING II

-
- 1984 Plánum 84 (for the Festival of Minimal Music) [→ p. 308.]
- 1985 Pictures with neon lamps [→ p. 151.]
- 1988 New Paintings Series [→ pp. 162-163.]
- 1989 The Berlin Series [→ p. 151.]
-

March, 1987

1. The emphasis is on the action, that's what makes the picture into an object.
 2. All objects and materials are the result of some action.
 3. All materials have properties. These properties converge.
 4. Then comes imagination, and you have the "image-inary image", [the picture].
 5. Since everything around me is vulgar, I refuse to paint in any but a vulgar manner. Otherwise it won't be real.
-

March 14, 1987

Method of painting

1. I always treat the canvas according to my frame of mind at the moment.
 2. All at once it wants to turn into something.
 3. Then it starts to talk to me, and I answer by continuing.
 4. Given the proper answer, the painting is done.
-

Egy másik módszer

- ① A vászon mint tárgy
- ② Művelet a tárggyal a festés helyete
- ③ A jel a tárgy hatásaitól majd akkor kötődően folytatódva vagy ellentmondva alakítja.

1987. április

Mit akar a vászon.

Mit tud a festék.

Mit gondolok én.

April, 1987

What the canvas wants.

What paint can do.

What I think.

A Semmi

87.04.22

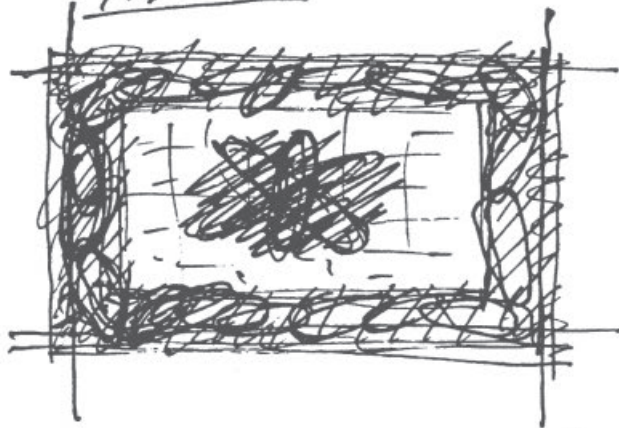

Mivel nagyobb
belső felületet
nagyon világos
alig láthatóan
A keret pedig
erőteljes
Mintegy üres kép

Szíben a keret:
Sötét, arany színes
penész vörös stb.

A tűz mint
materia

a belső erillégi villogás
halv-kék és narancs

a tűz mint
fény

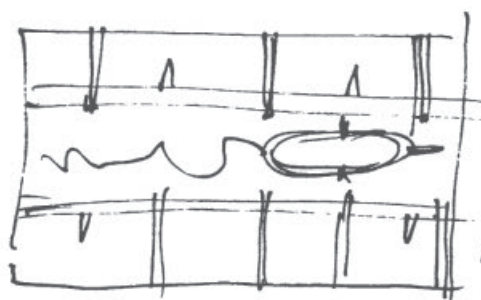

87.04.18

Kész kép 22. én

közös

Maga'ncél ~~közösben~~

közös

MAGA'NECÉLT A KÖZÖSBEN

A képcímekben soha ne szerepeljen a
"lépés" vagy a "talp" stb kifejezés!

A MŰVÉSZET: ANNAK TUDATOSÍTÁSA
AMI VAN!

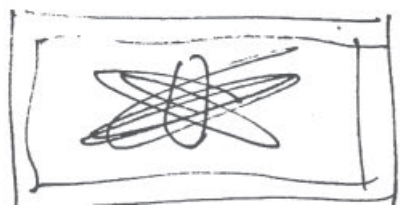

~~NY~~ VILÁGEGYTEM
AZ EGYIK

Minden etik egyedi és egyenlő
mint minden perc, vagy pillanat.

Ezzel szemben vannak a koncepciók,
a sokrangsorúak amelyek az etik -
terjedés és az egyenlő szituációk ~~szerepe~~
sokrangsorát hozták létre. (Mint a spermiumok)

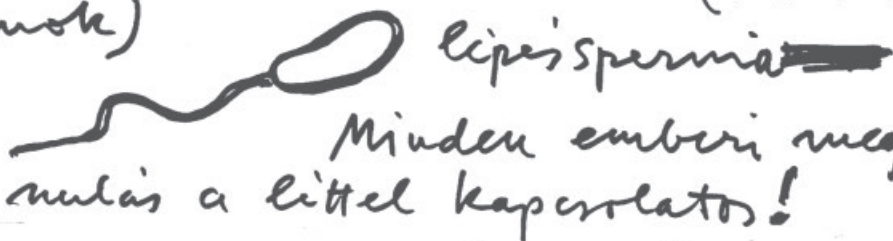

lipispermia

Minden emberi meggyőztetés
múlia a littel kapcsolatos!

A festék egyszerre szín és anyag.

A festék önmagában szellemi és anyagi.

A szín a fényel azért él (működik) együtt, mert mindkettő szellemi.

A színt lehet vetíteni az anyagot nem, csak annak illúzióját.

A lehető legtöbb eszköz birtokában a lehető legegyszerűbben.

A technika helyes használatában benne rejlik a tudás, ezáltal a technika háttérbe szorul a közléssel szemben.

Paint is both color and material.

Paint, in itself, is spiritual and material.

Color goes with light, because they are both spiritual.

Color can be projected; material cannot, only its illusion.

With all possible means, in the simplest possible way.

The proper use of technique presupposes knowledge; consequently, what is communicated overshadows the technique.

1987. április 5.

A belső és külső világosság szoros kapcsolata az a modell, amit a kép testesít meg.

A kép tapasztalati objektum. Tárgyköre a teljes emberi lét (érzékszervi és intellektuális) megfogalmazása. Feladat körét leszűkíti egy optimális minimumra, különösen egy tárgyon belül, de nem mond le eközben a teljesség jelenlétének érzetetéséről.

April 5, 1987

The painting is the model of the close relationship between internal and external light.

The painting is objectified experience. Its point is to reflect the entire range of human existence (sensual and intellectual). It narrows this task down to an optimal minimum, particularly within a given subject, but insists on intimating the presence of the whole.

1987. április 16.

Meg kell tanulni elidegenedni minden szeretett formától, színtől, hogy alkotás közben újra szerethessünk valami mást, ami lehetséges.

A terv csak egy a lehetségesek közül. Ami ezután megtörténhet az nyitott: a további történések befolyásolódnak, a pillanatnyi döntések által lesznek meghatározottakká. Mint a történelemben. Egy műtárgy lehet súlyos és terhes, nyomasztó, de olyan könnyednek kell lennie, mint annak az érzésnek, ami akkor van, amikor gondjaink közben arra gondolunk, hogy élünk.

April 16, 1987

We must learn to alienate ourselves from all forms and colors that we like, so that, in the process of creation, we may learn to like other things that are possible.

A project is only one of all possible projects. What comes next is an open question: subsequent events are the result of influences, it is the decisions of the moment that make them specific. Like in history.

A work of art might be grave, onerous or depressing, yet it must be light as the lightness we

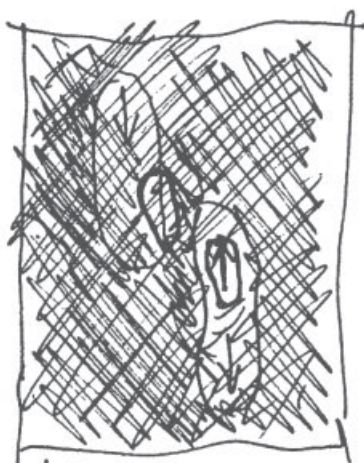

420
P.S. úgy mentem el
innen mint
kisgyermek.

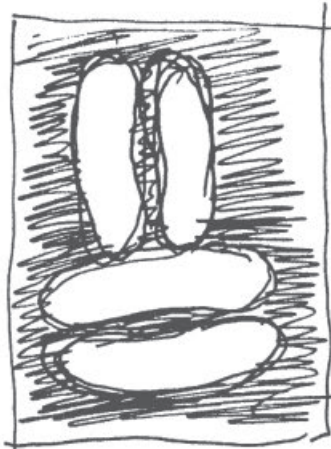

427
P.S.



~~367~~ 75
Jes szeretlek
szép leányka.



426
HÁY SZERETEK ÁLLNI
A SZÉLMALMOK ELŐTT!



390

Modern Petőfi

MS kék a mi fejünkbe állani aharmad
Azotnak mi a tükör feje tetejére!
(Talpra magyart) Petőfi Sándor

Mentünk előre bátran
Ti ott hátul bukkogtatok

1. Ahol lehetünk
2. Ahol lehetünk
3. Ahol vagyunk.



Ahol
vagyunk.

Az elidegenedés érzése is csak egy érzés. Minden érzésre ráépíthet a képzelet. Minden mű alkotásának története van. A cselekvés tapasztatból lesz és tapasztalatot hoz létre. Minden jó gondolat szép is. Az elidegenedés a helyzet megértéséből és megtanulásából ered és a továbblépés vágya hozza létre.

1987. április 16.

Legfőbb jellemzőm a festészetben a tárgyszerűség. A tárgyszerűség azt jelenti, hogy olyan tárgyviszonylat jön létre, ami a valóságban nincs, de megfelel neki. Fontosak még az artikulációk, amelyek szintén a természetességet kell, hogy sugallják: a csorgatás, a fújás, az anyagok plasztikus jelenléte. A közelség és a távolság mint a felfogható és felfoghatatlan ellentétpárja jelenik meg. A dolgok nem egyértelműek, csak a mi döntésünk teszi azzá. Lemondtam arról, hogy előre terveket csináljak. Minden a pillanattól függ, azon múlik, milyen a szituáció. Rendkívül bizonytalan minden. Semmi sem tudható előre. Nem lehet kikalkulálni. Benne kell lenni, és azok a jó döntések, amelyeket a pillanat sugall.

feel when in the midst of all our problems, the thought strikes us that we're alive. The feeling of alienation, too, is only a feeling. There's no feeling on which imagination cannot build. The creation of every work of art has a history. Action comes from experience, and creates experience. All good ideas are also beautiful. Alienation comes from understanding and mastering a situation, and is rooted in the desire to go on.

April 16, 1987

The prime characteristic of my painting is its object-orientation. Object-orientation means the generation, between objects, of a relationship which does not exist in reality, but which is congruent with how things are. Another important thing is the means of articulation, which must also suggest naturalness: dripping, blowing, the presence of materials in all their plasticity. Nearness and distance stand for another set of opposites: conceivable and inconceivable. Things are not unequivocal, only our decisions make them so. I've given up making plans. Everything depends on the moment, on the situation. Everything is very uncertain. Nothing is known ahead of time. There's no way to calculate the future. One has to be right in the midst of it all, and the good decisions are those suggested by the moment.

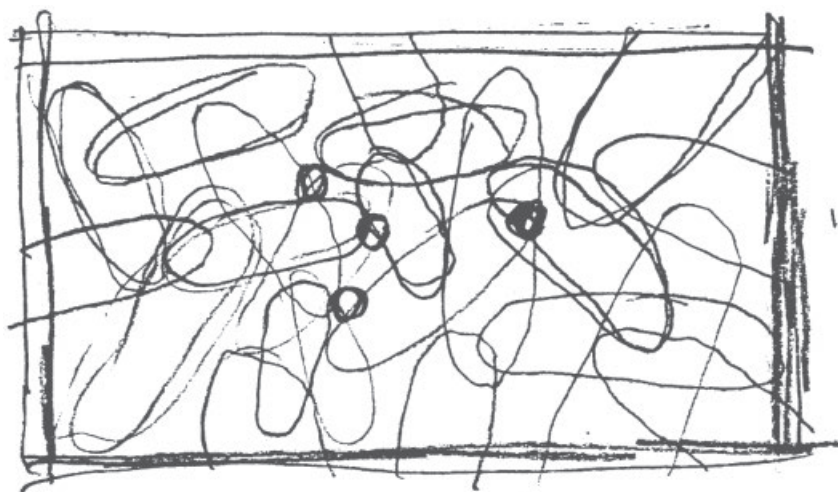

85.5.11

„Koncentrációs pontok”

A SZERVETLEN SZERVEZET EGYENSÚLYA

1987. május 11.

„Koncentrációs pontok”
Különböző nagyságú és festésmodorú talpak káosza, amiben mégis van valami összefüggés, az IMPROVIZATÍV LÉT.

May 11, 1987

“Points of Concentration”
A chaotic collection of footprints of different sizes painted in different ways, which nevertheless possess a certain coherence: BEING AS IMPROVISATION.



Zendülő talp 1983
Musical Sole 1983



AZ AKUSZTIKUS SZOBROKRÓL

Nem a hangszeres tudás bravúrja, hanem a gondolkodás és kreativitás, a megértés és az elengedtség tevékenységünk értéke.

A tárgy egyenlő hang, vagy ember egyenlő alkotás összefüggései határozzák meg a karaktereket. Csak karakterek vannak. A minőséget mindenki maga dönti el.

AKUSZTIKUS SZOBRÁSZAT

A hangos szobrászat a zene olyan területére kalauzol, amely a képzőművészet nyelvéből született.

Ritkán gondolunk arra – hangszerek láttán –, hogy milyen nagy az ellentét a hang és a hangszer anyaga között.

A hangszer szolgálja a hangot, az akusztikus szobor egyenrangú vele.

Az anyagegyüttes így egy új érzékelési mezőt hoz létre.

Míg a hangszert a „művész” szólaltatja meg, létrehozva a művet, a hangszobrot a műélvező szólaltatja meg saját maga számára azáltal, hogy megérti a situációt és a tárgyat.

A hangszobor aktivitásra sarkall.(Élvezni akarsz? Dolgozz! Legyél művész!)

ON ACOUSTIC SCULPTURES

Not the virtuosity of instrumental brilliance, but thinking, creativity, understanding and relaxation constitute the value of our activities.

The correlations “object equals sound” and “man equals creation” are what determine the character. Only the character is given. The quality is in the mind of the beholder.

ACOUSTIC SCULPTURE

Acoustic sculpturing takes us into a realm of music born of the language of the visual arts. In looking at a musical instrument, we rarely stop to think of the great contrast between the material of sound, and the material that the instrument is made of.

The musical instrument provides the sound; the acoustic sculpture is its equivalent. The material composition, thus, creates a new sphere of sensation. While in the case of the instrument it is the artist who brings out the sound and brings the composition to life, in the case of the acoustic sculpture, it is the viewer who brings out the meaning for himself by understanding the situation and the object. The acoustic sculpture prods to activity. (You want to enjoy? Work! Be an artist!)





Hangszobor koncertek • Concerts with the Sound Sculptures
VHK Budapest, Petőfi Csarnok 1985 • Galloping Coroners, Budapest 1985

Kiállítás-megnyitó, Dunaújváros 1985 • Vernissage, Dunaújváros 1985



1991. március 29.

Részlet a Kossuth Rádióban Szkárosi Endre által szerkesztett „Magyar Írás” című műsorból

Galántai György: Hangszobraim elsősorban szobrok. Műveleteket lehet rajtuk végrehajtani egyéni tetszés szerint és ezáltal keletkezik a hangjuk.

A hang úgy tartozik a szobraimhoz, mint a címük vagy elnevezésük, vagyis együtt vannak a gondolattal.

Ezek a hangok a szobrok kifejeződései, produktumai és közösek a velük kapcsolatban lévő emberrel. Ezért elmondható, hogy egyfajta kommunikáció megtestesítői.

A szobrokkal kapcsolatban az elengedettség, a felszabadultság feltétlen követelmény, ugyanis a kapcsolat spontán, előre nem tervezhető úgy, mint egy hangszer esetében.

A hangszobrok és a velük való kapcsolat, vagy ennek eredménye, a hang csak annyira akar szórakoztatni, mint egy jól végzett munka.

Mindenki a saját hangját hallja és ezért nincs hangzavar, s nincs befejezett mű. A mű nyitva marad, folytatható.

Az elmúlt tizenöt évben kétféle szobrot készítettem:

– mechanikus mozgatóással működőt és
– ütéssel használhatót.

Röviden szavakkal is megpróbálom bemutatni őket.

– *Az Irányított véletlen* a sors fordulatait idézi;

– *A Lépésgyökerek motorja* egy ismeretlen jármű haladása az erdőben;

– *Az Emlékmalom* száraz, kopogó betonkeverőgép, amely köveket kever;

– *A Tájolt félkerék* fájdalmas, kínos, valami nehezen közlekedő vasúti jármű vagy felvonó, aminek néha nekiütődik valami;

– *A Térgyűrű és Időgyűrű* tér és időérzet egy végtelen, de mégis behatárolt térben;

– *A Mozgó Világ* véletlenszerű kolompolás; mennek haza a tehenek. Akusztikus változatban pusztai visszhang, kozmikus tér.

March 29, 1991

An excerpt from Endre Szkárosi's program "Magyar Írás" (Hungarian Writing) on Radio Kossuth

György Galántai: My acoustic sculptures are primarily sculptures. One can do different things with them, whatever one feels like, and that's how sound is produced. The sound is as much a part of my sculptures as their titles; they're all part of the idea.

The sounds are the expressions and the products of the sculptures, and are one with the person in touch with them. They effect a type of communication.

A relaxed and liberated attitude is a must in connection with these sculptures, for the relationship, as in the case of instruments, is a spontaneous one, and cannot be planned ahead. Acoustic sculptures—the contact with the sculpture and its result, the sound—are meant to entertain only to the extent that a work well done would entertain.

Everybody hears his own sound; thus, there is no cacophony, and no finished composition. The composition stays open, and can be continued. In the last fifteen years, I've done two types of sculptures:

- ones that work mechanically, and
- "percussion" sculptures, ones that must be struck. I'll try to introduce them briefly:
- *Directed Chance* refers to the turns life takes;
- *The Step Root's Motor* is the progress, through the forest, of an unknown vehicle;
- *Memory Mill* is a dried-out, clanking concrete mixer stirring pieces of stone;
- *Oriented Half-Wheel* is painful and awkward; it is a railroad car struggling to move, or an elevator, which occasionally has something bump into it;
- *Space Ring* and *Time Ring* reflect a sense of space and time in infinite and yet circumscribed space;
- *World in Motion* is the random ringing of cowbells: the sound of cattle going home. Its acoustic variant is the echo of the plains—of cosmic space.

TÉRGYŰRŰ — IDŐGYŰRŰ (HANGMOBIL)

A végtelen körforma körülvesz egy véges teret, melyben a történés realizálódik. Ebben a véges térben a hangok végtelenje által projektálódik a végtelennel való kapcsolat azáltal, hogy a gyűrű forog. Elvileg végtelen zene keletkezhet.

A zene változása a mozgítás intenzitásával van kapcsolatban.

SPACE RING — TIME RING (SOUND-MOBILE)

An infinite shape, the ring, encircles a finite space, where the happening is realized. Within this finite space, an infinite series of sounds projects the connection with the infinite. In theory, the result could be infinite music.

The changes of sound are a function of the intensity of the movement.



Mozgó Világ (1983) 1989 • World in Motion (1983) 1989
Időgyűrű, Térnyűrű 1984 • Time Ring, Space Ring 1984



Lépésgyökek motorja: 1985
The Step Roots' Motor 1985



Irányított véletlen 1985
Directed Chance 1985



Emlékmalom 1985
Memory Mill 1985

Akustikus szék 1985
Acoustic Chair 1985

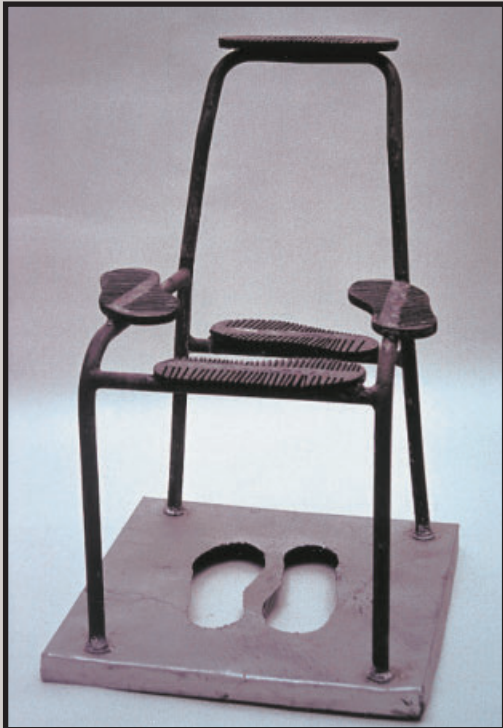

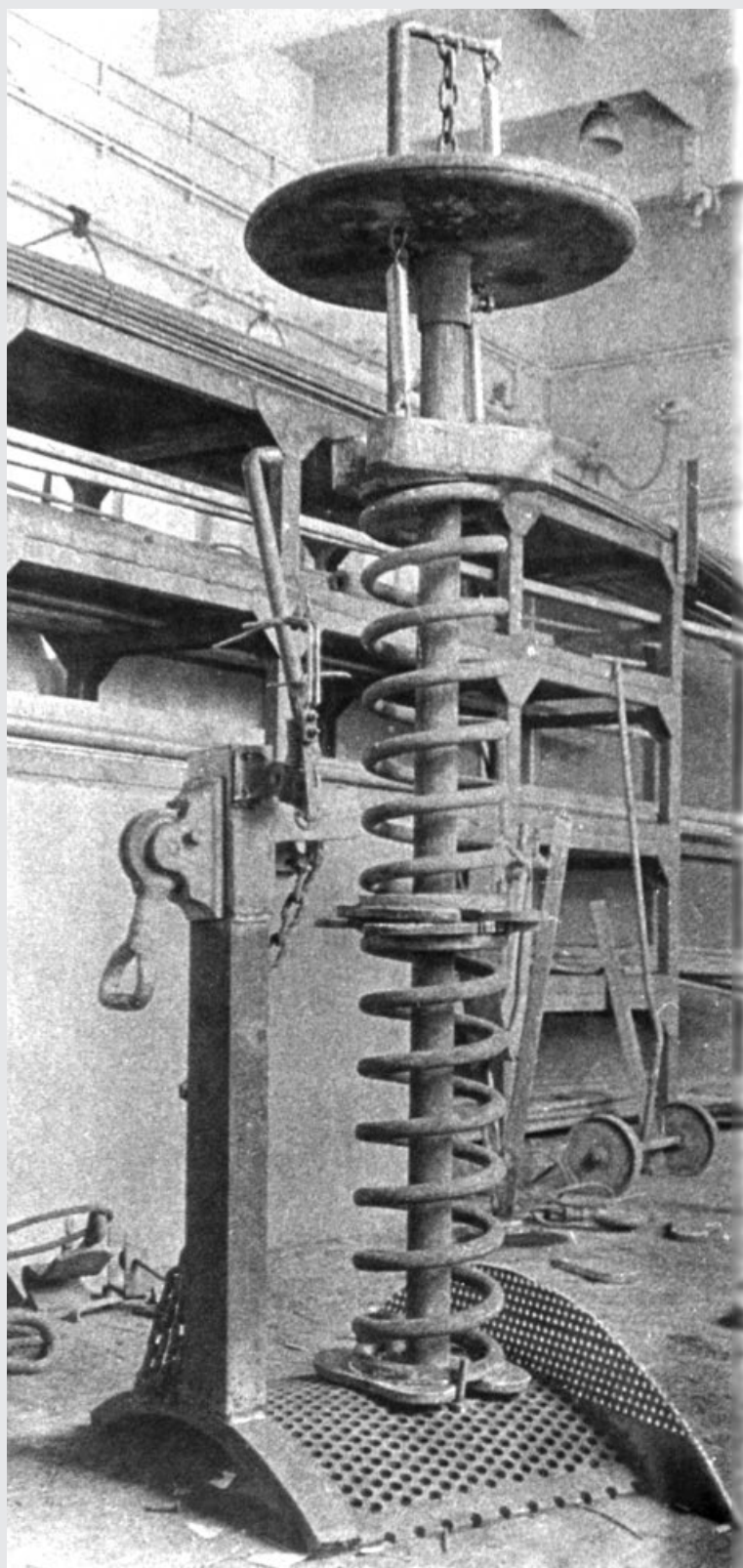

Engedem, hogy ugráltass 1985 • Make Me Jump! 1985

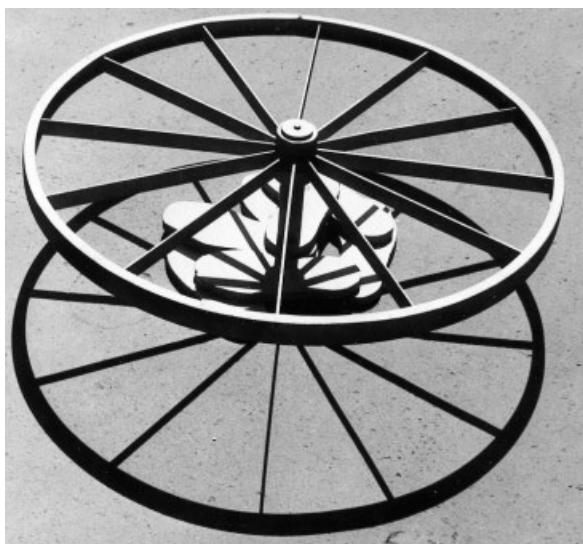
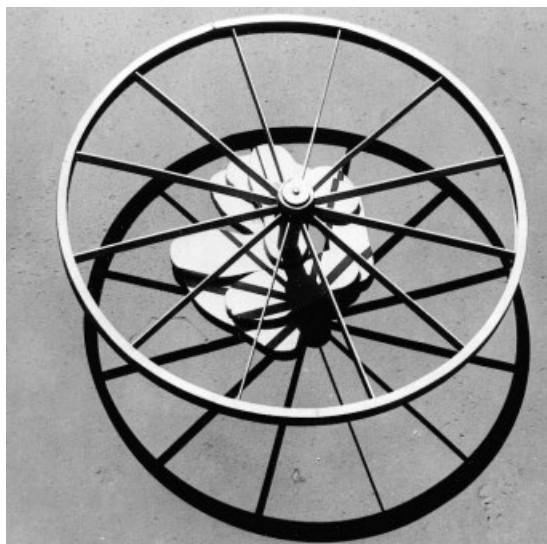

Helybenjáró 1979 • Marking Time 1979

Apokaliptikus léptek 1985 • Apocalyptic Steps 1985

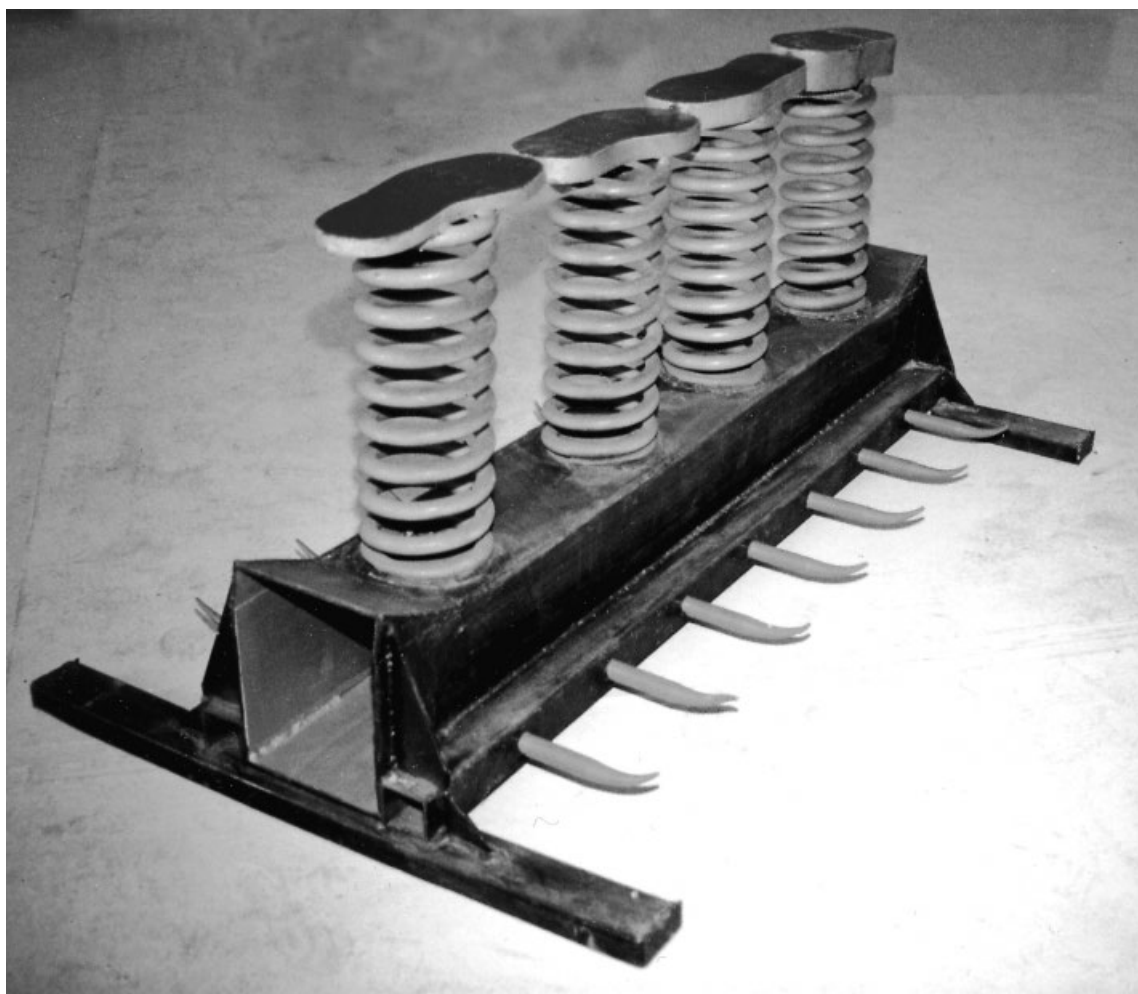

Mélyvízi szimmetria 1985
Deep-water Symmetry 1985

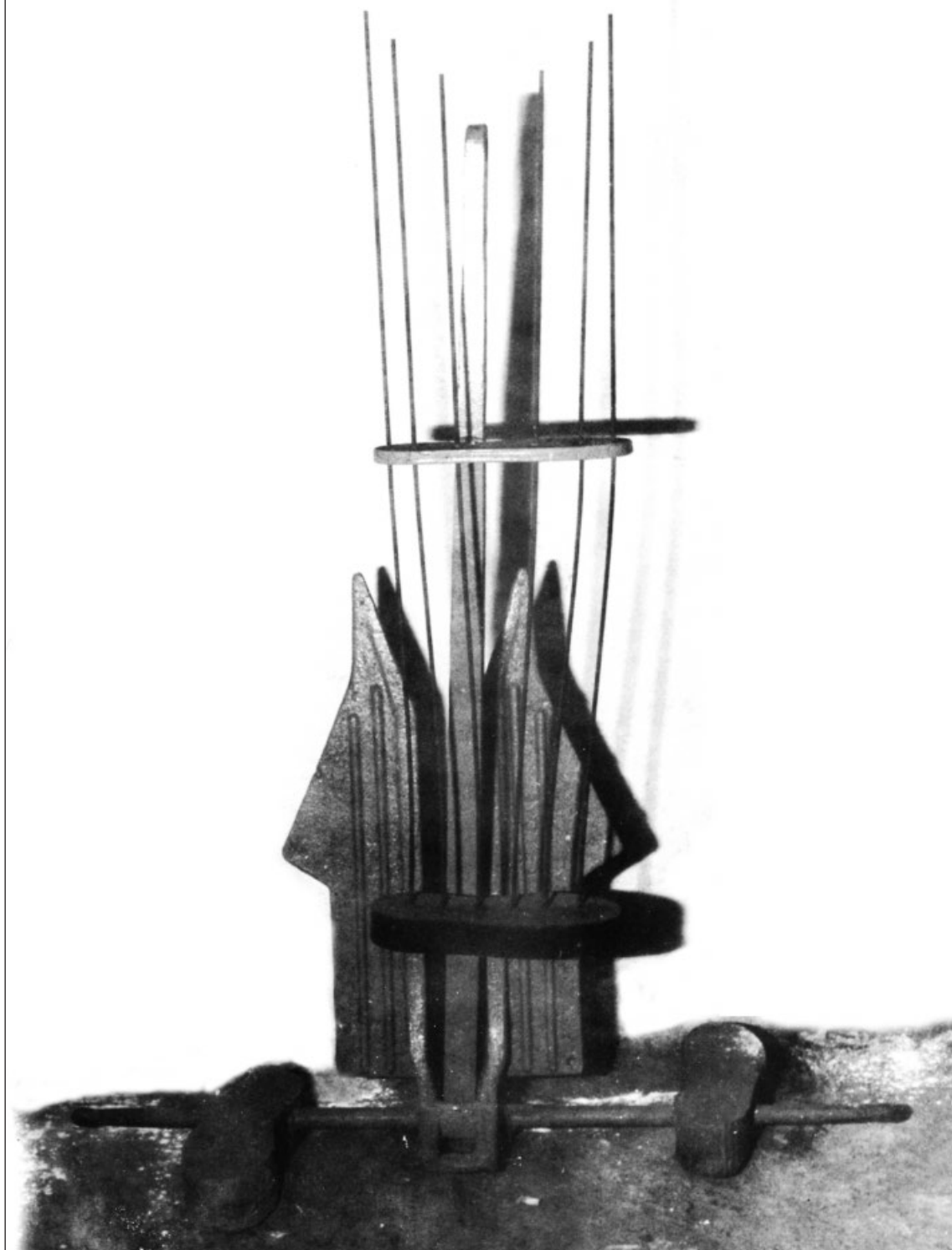

HANGMUNKÁK

HANG—SZOBOR—HANG
RÁDIÓ MUNKÁK

1974

Ötlet

Szimultán több magnóból lejátszott azonos hangszerű „zene”.

Ua.: Egy darab részei összekeverve különböző helyekről szólnak.

1974. augusztus

Terv (ötlet)

Hanganyag. Téma. Folyamatosan, egymásután. Több napon keresztül felvenni a rádióból az időjelzéssel kapcsolatos szövegeket.

10 óra, ... (jelzés); „pontos idő”

11 óra, ... (jelzés); „pontos idő”

12 óra, ... (jelzés; stb.

(megvalósítva 1991-ben)

1991

Magyar éter (fejre szerelt pick-upokkal)

Szöveg: „A legfontosabb mondatom mondhatom.

e o o a o a o

(A magánhangzókra, majd a mássalhangzókra játszani!)

Mint: Természetes rádiójelek.

Ezt végigjátszani a variációkkal.

SOUND WORKS

SOUND—SCULPTURE—SOUND
RADIO WORKS

1974

Idea

“Music”: the sound of identical instruments played simultaneously on several tape recorders.

The same: mixed-up motifs of some musical piece transmitted from different locations.

August, 1974

Plan (idea)

Voice material. Theme. On an ongoing basis, successively. Record for several days in a row the text of the “exact time” announcements on the radio.

10 o'clock...(signal) “the exact time is”

11 o'clock...(signal) “the exact time is”

12 o'clock...(signal) etc.

(realized in 1991)

1991

Hungarian broadcasting (with receivers installed on the head)

Text: “I can say my most important sentence.”

i a a i o e o a a a

(Played with vowels, and then with consonants)

Like: Natural radio signals.

Play this in all its variations.

Szöveg: „A legfontosabb mondatom mondhatom.”

(A magánhangzókra
majd a mássalhangzókra
játszani!)

o a o
mondhatom

Mint: ~~Természetes rádiójelek~~ Természetes rádiójelek

a leg o o a

o a o
o a o

Mert végigjátszani.

a variációkkal.

(ez is hangunkra 1991)

1991. március 3.

Táskarádió

(Szkárosi Endre műsorában)

Szkárosi: Mai hangmunkánk szerzője Galántai György. „Vágott hangtér” a címe ennek a műnek, amit hallottunk. Ez a szép, talányos, ugyanakkor



nagyon plasztikus cím mit jelent számodra?

Galántai: A vágott hangtér annyit jelent, hogy elvágtam egy zenei teret vagy hangteret, mert valamit modellezni próbáltam, és ez a valami a 80-as



években történt velem. Volt egy tér, amit állandóan elvágta, és ez az én terem volt, és ezt próbáltam hangban megoldani. Ennyi a vágott hangtér.

Szkárosi: Valóban, erről vannak emlékeink, a szó tágabb és szorosabban vett értelmében is, hogy hogyan vagdoszták el a tereidet és ha másképpen is,



ez nyilván több embernek az élménye is volt. Úgy érzem, hogy fontos ebben a munkában, hogy halljuk, talán még fontosabbak a csendek, az elhallgatás, vagy elhallgattatás, mint maga az, ami szól.

Galántai: Igen. Bár nem tudom, hogy ezt te miért tartod fontosabbnak. Énnekem sokkal fontosabb volt, vagy lett volna az a tér, ami az aktivitás tere



lehetett volna. Tehát itt a hangtér az az aktivitás tere, és az aktivitás terének a hiánya az inkább egy-egy negatív érzést jelentett számomra.

March 3, 1991

“Portable Radio”

(Endre Szkárosi’s program)

Szkárosi: The composer of today’s sound work is György Galántai. The title of the work we’ve just heard is *Cut Sound Zone*. What does this subtle, enigmatic,



and at the same time plastic title mean to you?

Galántai: Cut sound zone means that I took a musical realm, or sound zone, and cut it, because I wanted to model something that happened to me



in the ‘80s. There was a realm, the realm of things having to do with me, and it was always being cut. That’s what I tried to reproduce in sound. That’s the “cut sound zone”.

Szkárosi: Now that you mention it, we do recall that the realm open to you, both in the strict and in the wider sense of the word, was constantly being cut



off. This, of course, happened to a number of people, though perhaps in different ways. I think it is important that we hear the work, but perhaps even more important than what can be heard are the pauses, the silences, or the silencing.

Galántai: Well yes; but I don’t see why you find that more important. To me what was, or would have been, most important was the realm that could have



been the realm of action. The sound zone, thus, is the realm of activity, and for me, the want of this realm has always been a negative feeling.

1992

BICIKLI DARABOK (ötlet)

Csengővel és küllővel, kombinálva a rap-zongorával, kicsi, rövid darabok ugyanarra a hangra a Ray-bicikli-projekthez.

Konceptió:

Mi minden történhet ugyanabban a formában.



Első biciklista 1985
The First Cyclist 1985

HANGMUNKÁK

Nem zene, nem hangköltészet, talán a fonikus költészet határain elhelyezkedő „sound-work”, vagyis a hangjátékok peremén, és benne is található hanglelemények, melyek önálló megjelenésükben autonóm kifejezési lehetőségek. Nem akarnak illusztrálni, szórakoztatni, nem akarnak mások lenni, mint önmaguk! Direktségükben ugyanolyan közel állnak a szuperrealizmushoz, mint a minimal-arthoz. A gesztus, a konceptművészet és fluxus, vagy a happeningek öntörvényei érvényesek, de utalhatunk a dadaisták kiszámíthatlan nyitottságára is, ahol a véletlen a legfőbb rendező elv – az intuíció után. A hangmunka legfőbb jellemzője, hogy az ember szellemi szabadságának érzékeny dokumentuma, és mint ilyen, értékét az adja, hogy rendkívül sok síkja lehet értelmezéseinek. Egyszerre közvetlen és absztrakt. Eleget tesz a „mű”-vel szembeni legkonvencionálisabb elvárásoknak. Egy követelményt támaszt azonban a befogadóval szemben: változz meg, miközben ugyanaz maradsz, formáld át gondolkodásodat, csak a valódi értékekhez ragaszkodj, mondj le a látszatokról, építsd tovább magad, világosodj meg.

1992

BICYCLE PIECES (idea)

Bicycle bell and spokes, combined with the rap piano, short pieces on the same note, for the opening of Ray Johnson's bicycle project exhibition. Concept:

What all can happen in the same form.



SOUND WORKS

They're not music, nor audio-poetry; sound works border perhaps on phonic poetry, or on the audio play and its phonic inventions, which in themselves are autonomous forms of expression. They don't want to illustrate, or entertain, or be other than themselves! In their directness, they are as close to super-realism as they are to minimal art. The rules of gesture, conceptual art, Fluxus and of happenings apply, but the uncalculated openness of the Dadaists also comes to mind, where chance is the most important principle of organization after intuition. The most important characteristic of a sound work is that it is the documentation of man's intellectual freedom, and as such, suggests several planes of interpretation. Therein lies its value. It is direct and abstract at the same time. It lives up to the most conventional expectations that people have in connection with a "work of art". But it does make one demand on the perceiver: change while you remain unchanged, reshape your thinking while you remain true to your real values, forget appearances, develop yourself, become enlightened.

1983

TERMÉSZETES RÁDIÓ (részletek)

„Nemrégem bemutattam a Táskarádióban a *Vágtott hangtér* című hangmunkámat, amely a szünetek csendjére épült. Most egy másik szünetmunkát mutatnék meg, amelynek lényege, hogy a rádióadók vételi sávjai közötti területekről nyeri ki hangját, vagyis az állomások közötti szünetek hangjairól van szó. Ez egy tiszta, igaz mező, egy ismeretlen táj, verbális információk nincsenek, így a hozzátartozó hazugságok, rém- és szörnyhírek is hiányoznak. Ez a rádió természetes hangja, tehát a *Természetes Rádió*t halljuk.

A rádió hangszférájában történt kalandozásom során azokat a hanghatásokat részesítettem előnyben, amelyekből valamiféle zenei minőséget éreztem ki. Munkám során magam is elképedtem, milyen sokféle zenei artikuláció van a rádió azon tartományaiban, melyet soha senki sem hallgat, mert idegesítő, értelmetlen zajnak tekinti.

Örülök, ha egyszer az egész kazetta bemutatásra kerülhetne. Remek relaxációs anyag annak, aki kibírja.”

1983

NATURAL RADIO (excerpts)

“A while ago, on the ‘Portable Radio’ program, I introduced a sound work of mine based on the silence of the pauses: *Cut Sound Zone*. Now, I want to introduce another pause work, essentially, the sounds of the empty ranges between radio frequencies, i.e., the blank frequencies between stations. This is a pure, true field, an unknown realm without verbal information, and thus one that is free of lies, rumors and terrifying news. This is the natural sound of the radio, so what we hear is the *Natural Radio*.

As I ventured into the sphere of radio sound, I concentrated on sound effects which, I felt, had some musical quality. I was amazed to find what a tremendous amount of musical articulation there is in the range of radio sounds which nobody listens to, for it is generally considered to be irritating, meaningless noise.

I would be happy if some day the entire tape were played in public. Those who could stand it would find it very relaxing.”



A THE STORY OF GALANTAI'S SOUND SCULPTURES.....

- 1.Improvisations by the Galloping Coroners 1985
- 2.Improvisations by Galantai,1985
- 3.World in Motion, electronic variations by Galantai,1983
- 4.Concert by the Galloping Coroners Petöfi Csarnok, Budapest,1985
- 5.Improvisations on the sculptures Time Ring & Space Ring (Galantai)
- 6.Concert in Dunaujvaros by F.Dyda, S.Bernath(y),E.Szkarosi,1985
- 7.Improvisation on the Motor of the Step-roots (Galantai)
- 8.Improvisations by the audience at Planum'84, International Festival of Minimal Music
- 9.Concert by Galantai on the Oriented Half-Wheel,Vigado,Budapest,87
- 10.Sounds from the Iron Works of Dunaujvaros, 1985

B SOUND WORKS FOR KLAUS GROH BY G.GALANTAI.....

- 1.Sculpture in the Garden,1986-87
- 2.One Cry for K.Schwitters,1985-87
- 3.Sun & Moon 1985
- 4.Colored Wor/l/d,1987
- 5.Viola (Voila-Violett),1985-87
- 6.Talking Objects,1987
- 7.Poe-try (poetry),1985
- 8.Coun-try (country),1987

ARCHIVAL COPY

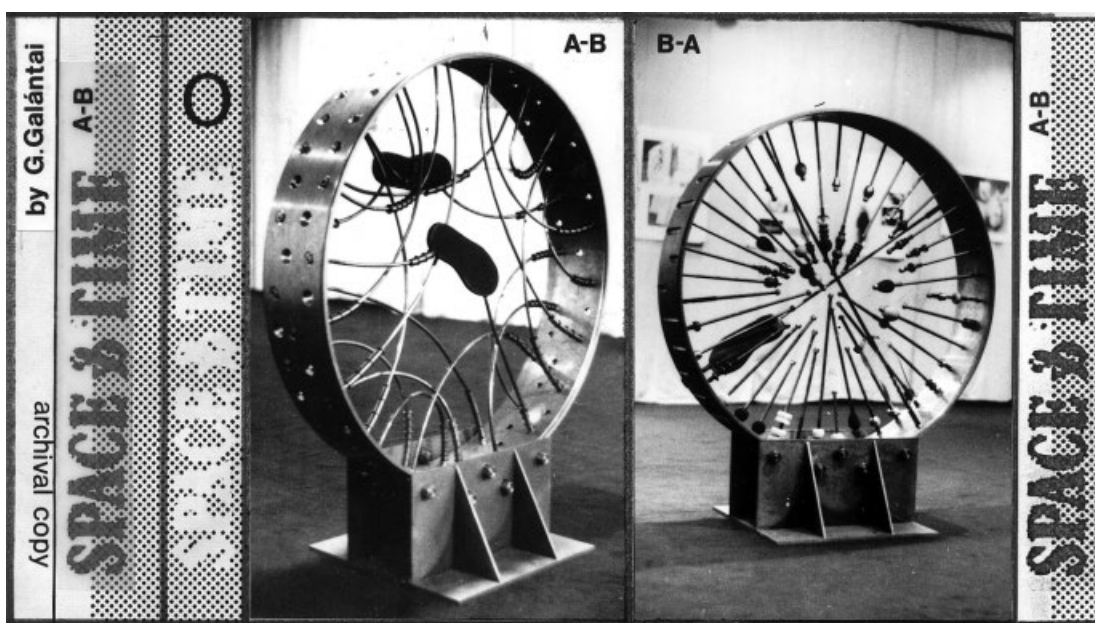
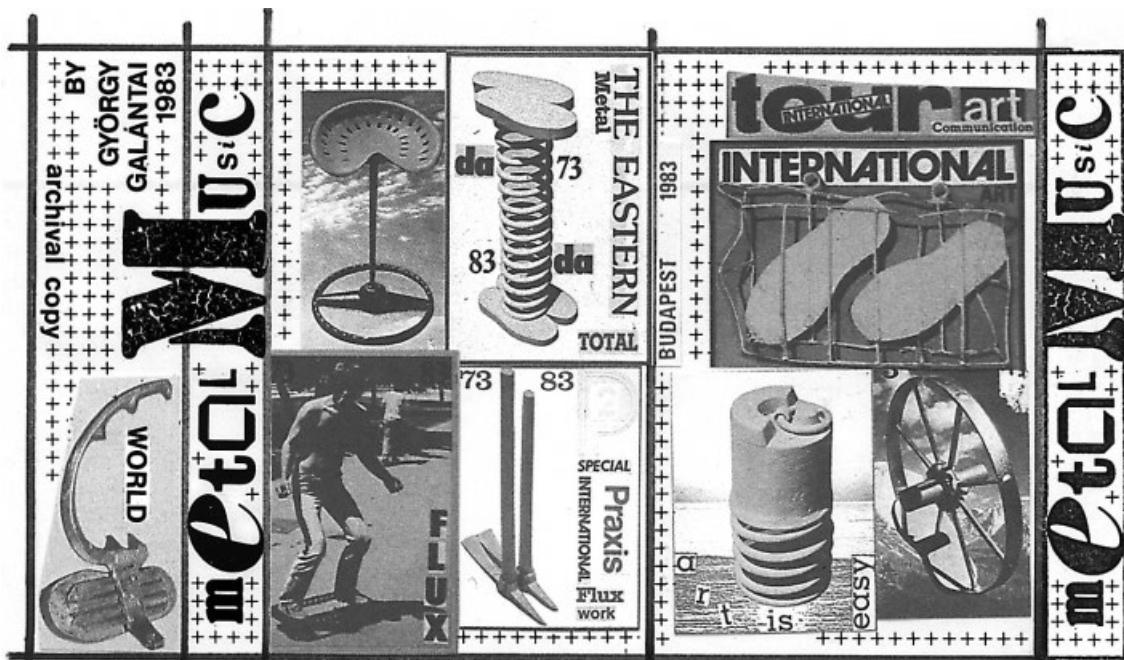

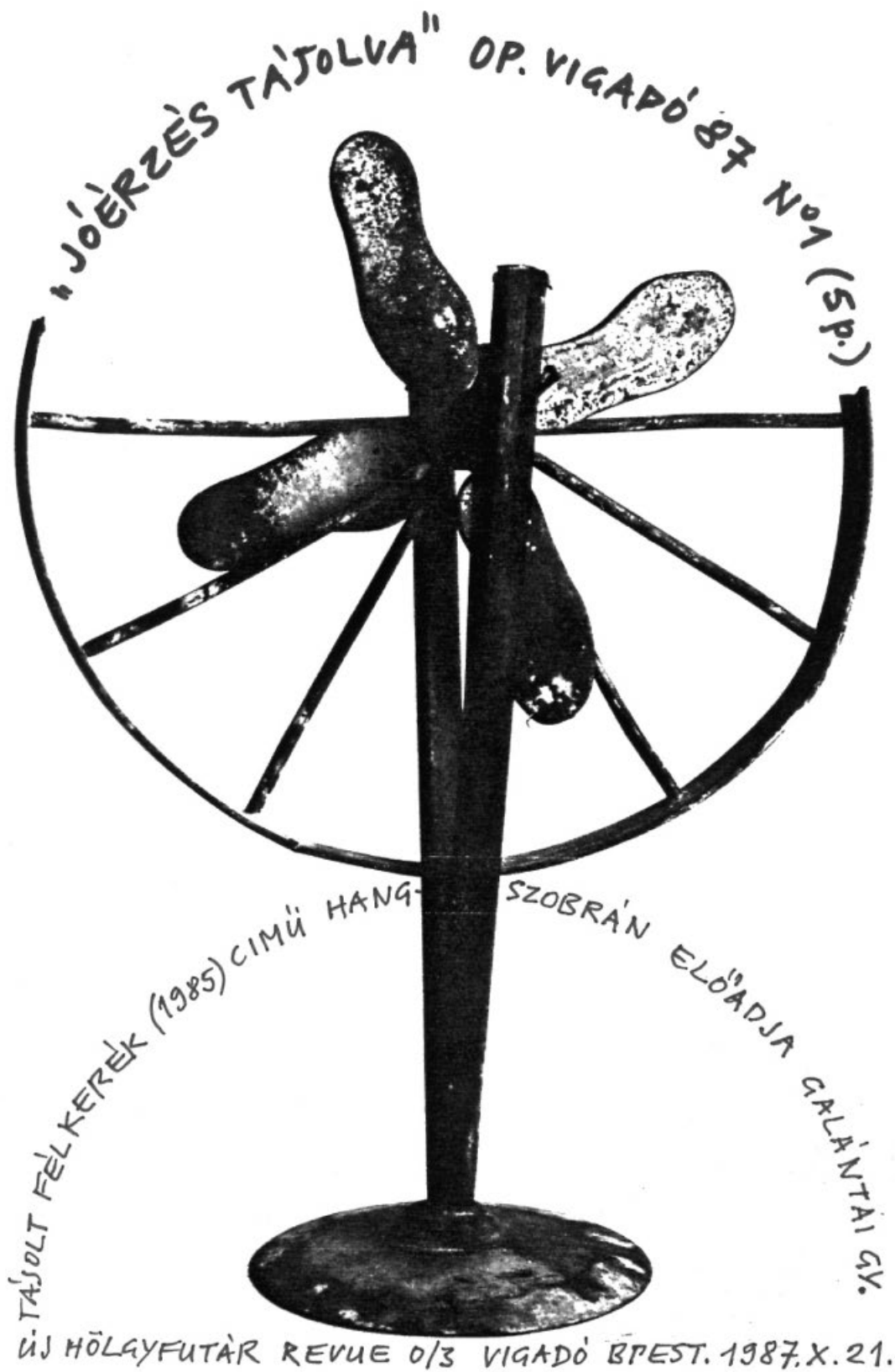

JÓÉRZÉS TÁJOLVA, Op. Vigadó '87 No. 1 (5 perc)
Galántai György *Tájolt félkerék* című hangszobrán
előadva 1987. október 21. Vigadó Kamaraterem.

FEELING GOOD, ORIENTED, Op. Vigadó '87, No. 1
(5 minutes)

Performed on October 21, 1987, at the Vigadó on
György Galántai's sound sculpture, *Oriented Half-
Wheel*.

Komolyan, ünnepélyesen előadva, sebesség lassú,
de néha gyorsulhat, nem szükséges egyenletesnek
lennie, csak a nyugalom határáig!

Az időket szigorúan tartani kell, ezen belül
nagy átéléssel és kreatívan lehet mozogni.

Előadás fehér öltönyben, világítás csak a szoborra,
a terem sötét.

Szükség van egy stopperra és egy kottaállványra.

Performed seriously, solemnly, slowly; the speed,
accelerating at times, does not have to be even, but
has to be within the limits of tranquility.

In strict time, but within that, there is room for a
great deal of feeling and creativity.

Should be performed in a white suit, in a dark room
with a spotlight only on the sculpture.

Props: a stopwatch and a music stand.

1' 0-30" → X
30-60 ← X

2' 0-15" → X
15-30 ← X
30-45 → X
45-60 ← X

3' 0-10" → X
10-20 ← X
20-30 → X
30-40 ← X
40-50 → X
50-60 ← X

4' 0-5" → X
5-10 ← X
10-15 → ⊕
15-20 ← ⊕
20-25 → X
25-30 ← X
30-35 → ⊕
35-40 ← ⊕
40-45 → X
45-50 ← X
50-55 → ⊕
55-60 ← ⊕

5' 0-5" → ⊕
5-10 ← ⊕
10-15 → ⊕
15-20 ← ⊕
20-25 → ⊕
25-30 ← ⊕
30-35 → ⊕
35-40 ← ⊕
40-45 → ⊕
45-50 ← ⊕
50-55 → ⊕
55-60 ← ⊕

Komolyan ünnepélye-
sen előadva, sebesség
lassú, de néha gyorsul-
hat, nem szükséges
egyenletesnek lennie
csak a nyugalom hatá-
ráig!
Az időket szigorúan
tartani kell ezen belül
nagy átéléssel és krea-
tívan lehet mozogni.
Előadás fehér öltöny-
ben, világítás csak
a szoborra, a terem sötét.
Szükség van egy stopper-
ra és egy kottaállványra.

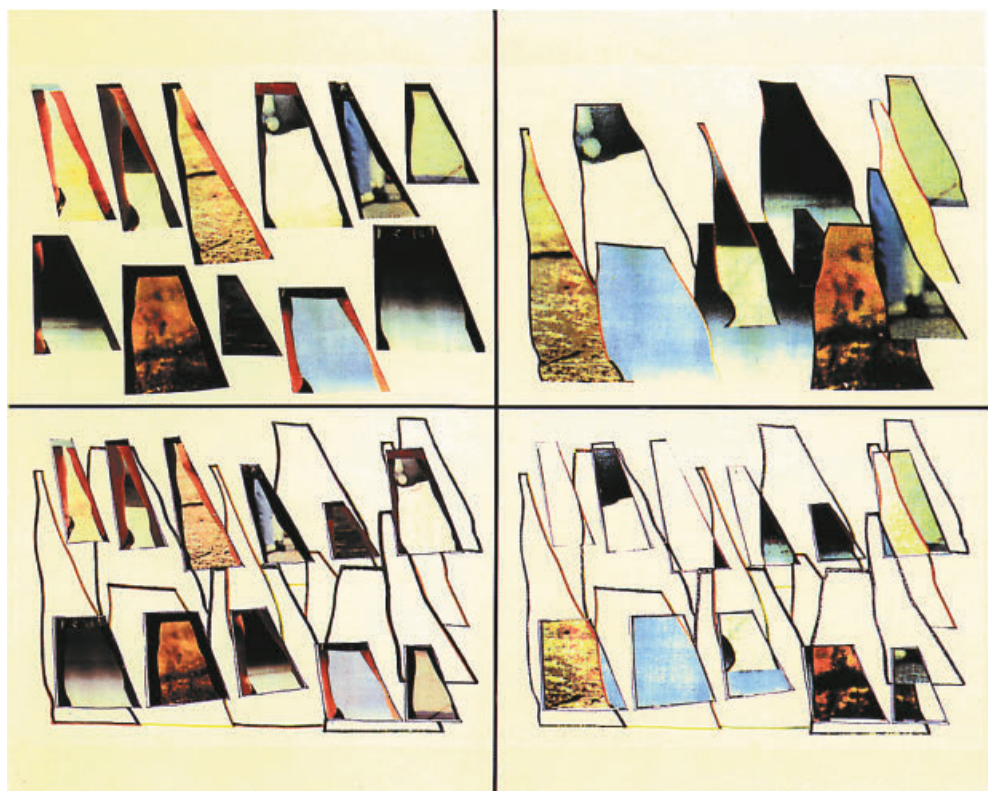

Lábközi terek N° 10. 1988-89 • Interleg Spaces N° 10. 1988-89





Lábközi hangok 1989 • Interleg Sounds 1989

Tulajdonképpen a létezés szemetéről van szó, egy érzéketes, agyontaposott létszemétről, ami „egy képben” csak a festészetben létezhet. A festészet a pillanat művészetje. Sűrített idő.

Szlogen:

VAGY TE VÁLTOZTATOD MEG A VILÁGOT, VAGY A VILÁG VÁLTOZTAT MEG TÉGED

1988. augusztus 27.

MODUL ÉS AZ IDŐ

Az ember egész élettevékenységének minden motívuma, artikulációja, kitalált vagy átvett rendszere egyszerre érvényes és egyszerre működik az adott pillanatban. Ugyanúgy, mint a történelem egy pillanata is tartalmaz minden előzményt pozitív és/vagy negatív értelemben.

1988. Berlin

Találd meg a világnak egy parányi igaz részét, és az egész megjelenik.

What it really is is the junk of existence, the tangible, trampled trash of existence, something that only painting can put into "one picture". Painting is the art of the moment. Condensed time.

Slogan:

EITHER YOU CHANGE THE WORLD OR THE WORLD CHANGES YOU

August 27, 1988

MODULE AND TIME

Every motif, articulation, developed or adopted mechanism of human experience as a whole is valid and simultaneously operational at any given moment. In the same way as at any a given moment of history, which contains all preceding events in a positive and/or negative sense.

Berlin, 1988

Find but a minute part of the world that's true, and you've found the whole world.

A = látkör (-) a térsimogatója,

B = tés (+) a térsimogatója

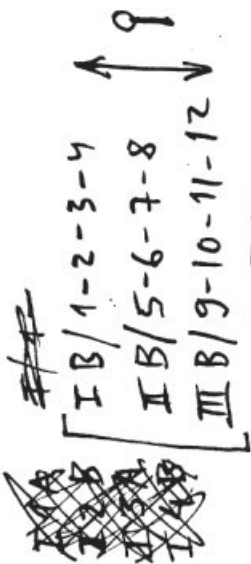
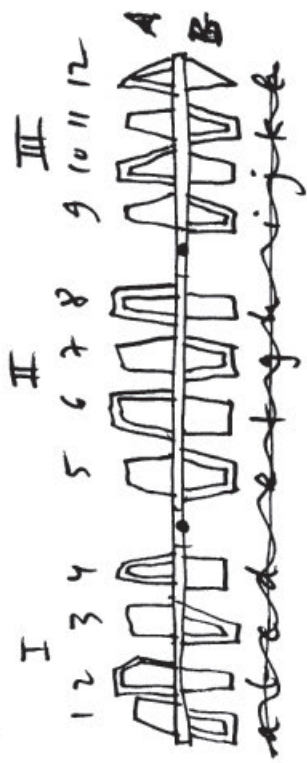

	I	II	III
B	A	A	A
I	2	3	4
II	5	6	7
III	9	10	11
	A	B	A
	B	A	B

GALANTAI-ARTPOOL
D-1000 BERLIN
Helmstedter Str. 27
Tel.: 854 37 19

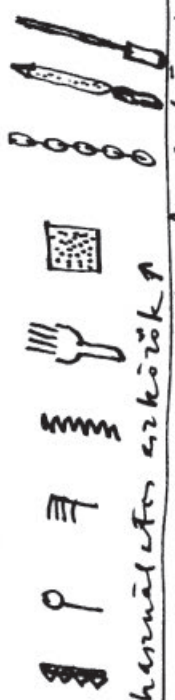

harmónikus eszközök
a munka eszközei.

Hangtípus.

A. 1. térsimogató simogatója
2. rezgőtetei, ütőgetés

B. 1. térsimogató simogatója
2. a térsimogató körüljárás
módon való hangszólamok
létesítése

A megszólaltatási módok

1. Munkahálási módokon
2. Természeti hangzásokon szerián
3. Zenei jelleggel.
4. Kombinációk 1-3-ra

~~Galantai Artpool~~
Galantai Artpool
D-1000 BERLIN
Helmstedter Str. 27
Tel.: 854 37 19

"darab című műveimben ha előadók: "szünetre!" "improvizáció"

Megszólaltatás

1. Munkálatai módok on

1. Reszelés szisztergató üti gőgtes

↑ rezegő próba, stb. fűszerezés

↓ vannak aromazajok.

2. Termézetű hangzások szériáin

Memória: szél, éres helyiség (vissza)

elnevezés egy keretes mellett.

3. Zenei jelleggel (kül. ezek.)

számkombinációk

1-2-3-4 | :

4-3-2-1 | :

1-3 | : 132 | :

3-1 | : 213 | :

3 2 1

②

ismétlések

1 2 3 2 1 | : 3-4-5 | : 5678 | : stb

2 3 4 3 2 | : 6-5-4 | : 9876 | :

1-2 / 3-4 / 5-6

5-6 / 4-3 / 2-1

1-1-1-1-1-1-1-1-2-2-2-2-2

1-2-1-2-1-2-1-2-1-2-1-2

1-1-2-2-1-1-2-2-1-1-2-2 stb.

A DARAB RÉSZEI

1. Karakterdarabok a "Vovósra"
- a. 1-12 vovósvariáció: lemerrel
- b. 1-12 vovósvariáció: részleves (I-IV)
- c. 1-12 vovósvariáció
2. üti's darabok számban a változó.
- a. filc üti'vel
- b. részleves jellel
- c. fémme.
- I Szabadon -
reananiind
I. Stompitva

3. Mikrofonbeszédet

- a. rögzített / alvinyon /
- b. kézben / akusztikus hatajokkal /

Megszólaltatási alaph koncepció

hogy a "zene" a munkálatai

hangokból nő ki. Vagyis úgy

kell "zenevé" válasszon "mint ha

a munka utáni hangpróba is

a munkát reziz leme,

mint egy hangszerek szériái. NE

akadjak zenei szikálmi, ha

nem csak a hangokra le-

gtek kíváncsi!



PERFORMAN SZ

1972

Jel akció, Balatonboglár































PERFORMANCE

1972

Sign Action, Balatonboglár



<p>A</p> 	<p>H</p> 	<p>O</p> 	<p>V</p> 
<p>B</p> 	<p>I</p> 	<p>P</p> 	<p>W</p> 
<p>C VÁLASZOLÓ JEL</p> 	<p>J</p> 	<p>Q</p> 	<p>X</p> 
<p>D</p> 	<p>K</p> 	<p>R</p> 	<p>Y</p> 
<p>E</p> 	<p>L</p> 	<p>S</p> 	<p>Z</p> 
<p>F</p> 	<p>M</p> 	<p>T</p> 	<p>FIGYELEM-FELHÍVÓ-JEL</p> 
<p>G</p> 	<p>N</p> 	<p>U</p> 	<p>MEGSZAKÍTÓ JEL</p> 



EW 2 MY POSITION IS ASCERTAINED BY ASTRONOMICAL OBSERVATIONS
Pozícióm csillagászati megfigyelésekkel van megállapítva

EW 3 MY POSITION IS ASCERTAINED BY RADIO BEACONS
Pozícióm rádió-irányjeladókkal van megállapítva

EW 4 MY POSITION IS ASCERTAINED BY RADAR
Pozícióm radarral van megállapítva

EW 5 MY POSITION IS ASCERTAINED BY DECCA NAVIGATOR
Pozícióm Decca Navigátorral van megállapítva

EW 6 MY POSITION IS ASCERTAINED BY LORAN
Pozícióm Loran-nal van megállapítva

EW 7 MY POSITION IS ASCERTAINED BY CONSOL
Pozícióm CONSOL-lal van megállapítva

EY I AM CONFIDENT AS TO MY POSITION
Hajóm pozíciójának meghatározását megbízhatónak találom

EY 1 ARE YOU CONFIDENT AS TO YOUR POSITION?
Megbízhatónak találja hajója pozíciójának meghatározását?

EZ 1 WILL YOU GIVE ME MY POSITION ACCORDING TO BEARINGS TAKEN
BY RADIO DIRECTION-FINDER STATIONS WHICH YOU CONTROL?
Megadná hajóm pozícióját az Ön által ellenőrzött rádió-iránymérő
állomások irányzatai szerint?

1987

EMLÉKEZÉS EGY ÜZENETRE

1976-ban készítettem egy szitanyomat-sorozatot, majd ebből kiállítást, melynek alapmotívuma egy fotoautomatával készült önarckép volt. A sorozat a személyiség kutatásával, a lét, az ego problémájával foglalkozott.

Erdély Miklóst kértem meg a kiállítás megnyitására. Ő arra kért, hogy szerezzem meg a nemzetközi hajózási kódjelzések könyvét. A megnyitón Erdély a kódjeleknek megfelelő szöveget olvasta, míg én zászlójeleket mutattam a közönségnek. Ezzel párhuzamosan két barátunk tüzet próbált csiholni, hogy füstjeleket adhasson.

Erdély Miklós 1986-ban meghalt.

Erdély Miklós nemcsak jó kollégám, mesterem, barátom volt, hanem a magyar művészet egyik legnagyobb alakja. Szellemének megőrzésére készítettem ezt az emlékeztető munkát, mely az 1976-os kiállításmegnyitő továbbgondolása. Bevezetőül egyik előadásának programadó és ma is aktuális részletét használtam fel.

1987

REMEMBRANCE OF A MESSAGE

In 1976, I did, and then put on exhibit, a series of silkscreens based on a self-portrait taken with a photo automat. The series meant to investigate the questions of personality, existence and the ego. I asked Miklós Erdély to open the exhibition.

He told me to get a copy of the International Navigation Codes. At the exhibit, Erdély read out the text explaining a particular code, while I signalled the code with flags. At the same time, two other friends of ours tried to strike a fire for the purpose of sending smoke signals.

Miklós Erdély died in 1986.

Miklós Erdély was not just a colleague of mine, my teacher and my friend, but also one of the greatest figures of Hungarian art. It was so that his spirit might live on that I've prepared this memorial, which develops the theme of the 1976 opening.

I've used parts of a lecture of his by way of introduction: they provide a program that is still relevant today.

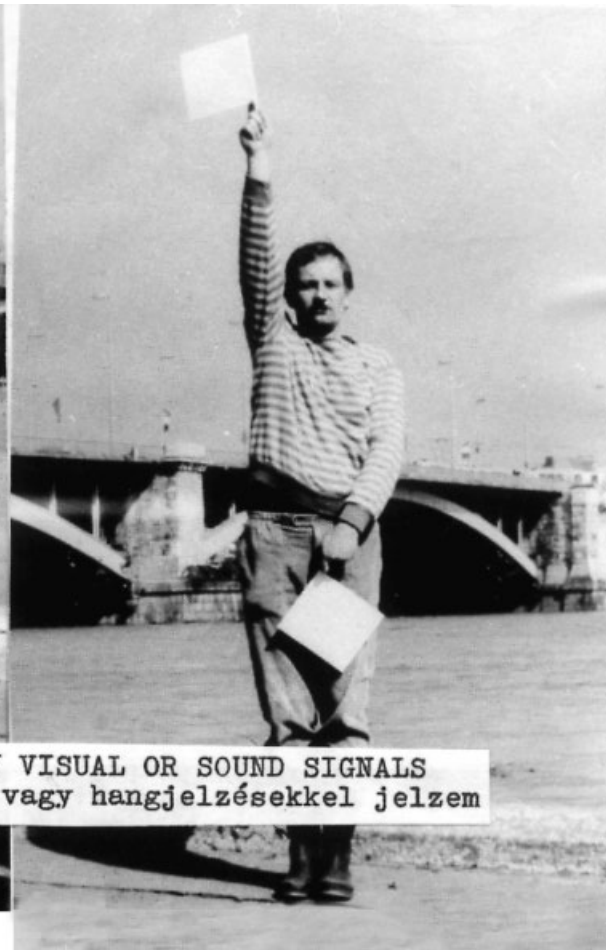

FD MY POSITION IS INDICATED BY VISUAL OR SOUND SIGNALS
Hajóm pozícióját vizuális- vagy hangjelzésekkel jelzem



RR LIGHTS WILL BE SHOWN OR FLAG WAVED AT THE BEST LANDING PLACE
Fényt mutatnak fel vagy zászlót fognak lobogtatni a legjobb
partraszálló helyen

Erdély Miklós
A POSZTNEOAVANTGARD MAGATARTÁS
JELLEMZŐI

1. Az ember illetékességét saját élete, sorsa tekintetében tudomásul kell vennie, ahhoz minden határon túl ragaszkodnia kell.
2. Illetékessége mindenre kiterjed, ami létét érinti, akár közvetlenül, akár közvetve.
3. Ilyen módon illetékessége mindenre kiterjed.
4. Ami rossz, hibás, kínzó, veszélyes és értelmetlen, azt merészelnie kell észrevenni, legyen az a legelfogadottabb, legmegváltoztathatatlanabbnak tetsző ügy vagy dolog.
5. Bátorkodnia kell akár a legirrealisabb, legmegvalósíthatatlanabb alternatívát javasolnia.
6. Ezekről a változatokról el kell tudni képzelnie, hogy megvalósíthatóak.
7. A csekély valószínűséggel megvalósítható, de nagy előnyökkel kecsegtető eshetőségeket ugyanúgy számba kell vennie, mint a nagy valószínűséggel keresztülvihető, de kis előnyt biztosító eshetőségeket.
8. Amit megtehet a maga korlátozott eszközeivel, azt késedelem nélkül tegye meg.
9. A szervezkedés, intézményesedés minden formájától tartózkodjon.

Miklós Erdély
THE POST-NEO-AVANT-GARDE
ATTITUDE

1. One must recognize one's responsibility for one's life and fate, and insist on this responsibility at all cost.
2. This responsibility extends to everything that touches on one's life either directly or indirectly.
3. Consequently, there's nothing to which one's responsibility does not extend.
4. One must dare to notice whatever is bad, mistaken, painful, dangerous or senseless, however widely accepted and unalterable that situation or thing might seem.
5. One must dare to suggest even the most unrealistic, the most unrealizable of alternatives.
6. One must be able to picture these options as realizable.
7. One must consider low-probability alternatives that promise great benefits every bit as seriously as high-probability alternatives that promise few advantages.
8. One must do without delay whatever one can, given the limited means at one's disposal.
9. One must refrain from every form of organized or institutionalized activity.



1980—1982

HOMMAGE À VERA MUHINA performansz (Budapest, Hősök tere — Klaniczay Júliával és G. A. Cavellinivel) és továbbfejlesztései:
Idea: Az ember „átfunkcionált szobor”
Realizáció: Vera Muhina szobrának átértelmezése (az élő szobor születése)

Az eredeti: A munkás-paraszt összefogás jelképeként egy férfi és egy nő feltartott kalapáccsal és sarlóval (forradalmi jelvény) lendületes pózban áll. Muhina szobra az 1937-es párizsi világiállításán a szovjet pavilon ormán állt, később a Moszfilm Stúdió emblémája lett. A köztudatban a Szovjetunió szimbólumává általánosult.

Átértelmezés: Azonosság: a férfi és a nő figurája a legmélyebben ható konvenció, a legkisebb kollektivitás-egység. Lendületesen előrelépő póz.

Eltérések: A sarló-kalapácsot könyv helyettesíti. A szobor reprodukciója a könyvben kiindulópontja az átértelmezésnek, s egyben az átértelmezés része. Az új kontextusban a könyvhöz kapcsolódik az írás a ruhákon: a művészettörténet legfontosabb neveinek felírásával jelződik a világ művészete. A férfi és a nő nem két osztály kifejeződése, mint az eredetben, hanem az osztály nélküli világ legkisebb egysége.

A helyszín: Hősök tere. A mindenkori politikai hatalom reprezentációjának színtere. A nemzet színháza. (Nem messze innen, a Felvonulási téren építik fel az új Nemzeti Színházat.) Budapest egyetlen sugárútjának végpontja. A sugárút a város szívéből indul, hogy kiérve a természetbe megpihenjen. A lendületet a Millenniumi Emlékmű félköríves alakzata zárja le. Itt láthatók az ezeréves magyar történelem legfontosabb személyiségei. A tér bal oldalán a régi és egyetemes művészetet a Szépművészeti Múzeum, a jobb oldalon, ezzel szemben, a Műcsarnok — változó kiállításokon — a mai művészetet képviseli. E tér geometriai középpontja volt a helyszíne az átfunkcionált szobor elkészítési aktsújának.

Közvetlen indíték: G. A. Cavellini, olasz művész jelenléte és művészeti koncepciójából adódó lehetőség: az öntörténefirás. Cavellini kézírásos munkái saját képzelte vagy valódi történetének részei, melyet mások meztelen testére vagy tárgyakra, saját ruhájára írt. Az akcióban Cavellini szimbóluma azoknak az olasz művészeknek, akik a történelem során az európai kultúrát hozták Magyarországra. (Köztudomású a magyar kultúra fejlődésére tett erős olasz hatás.)

1980 - 1982

HOMAGE TO VERA MUHINA performance, and its elaborations; Hősök tere (Heroes' Square), Budapest (with Julia Klaniczay and G. A. Cavellini)
Idea: Man is a “trans-functioned” statue.
Realization: The reinterpretation of Vera Muhina's statue (the birth of the “statue vivante”).

The original: A statue symbolic of the worker-peasant alliance: a man and a woman striking a purposeful pose, their hammer and sickle (symbols of the revolution) raised high above their heads. Muhina's statue stood atop the Soviet pavilion at the Paris Expo of 1937; later, the Mosfilm Studio adopted it as its emblem. To the public mind, it came to symbolize the Soviet Union as a whole.

Reinterpretation: Similarity: The figure “man and woman” harks back to the most deep-rooted of conventions; it is the smallest unit of the collective. Purposeful, forward-striding pose.

Differences: Hammer and sickle to be replaced by book. The reproduction of the statue in the book is at once the starting point of the reinterpretation, and part of the reinterpretation. Within this new context and related to the book, there's writing on the figures' clothing: the most distinguished names in art history, signifying world art. The man and woman represent not two different classes, as in the original, but the smallest unit of a classless world.

Location: Hősök tere. The scene of displays of national pomp and political power, under whatever government. The nation's theater. (The new National Theater is to be built on Felvonulási tér [Parade Square] not far from here.) The point to which Budapest's one and only avenue leads. The avenue starts in the heart of the city, to come to rest in a natural setting, [a park]. It terminates in the sweeping semicircle of the Millennium Memorial. It is here that [statues of] the key personalities of Hungary's thousand-year history are on display. The Museum of Fine Arts on the left of the square stands for the old masters and for world art; across from it, on the right, the Exhibition Hall with its constant stream of temporary exhibits stands for contemporary art. The geometric center of this square was the setting where the “trans-functioning” of the statue was enacted.

Direct motivation: The presence of the Italian artist G. A. Cavellini, and the possibilities inherent in his artistic approach: self-historicizing. Cavellini's manuscripts—written on the naked bodies of other people or on objects, such as his own clothes—are parts of his own real or imaginary history. Cavellini is symbolic of all the Italian artists who introduced

Az élő szobor élete:

A múltban:

- Séta Székesfehérváron az „50-es évek művészete” c. kiállításon. Az élő realizmus találkozása a szocreállal. Az időtlenség találkozása az idővel. Az egész találkozása a résszel.



European culture to Hungary. (The strong Italian influence on Hungarian art is common knowledge.)

The life of the statue vivante:

In the past:

- A stroll through *The Art of the '50s* exhibition in Székesfehérvár. Living Realism meets Socialist Realism. Timelessness meets time. The whole meets the part.



A jelenben:

- szombathelyi ruhakiállítás: melankolikus szemlélődés.

In the present:

- The clothing exhibition in Szombathely: melancholy contemplation.



– Szombathelyi Savaria Múzeum kőtára: idő és kor, időtlenség és kortalanság (beállítások).



– Savaria Múzeum textilraktára. Zéró idő – végtelen idő. Nulla idejű történelem.



– The carved stones of the Savaria Museum in Szombathely: time and age, timelessness and agelessness (poses).



– The textile store room of the Savaria Museum. Zero time—endless time. History of zero duration.



- Az átfunkcionált tárgy az élő szobor használatában egy kiállításon a Felvonulási tér végén. Művészet-élet azonosság. Szobor + szobor = szobor.
- Séta a Felvonulási téren: emberek között, elhaladva a dísztribün előtt, találkozás Leninnel.

- The trans-functioned object as statue vivante at an exhibition at the end of Felvonulási tér. Art-life identity. Statue + statue = statue.
- Walk along Felvonulási tér: among people, past the VIP tribune, encounter Lenin.

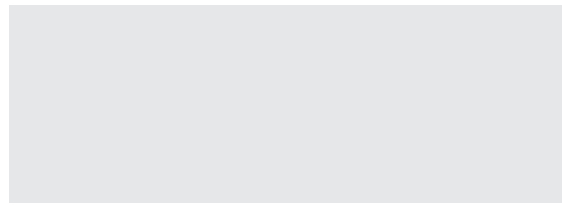
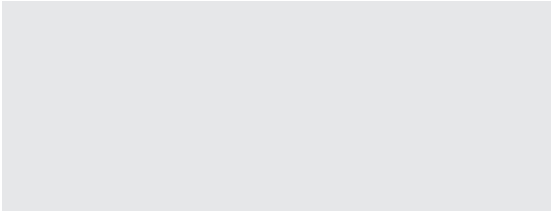

Velemi Textilművészeti Alkotóműhely 1980-81
(Pályázat)

A RUHA TESZI AZ EMBERT? Minden ember más ruhát hord. A ruha az ember szellemiségének hordozója. Mi történik, ha ez a „hordozó” szokatlan és szokatlan helyen jelenik meg? Erre kívánok választ kapni a legkülönfélébb helyszíneken bemutatandó ruhákkal, amelyeket 1980-ban Cavellinivel közösen készítettünk. A munka egy kollektív filmen lenne bemutatva, ami a közreműködő, ötletadó kollégák és saját elképzeléseim alapján valósulna meg (a következő években). A fotódokumentációt a szombathelyi Savaria Múzeumnak adnám.

Minden igazi mű mindig többjelentésű, és ezért az antiszobrászati elképzeléseimet gyönyörűen tudtam átváltoztatni antiitextil munkákká, hála annak az alkalomnak, hogy meghívást kaptam a velemi szimpozionra. Nagyszerűen lett kitalálva a „Hordozó” címszó, mert így a legtágabb értelmű intermedialis munkák keletkeztek. Munkáimmal kapcsolatban az alábbi szövegmelléleteket csatolnám.

„A RUHA TESZI AZ EMBERT” (?)
(A ruha az ember ideájának hordozója.)
(A hordozó ábrázolja az ideát.)
(A ruhában tudattalanul is ábrázolódik az idea.)

IDÉZETEK:

i. e. IV. sz.: *A valóság művészi utánzása az ideákat csak másodkézből tükrözi,*

i. e. III. sz.: *a művészi utánzás a felismeréshez vezet,*

i. e. I. sz.: *a forma által az idea a művészi ábrázolás tárgyává azonosul.*

i. sz. I. sz.: *A művészet az ábrázolástechnikai találmányok területe,*

III. sz.: *a szépséget úgy érzékeljük, hogy az általunk érzékelt tárgyat összehasonlítjuk a magunkban hordozott ideával,*

V. sz.: *az anyagot átragyog az idea,*

XII. sz.: *a szépség alkotóelemei: teljesség, arány, világosság,*

Textile Art Symposium, Velem, 1980-81
(Competition)

CLOTHES MAKE THE MAN? People all wear different clothes. Clothes are the expression of one's personality. What happens when this "expression" is unusual, and occurs in an unusual place? That's the question I want to see answered by presenting, in a variety of settings, clothes that Cavellini and I made in 1980. The idea is to film what happens, and (in the next few years) to make a collective film based on my own ideas and the ideas of all the participants. I would donate the photo documentation to the Savaria Museum of Szombathely.

Every real work of art is polysemous; thus, I was perfectly able to transform the ideas I had for works of anti-sculpture into works of anti-textile, thanks to the circumstance that I was invited to take part in the Velem symposium. The word "expression" was a master stroke, for it allowed for the creation of inter-medial works carrying the widest possible range of meanings. I would like to append the following texts to my works:

“CLOTHES MAKE THE MAN” (?)
(Clothes are the expression of man as an idea.)
(The expression illustrates the idea.)
(Clothes illustrate the idea unconsciously.)

QUOTES

4th c. B.C.: *Art as the imitation of reality reflects ideas only second hand,*

3rd c. B.C.: *imitative art leads to understanding,*

1st c. B.C.: *the idea emerges as the object of artistic representation through form,*

A.D. 1st c.: *Art is the realm of innovation in techniques of representation,*

A.D. 3rd c.: *we perceive something as beautiful by comparing the perceived object with our intrinsic idea [of beauty],*

A.D. 5th c.: *matter derives its inner light from the glow of the idea,*

A.D. 12th c.: *the components of beauty: completeness, balance, clarity,*

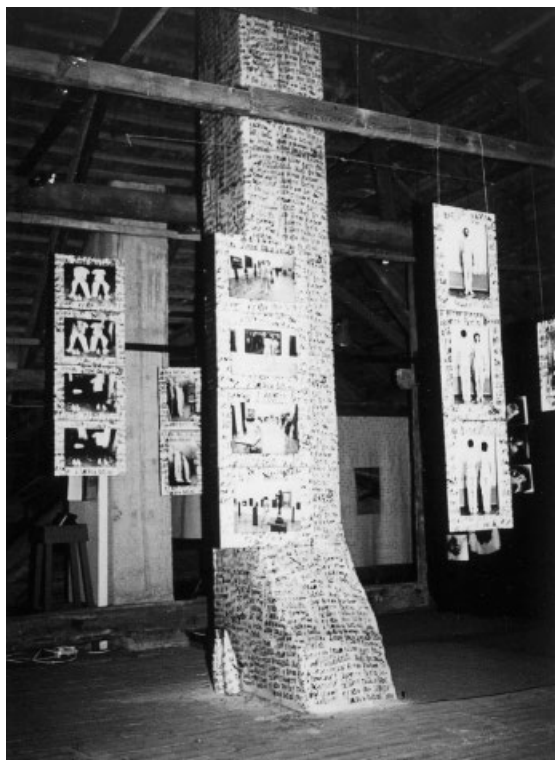
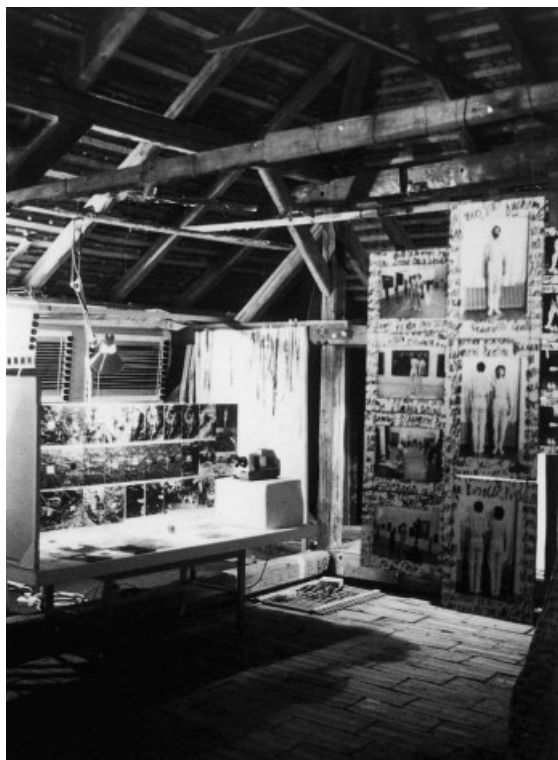

XIV. sz.: a művészet nyelv, a forma elválaszthatatlan a jelentéstől,

XV. sz.: a fantázia legfőbb támasza a valóságról szerzett érzéki tapasztalat, a szépség nem más, mint egy bizonyos cselekvés és elevenség, amely az idea hatására tükröződik,

XVI. sz.: a fantasztikus forma a legtökéletesebb, mert benne nyilvánul meg a lélek legtökéletesebb szabadsága,

XVII. sz.: aki az emberi alakok festésével Isten utánzására vállalkozik - sokkal kiválóbb, mint más,

XVIII. sz.: a szépség a végtelen változatosságban van, aki csak egy szisztémában hisz, az kiszorította szívéből az általános szeretetet,

XIX. sz.: egyik szépség nem zárja ki a másikat, hanem valamennyi együttesen a legmagasabb rendűnek sok formában való megnyilvánulása,

XIX. sz.: a műalkotás nem izolált jelenség, hanem együttesek része, a műalkotások tények és produktumok, amelyeknek meg kell figyelni a jellegét, keresni okait és semmi mást nem kell tenni.

A.D. 14th c.: art is a language, form is inseparable from meaning,

A.D. 15th c.: sense experience is imagination's best sustenance, beauty is nothing but action and liveliness, the reflection of the idea,

A.D. 16th c.: the most perfect form is the fantastic form, expressing as it does the most perfect freedom of the spirit,

A.D. 17th c.: he who undertakes to imitate God through painting human figures is far more excellent than others,

A.D. 18th c.: beauty is infinite variety; whoever believes in only one system has banished universal love from his heart,

A.D. 19th c.: one kind of beauty does not exclude the other; all together are the manifold manifestations of supreme beauty,

A.D. 19th c.: a work of art is not an isolated phenomenon, but part of a whole; works of art are facts and products whose nature and causes must be studied; there's no need to do anything else.

RUHATERVEZÉSI AKCIÓ ÉS VIDEÓMUNKA: az élő szobor ruházatának mintája szitanyomással készült nyersanyagként újra felhasználásra kerül a Velemi Textil szimpozionon egy videómunkában; Az anyag átfunkcionálásának tárgyai: asztal, üvegek, poharak, út, fatörzs, esőcsatorna, férfiak, nők és gyerekek.

DRESS DESIGNING AND VIDEO PROJECT: the pattern of the statue vivante's clothing is screen printed for reuse as raw material in a videotape made at the Textile Symposium held in Velem. The objects of the trans-functioning: table, bottles, glasses, road, tree trunk, drainpipe, men, women and children.



A VELEMI VIDEÓMUNKA: Helyszín: udvar, pázsit és keskeny út.

A társaság — saját ruhában — megérkezik az asztalhoz, töltenek az üvegekből a poharakba és isznak, beszélgetnek. (vágás) Átváltozás.

Mindenki írott mintás ruhában teszi le a poharát és elindul a keskeny írott mintás úton ki az utcára. Az utcán haladtukban lassan lehullik róluk az írott mintás ruha, az úton végig nyomot hagyva maguk után. Eltűnnek. Egy társaság jön a másik irányból saját ruhában, befordulnak a keskeny írott mintás úton és mennek az asztal felé. A társaság megérkezik az asztalhoz, töltenek az üvegekből a poharakba és isznak, beszélgetnek... (A személyes vállalás. Egyén és történelem. Ciklikusság.)

THE VELEM VIDEO PROJECT: Location: courtyard, lawn and narrow path.

A group of people—dressed in their own clothes—sits down at the table; they pour themselves drinks from the bottles, drink and chat. (cut)

Transformation. When they set their glasses down, everyone is dressed in script-printed clothes; they all start walking toward the street down the script-printed path. The script-printed clothes gradually fall off as they walk down the street, leaving a trail behind them. They disappear. From the opposite direction, another group comes, dressed in their own clothes; they turn onto the narrow script-printed path, and head for the table. They sit down at the table, pour themselves drinks from the bottles, drink and chat... (Personal commitment. The individual and history. The cyclic nature of things.)



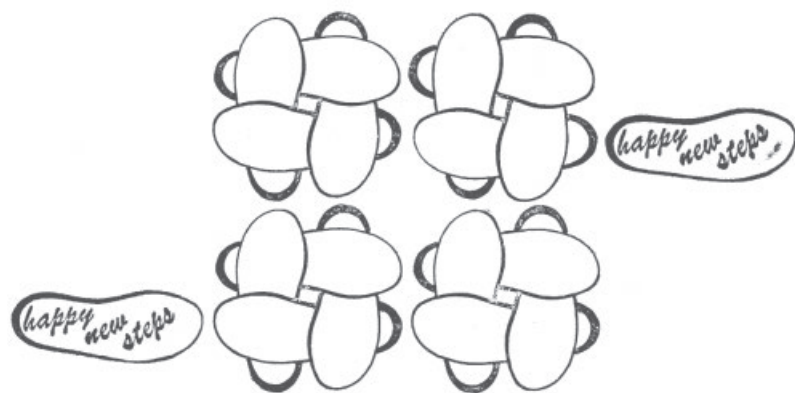
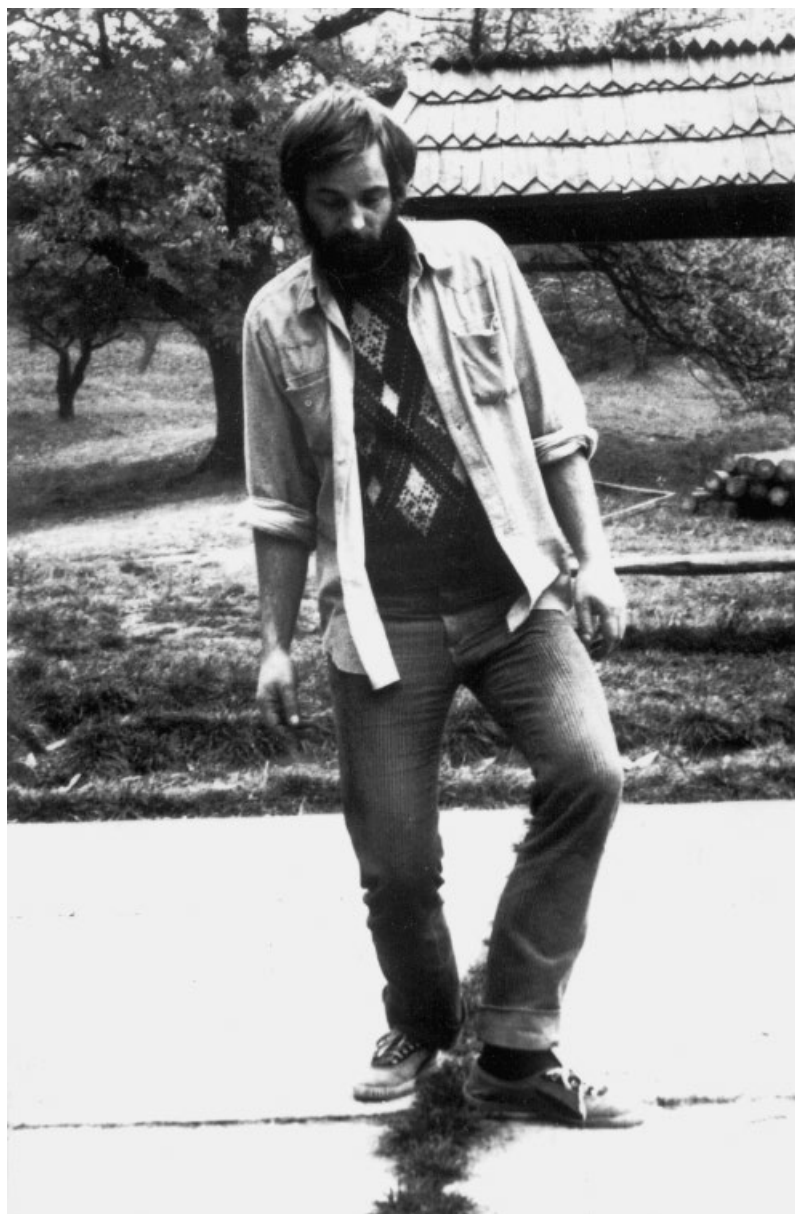

Textiltánc 1979
Textile Dance 1979

1973

BALATONBOGLÁR, ma ön nyitja meg a kiállítást (felelősségvállalási akció) — diasorozat

Ötlet

Az emberekről (különbözőkről) jellegzetes fotókat, pl. beállni egy helyre, és tíz különböző emberről azonos szituációban fotót csinálni. (Pl. ahogyan átlépnek a járdasziget koralátján.)

1974. július 20.

AKCIÓ TERV — közösségi térben

Alapelv: ott kezdődnek a tisztán vizuális ügyek, mikor már kifejezetten látás útján terjed az információ. Az információnak konkrétan kell lenni. Nagy átjárótér, melyen négy vagy több irányból átjárnak az emberek. A bejáratnál különböző színű festékporon haladnak át, így járásukkal a téren egy kompozíciót alakítanak ki.



1992

DEMOKRATIKUS HANGKÖLTEMÉNY RAPMAN-RA

A közönségnek számok vannak kiosztva, amelyekkel meghatározhatja az előadást. A közönség fel van kérve arra, hogy számainak felmutatásával utasítsa az előadót a számhoz tartozó hang megszólaltatására.

$30+25+3=58$ szám által befolyásolható a rapman hangja.

A rap-zongora meghatározott lehetőségeivel, mint egy demokratikus „kormányzat” működik, melyet a „nép” irányít.

A felhangzó „zene” a közönségben szabadságélményt kelt.

A zenei anyag előállítása nyomkodás, ütögetés stb, és egyáltalán nem hasonlítható a hangszerjátékhoz, nem törekszik kompozíció létrehozására, az csak véletlenül jön létre. (A közönség az aláírt, hitelesített számokat mint grafikai művet hazaviszi és – feltehetően – bekeretezve a szobája falán helyezi el.)

1973

BALATONBOGLÁR: Today it is you who will open the exhibition (an exercise in responsible action) documented by slides.

Plan

To take typical photos of (different) people, for example, to stand in a certain spot, and take pictures of ten different people in analogous situations (e.g., as they step over the railing of a sidewalk).

July 20, 1974

ACTION PLAN in a public space

The basic idea: visual things begin when information is transmitted expressly through vision. The information must be concrete.

A wide-open space which people cross from four or more directions. As they pass, they step into different colored powdered paint, and their footprints create a composition.



1992

A DEMOCRATIC AUDIO POEM FOR RAPMAN

The members of the audience are given numbers with which they can control the performance. They are asked to hold up their numbers, and thus instruct the performer to play the sound associated with the number. $30+25+3=58$ numbers will influence the rap-piano's tune. The Rap Piano, with its controlled choices, works as a democratic “government” led by the “people”.

The resulting music gives the audience a sense of freedom.

The production of the music is achieved through pushing and striking, and cannot be compared to the act of playing an instrument, for it does not even attempt to create a composition. If a composition results, it is by chance. (The audience can take home the signed numbers, authenticated with a rubber stamp, to frame and display as graphic art.)

FILMÖTLETEK 70-ES ÉVEK

1973. július 6.

Filmötletem tegnap: csak felhők, mondjuk zenével.
Különböző figurákat kiválasztani és azok elmúlását filmezni

1974 eleje

Mozgó felvevővel mozgó állóképet felvenni és vetíteni szisztematikus és indokolt módon.

Vagy: mozgó tárgyat körbevetíthet az ember egy körteremben: pl. mintegy leírja.

1974 eleje

RÉSZFILM

a x b a vászon felülete, de mindig csak egy kis kitért részt lehet látni.

FILM-TÉR

A film egy szobrot ír le, ez a tér.

IDŐ-FILM

Egységnyi idők különböző eseményűrséggel.

1976. december

FILMRONTÁS

Egy izgalmas film módosítása kitarakással, rávetítéssel stb. (Valamilyen rend szerint.)

1977. november 2.

VETÍTÉS TERV

Két vetítővel egymással szemben vetitek, egyikkel pozitívot, másikkal negatívot egy közepén elhelyezett vászonra, ahol (a vászonon) semmi sem fog látszani, mert amit az egyik nem takar ki, kitarakja a másik.

A képek változnak és mi semmit sem látunk csak azt, hogy valami történik.



1979

KETTŐS INFORMÁCIÓ

Csinálni egy eseményt, vagy egy adott eseményt felvenni két olyan pontról, hogy az információ egészen más legyen. Majd ezeket együtt vetíteni.

208

TECHNIKAI KÉP + IDŐ

FILM IDEAS, THE '70s

July 6, 1973

My idea yesterday: Nothing but clouds, with music, let's say. Select different formations and film their disintegration.

Early 1974

Film a moving still life with a moving camera, and project it in a systematic and appropriate way.

Or: Project a moving object around a circular room, as if writing it.

Early 1974

FILM-PARTICLE

The surface of the screen is a x b, but only a small part of it is uncovered at a time.

FILM-SPACE

The film describes a sculpture, that's the space.

TIME-FILM

Time-units, each with a different concentration of events.

December, 1976

FILM-WRECKING

Modification of an exciting film by blocking, superimposition, etc. (In some sort of order.)

November 2, 1977.

PROJECTION PLAN

I take two projectors placed facing each other, and project a positive with one, and a negative with the other onto a screen positioned in the middle. Nothing will show on the screen, because what one does not block out, the other will. As the images change, we see nothing except that something is happening.

1979

DUPLICITY

Film a produced event, or an actual event, from two angles different enough to result in totally different information. Then project them simultaneously.

1979

Video (or film) idea

Whatever moves is stationary. In the camera, the moving object is always stationary, and the fixed object always moves. (Frustrate the event.)

Video idea (from television)

1. Picture without sound
2. Sound without picture (alternately)

TECHNICAL IMAGE + TIME

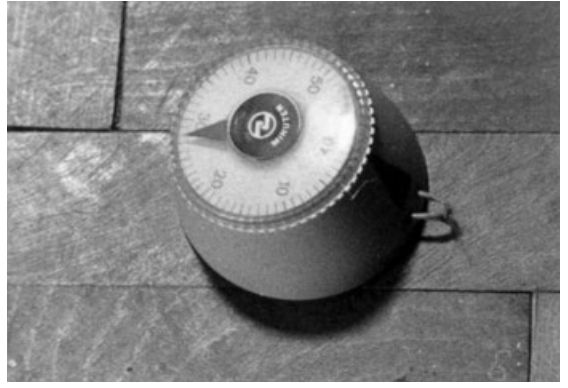
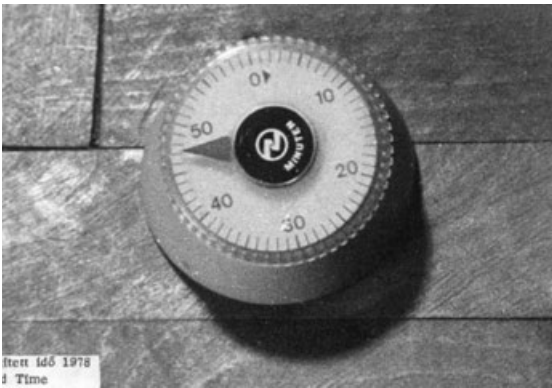
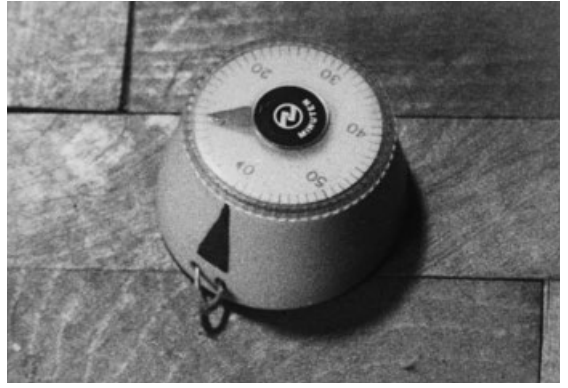
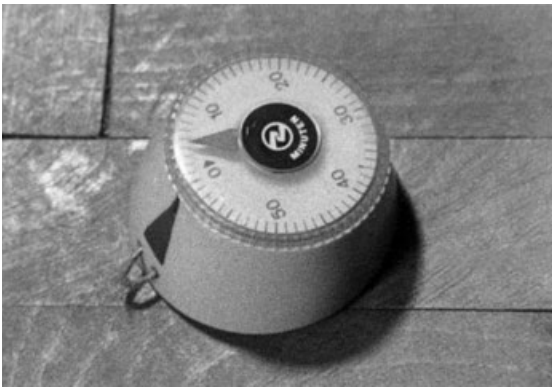
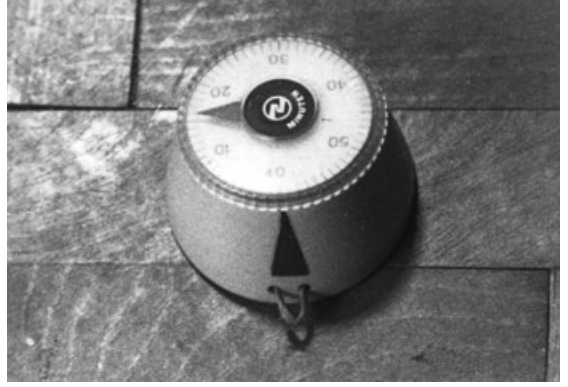
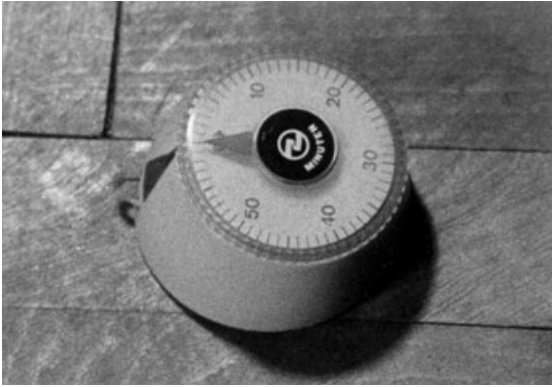
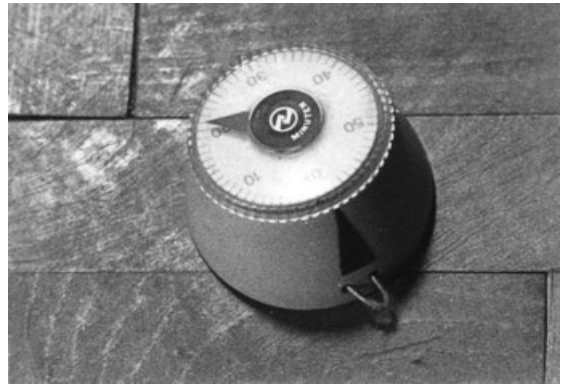
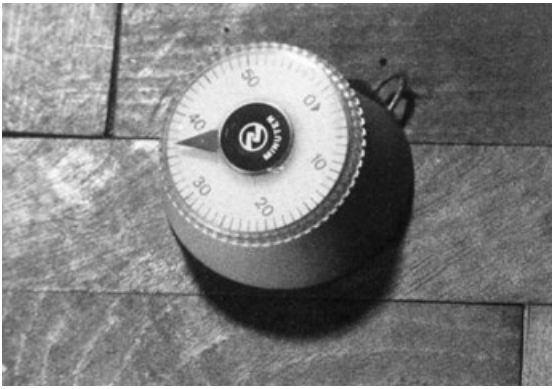

Árított idő 1978
Fixed Time

Rögzített idő 1974 • Fixed Time 1974

1979

Videóötlet (vagy film)

Az áll, ami mozog. A kamerában mindig a mozgó áll, az álló mozog. (Elendolgozni a történésnek.)

Videóötlet (a tévéből)

1. Kép hang nélkül
2. Hang kép nélkül (váltakozva)

1979

VIDEÓ VIDEÓ NÉLKÜL

Nézd a képet torziós tükréből!
 Nézd magad a képernyőn tükröződve!
 Keresd magadat a képernyőn!

Nézz mindig más csatormát!
 Nézz fejtetőre állított képet!
 Nézz oldalra állított képet!

Félszemmel nézd a hivatalos adást!
 Manipuláld a hivatalos adást!
 Kapcsold ki a hivatalos adást!

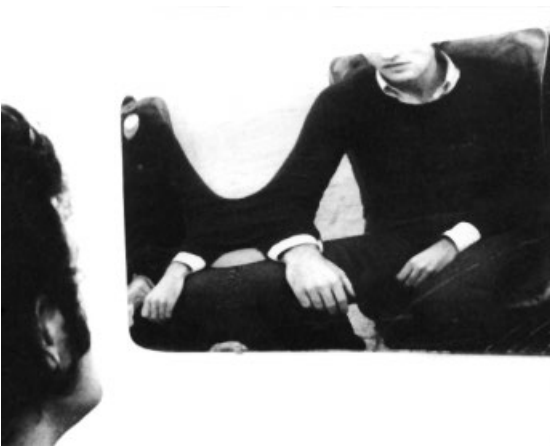

1979

VIDEO WITHOUT VIDEO

Watch the picture from a torsion mirror!
 Watch your own reflection in the screen!
 Look for yourself on the screen!

Always watch a different channel!
 Watch the picture turned upside down!
 Watch the picture turned sideways!

Watch the official program with one eye closed!
 Manipulate the official program!
 Turn off the official program!

VIDEO IDEAS, THE '80s

REPETITION

Endless video tapes on a theme which is repetitious by nature.

Endless audio tape with changing pictures.
 The disjointed film is held together by the sound (e.g. one note).

On the train: the clouds and the moving train stand still, while the landscape rushes by. (Distance is tied to the movement, while our immediate surroundings disappear.)

BLURRED FILM

Some sort of blurred, moving picture. One should not be able to figure out what it is. With animation and changing colors, it can be made more discernible, but not intelligible.

VIDEO DRAWING plan

Title: *Memories*

1. Select a video showing simple forms (such as heads), and begin to trace it quickly on the screen.
2. The image, of course, keeps moving, so the drawing must be discontinued and a new one started immediately.
3. The procedure is repeated as long as anything at all can be seen.

Note: What stands for "memories" here are the drawings, which are never finished, but are superimposed on one another in a half-finished form until they obscure the picture completely, i.e., there is no more new information to remember. (The persistent presence and storage of memories blocks the penetration of new information.)

Variation: Figure out how to retain the capacity to receive new information by continually erasing the memories. (What is it that happens in this case?) The methodology of forgetting.

VIDEÓÖTLETEK, 80-AS ÉVEK

ISMÉTLÉS

Végtelenített videóanyagok olyan témáról, aminek a természete az, hogy ismétlődik.

Végtelenített hangszalag változó képekkel
A széteső filmet a hang fogja össze (pl. egy hang)

Vonaton: a felhő és a mozgó vonat áll, míg a táj elrohan mellettünk. (A távolság együtt van a mozgással, míg a közvetlen környezet eltűnik mellettünk.)

HOMÁLYOS FILM

Valamilyen homályos mozgókép. Ne lehessen tudni róla, hogy micsoda. Animációval, a színek változásával érzékenyebbé tenni, de nem értelmezni.

VIDEÓRAJZ terv

Cím: *Az emlékek*

1. Kiválasztani egy videót, amiben egyszerű formák (pl. fejek) vannak, és elkezdeni gyorsan rajzolni a képernyőn.
2. Persze a kép tovább megy, ezért az előző rajzot abba kell hagyni, és máris egy újat kell kezdeni.
3. Ez így ismétlődik addig, amíg egyáltalán valami látható.

Jegyzet: Az „emlékek” itt a rajzok, melyek sohasem fejeződnek be, félkész módon rakódnak egymásra, amíg a képet teljesen el nem sötétítik, vagyis megszűnik az emlékezéshez való új információ.

(Az emlékek állandó jelenléte és halmozódása megszünteti az új információk felvételét.)

Egy másik változatban kitalálni, hogyan lehet az emlékeket állandóan törölve megtartani az új információk felvételéhez szükséges képességet. (Mi történik ilyenkor?) A felejtés metódusa.

1981

VÉGTELEN FILM, ÖLTÖZET TÉMÁRA
(a velemi projekt részeként) [→ 204-205. o.]

1. Civilruhás emberek jönnek a képbe
 2. „Cavellini-szöveges” asztal poharakkal, üvegekkel - töltés, ivás, civilben isznak, koccintanak
 3. Átvált a kép. Cavellini-szöveges ruhában teszik vissza a poharakat, majd elindulnak kifelé a cavellinis úton, ki a főútra, ahol kezdik letépni a ruhákat és eldobják, eltűnnek.
1. Civilruhás emberek jönnek a képbe stb.

1981

A FILM WITHOUT END ON THE THEME OF CLOTHING
(a part of the Velem project) [→ pp. 204-205.]

1. People in civilian clothing enter the picture.
 2. Cavellini-text-covered table with glasses, bottles: they fill glasses, drink; they drink in their own civilian clothes, clink glasses.
 3. The picture changes. They are in Cavellini-text-covered clothes as they put their glasses down, then they start leaving by a Cavellini-text-covered path toward the main road, where they start disrobing and throwing away their clothes as they disappear.
1. People in civilian clothing enter the picture...etc.

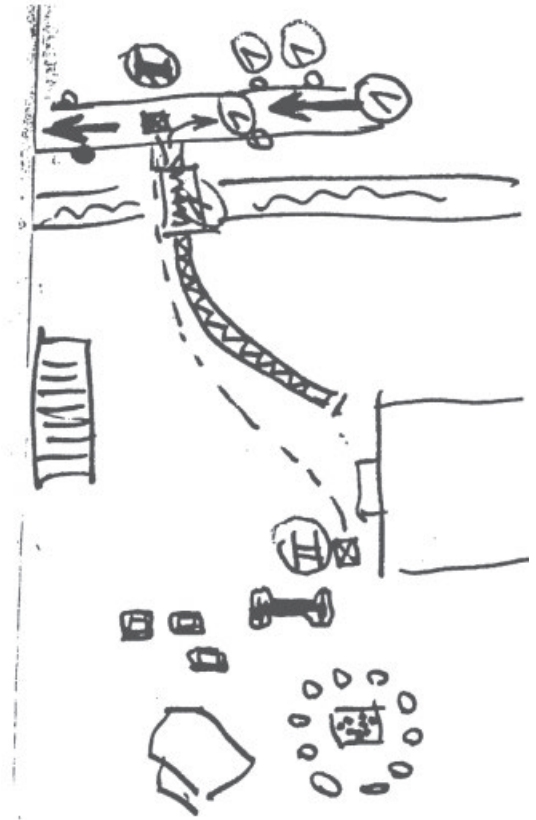

1989-90

A STILL LIFE OF TIME (Idea)

Mix five different themes.

Several simultaneous systems moving in different ways are superimposed on one another.

The individual systems may move back and forth in time, but the several systems superimposed make for a still life which moves, changes, but remains a still life of time.

(One picture is always ruined by at least one other picture.)

Project: Collective film/video. A "sculptural" stroll and

Terv: Kollektív film/videó. Szobrászati séta és beállások Magyarországon. Helyzetek az együttműködők tervei szerint. Az élő szobor életének kiterjesztése. Kollektív tér — egyéni idők. Kollektív tudat. Kommunikáció.

1982
BÉLYEGFILM

A véletlen mint sajátos montázstechnika

1980 decembertől 1981 decemberig pályázati felhívásomra 35 országból kb. 600 művésztől 731 (ön)emlékbélyegterv érkezett hozzám. A világ különböző tájairól naponként érkező bélyegképek (fotó, grafikák, szövegek – mind azonos méretű, bélyegperforációt imitáló keretben) időrendi sorrendben számot kaptak. A képek, véletlen által kialakított, egymásutánja a napok múlásával értelmes sorozattá alakult, az egymás után következő képek folytatni látszanak egymást. Az a feltűnő eredmény, hogy a 731 bélyegkép egy összefüggő képsort alkot, adta a gondolatot e véletlen montázs filmrevételére.

A bélyegsorozat filmrevétele által egyrészt a léptékek növelésével, másrészt az egymásutánosság kihangsúlyozásával, lehetővé teszi a néző számára azt, hogy a sorozat kiszámíthatatlan alakulásának izgalmát átélje.

A film zenei anyaga a filmi időben független a képanyagtól, csak időnként véletlenül kapcsolódik egy-egy képhez.

A hanganyag ugyanabból a művészkörből érkezett, mint a képek. Az összeállítás igyekszik követni a képi véletleneket.

poses in Hungary. Situations devised by participants. Extensions of the life of the statue vivante. Collective space—individual times. Collective consciousness. Communication.

1982
STAMP FILM

The accidental as montage-technique

In response to an invitation of mine, between December, 1980 and December, 1981, about 600 artists from 35 countries submitted 731 entries for a (self)memorial stamp design.

As they arrived each day, consecutive numbers were assigned to the stamp designs (photos, drawings, texts, all the size of a stamp and edged, like a stamp, in a frame of „perforation”). As the days passed, the accidental sequence of the pictures began to turn into an intelligible series, as if the successive designs were continuations of one another. The remarkable result that the 731 stamp designs added up to a coherent series gave me the idea of making a film of this accidental montage.

The filming, the enlarging of the scale, and the emphasis put on the element of consecution allows the viewer to share the excitement of the series' unpredictable formation.

The music in the film—which also came from the artists who supplied the pictures—is independent of the images shown at any particular time; the occasional consonance is coincidental.

Bélyegfilm objekt 1982 • Stamp Film Object 1982



1989—90

AZ IDŐ ÁLLÓKÉPE (ötlet)

5 témát összekeverem

Szimultán több rendszer különféle módon mozogva íródik egymásra.

Az egyes rendszereknek időben lehet fejlődése oda-vissza, de a több rendszer egymás fölött működve egy időbeli állóképet hoz létre, amely mozog, változik, de csak az állókép marad: az idő állóképe.

(Egy képet mindig elront minimum egy másik kép)

VIDEÓRECEPT

- Fogj egy kamerát, vedd fel életlenül a környezetet.
- Nézd az esti híreket a televízióban, vedd fel belőle a tüntetéseket vagy háborút, vagy más botrányos dolgot.
- Vágd össze a kedvenc költőd vagy zenészed alkotási szisztémája szerint.
- Ez az én videóm lesz.

Budapest, 1991.

Galántai György

1991

VILÁGHÍREK (hang, + vetített kép és szöveg)

Hang: a világ különböző magyar nyelvű rádióállomásának szignálja, rövid tájékoztató és zene.

Állomások: Szülőföldünk (Novi Sad), Moszkva, Szabadeurópa Rádió (München), kanadai rádió (Montreal), Amerika Hangja (Washington), angol rádió (London), Tirana

Vetített képek (dia):

napi tévé-adásokból, napi politikusok és közéleti emberek, háborús jelenetek, tüntetések stb.

Vetített szövegek (dia):

KINYÚLNI A SEMMIBE ÉS ÁTHÚZNI MAGAD
AZ ERŐSZAK EGYRE INKÁBB SZIMBÓLUMKÉNT
JELENIK MEG
AZ ELNYOMOTTAK SZÉLES TÖMEGEI A HALLGATÁS
KULTÚRÁJÁBAN ÉLNEK
A BÉKE MA MÉG TÖBBNYRE ELFOJTOTT ÉS
LEIGÁZOTT TUDÁS
Stb.

Konceptió: A történéseket minden kultúra a maga szempontjai szerint értékeli.

VIDEO RECIPE

- Take a video camera and make an out-of-focus recording of your surroundings.
- Watch the evening news on TV and make a recording of street demonstrations, wars or other shocking things.
- Edit your recordings in the style of your favorite poet or composer.
- When you're done, you'll have a video work of mine.

Budapest, 1991

György Galántai

1991

WORLD NEWS (sound + projected picture and text)

Sound: radio signals of the various radio stations the world over broadcasting in Hungarian, brief announcements and music.

Stations: Szülőföldünk (Novi Sad), Moscow, Radio Free Europe (Munich), Radio Canada (Montreal), Voice of America (Washington), BBC (London), Radio Tirana (Tirana)

Projected pictures (slides):

current news events as seen on T.V., current political and other public figures, war scenes, demonstrations, etc.

Projected texts (slides):

REACH INTO THE VOID AND PULL YOURSELF THROUGH
FORCE APPEARS MORE AND MORE AS A SYMBOL
THE MASSES OF THE OPPRESSED LIVE IN THE CULTURE OF SILENCE
TODAY, PEACE IS STILL PRIMARILY A REPPRESSED AND DOWNTRODDEN FORM OF KNOWLEDGE Etc.

Concept: Every culture evaluates events according to its own point of view.

TÉR-MUNKÁK

1970. december 4.

Kiállítási terv a kápolnába

Grafika, festészet, szobrászat, mozgás, térképzetek, időbeliség — zene — vetítés, fényhatások — belső mozgó térkonstrukció /bemegy az ember/ és konkrét lenyűgöző hatást érez (a haladás iránya jelölve a padlózaton).

Különböző függesztett amorf mozgók és állított, áttört felületek természeti hátterekkel. Kocka üvegből, oldalain belülről grafika. Különböző értelmező feliratok és útirányjelzők.

A kiállítás címe:
„Életjel — létjel”

A követ is fehérre meszelni.

Paravánszerűen mozgatott festői felületek
Függesztett (lógatótt) fekete kockák
Fehér zongora
A zongorista fehér ruhában
Üvegekockák vagy gömbök

Este a mennyezet világítva (szórt fény)
Halk zene
Esetleg színes fény vagy változó fény

A képek nem a falakon, hanem attól függetlenül.
A kápolna mint autonóm valóságos tér van kapcsolatban a művekkel.

SPACE WORKS

December 4, 1970

Plan for an exhibit in the chapel

Graphics, painting, sculpture, movement, spatial images, temporality — music — projection, light effects — moving inner space constructs — one enters and experiences a distinct sense of fascination (the direction of the flow of traffic is indicated on the floor).

A variety of suspended amorphous moving objects and standing lattice-work against a natural background.

A cube made of glass, with graphics inside. Various explanatory and road signs.

Title of the exhibit:

Signs of Life—Signs of Existence

The floor, too, should be whitewashed.

Picturesque surfaces moved like folding screens

Suspended black cubes

White piano

The pianist in white attire

Glass cubes or globes

At night, the ceiling lit up (diffused light)

Soft music

Perhaps colored or flashing light

Pictures not on the walls, but away from the walls.

The chapel's connection with the artworks is that of real, autonomous space.

A követ is fehérre meszelni.

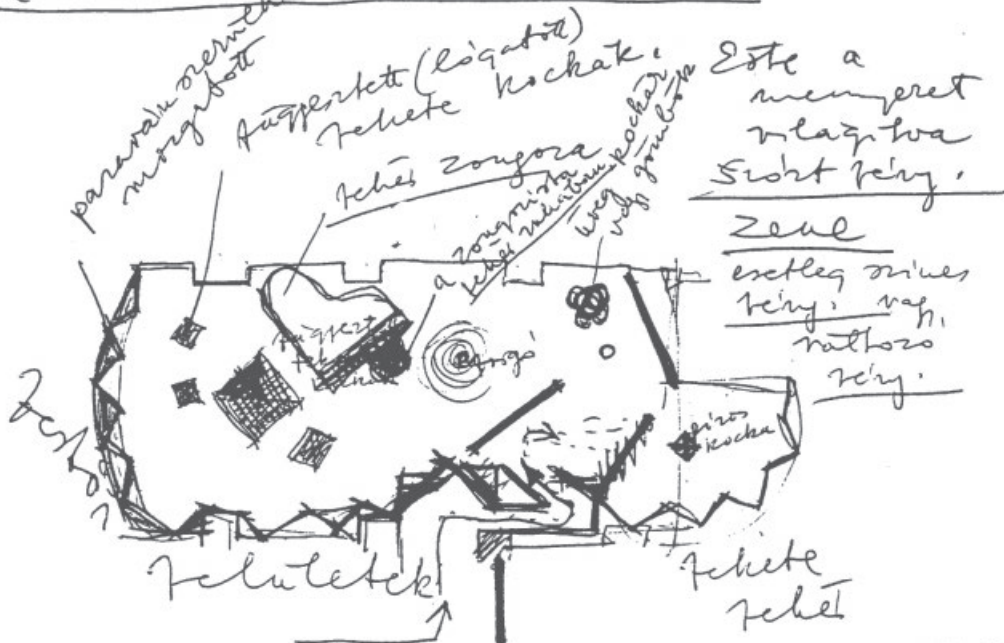



Balatonboglár, Kápolna 1970 (Gesztusrajzok 1968) • The Balatonboglár Chapel 1970 (Gesture Drawings 1968)
Balatonboglár, Kápolna 1973 (Galántai kiállítás) • The Balatonboglár Chapel 1973 (Galántai Exhibition)



fal

- ... "A fal kiemelt ábrázolása, többnyire a téglarakás képi hangsúlyozásával együtt, a múlt század második felében kezdődik, és általában a nagyváros nyomasztó környezetére utal."...
- ... "A fal, téglafal motivuma speciális jelentéssel konkretizálódik a 19. század végén /1. börtön, kivégzés/, mégpedig minden tematikai előfordulásban mint a kiméletlen elnyomás, szorongás élményeit tükröző motivum. Ez a kötött asszociálás teszi egyre gyakoribbá a fal-jelleg kiemelését a téglák hangsúlyozásával, ami minden valószínűség szerint összefügg a Párizsi Kommun leverésével, a fogalomká lett "kommunárok falával"; ezt követően mind jellegzetesebb a fal-motivum a börtön és a kivégzéstémáknál is. A falnak bezártságot, hasztalan menekvés vágyat kifejező mozzanata fontos szerepet játszik a környezet, a színhely jelzésében a két világháború között. A német Völker szűk téglafalfolyosóba kényszeríti a forradalmi ihletű Krisztus és gyerekek csoportját /1922/; a mexikói Siqueiros ugyancsak falak közé szorítja az anya-gyermek-csoportot /1939/; a lengyel Cieślowski hatalmas falakkal jelképezi a gondolat guzsbakötését."...

/Dr. Aradi Nóra: A szocialista képzőművészet jelképei, 83-84 old./

A szövegek Aradi Nóra „A szocialista képzőművészet jelképei” c. könyvéből (Kossuth—Corvina, Budapest, 1974) valók.

1. Ablak 35. o.
2. Állványzat 42. o.
3. Fa, fatörzs 82. o.
4. Fal 83. o.
5. Háztető 106. o.
6. Keresztény mitologikus témák 116-117. o.
7. Kereszt 118. o.
8. Lámpa, lámpás 130. o.
9. Menetelés 143. o.
10. Rács 197. o.
11. Szerszám 218. o.
12. Téglá 235. o.
13. Utcakő 247. o.
14. Virág 253. o.

The texts are from Nóra Aradi's A szocialista képzőművészet jelképei (Symbols in Socialist Fine Art, Kossuth—Corvina, 1974).

1. Window p. 35
2. Scaffolding p. 42
3. Tree, tree trunk p. 82
4. Wall p. 83
5. Roof p. 106
6. Christian mythological themes pp. 116-117
7. Cross p. 118
8. Lamp, lantern p. 130
9. March p. 143
10. Bars p. 197
11. Tools p. 218
12. Brick p. 235
13. Cobblestone p. 247
14. Flower p. 253

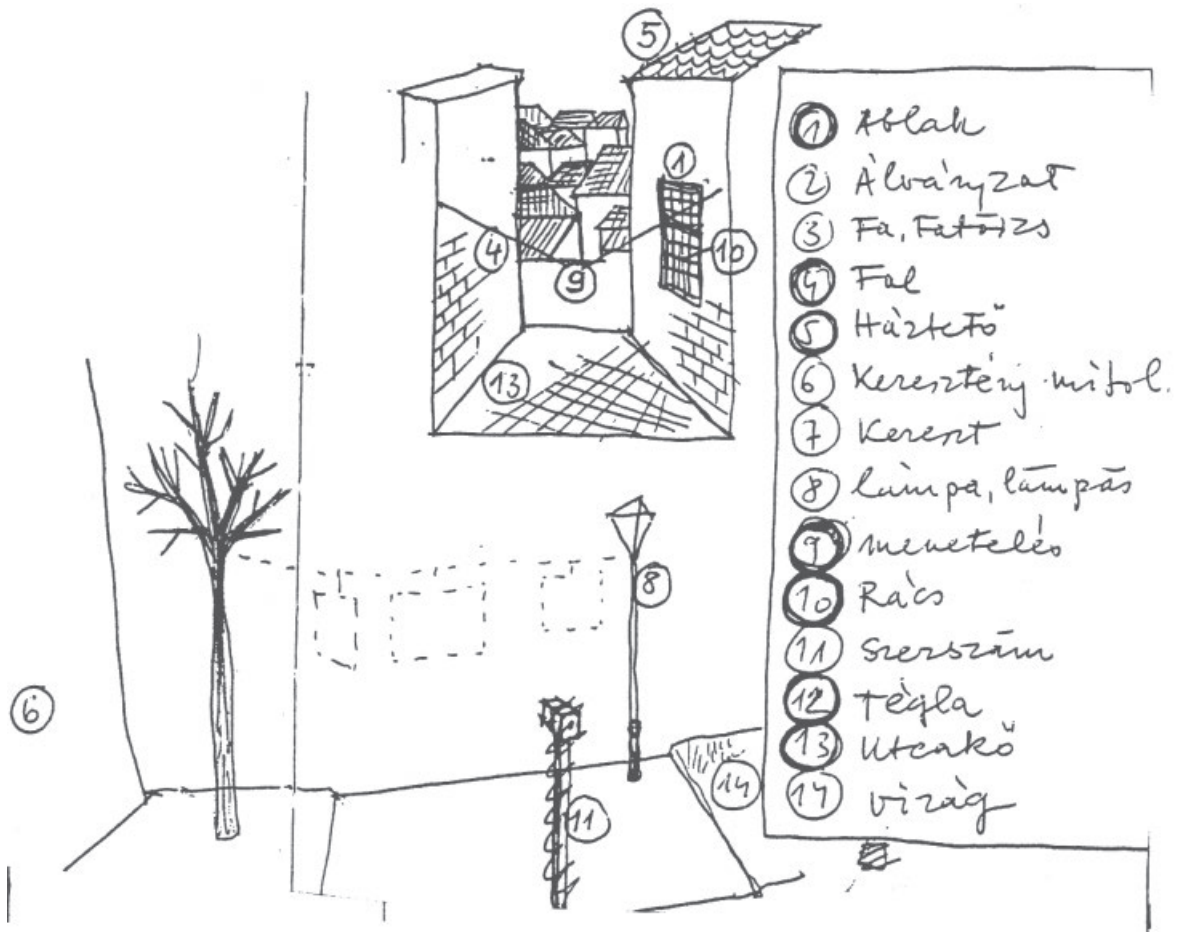

A szövegek értelme az akció szempontjából, hogy — eltérően eredeti felhasználásuktól — éppen nem képekhez kapcsolódnak, és ezzel új értelmet adnak a tárgyakkal, de maguknak a szövegeknek is.

The sense of the texts from the point of view of the action lies in that—unlike in their original context—they do not relate to the pictures; this gives the objects, and the texts themselves, a new meaning.



Ablak-tükör 1975

Window-Mirror

Autósituáció: két autóülés és egy kívülről fonsorozott szélvédő,

A belülő "utas" saját torz képét láthatja.

Car situation: Two car seats + a wind-screen, the front of which has been silvered.

The "traveller" when sitting in the car can see his own distorted face.

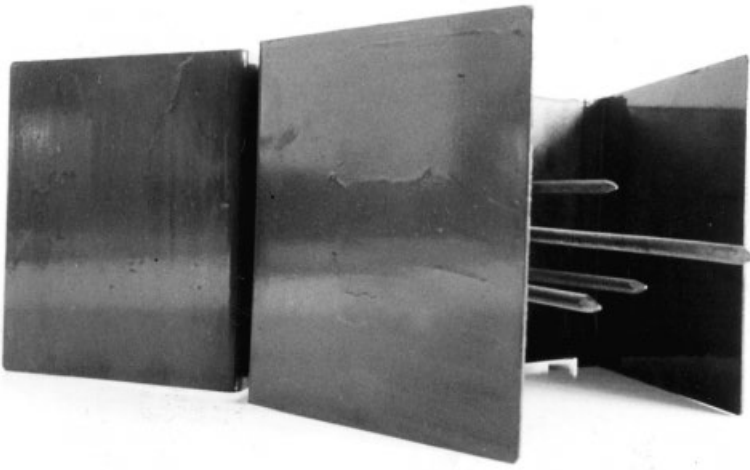

Szegharc a dobozhatalomért 1977
Nails Struggling for Power Over the Box 1977

Jobbra: Térérzékeny tárgy 1968
Right: Space-Sensitive Object 1968

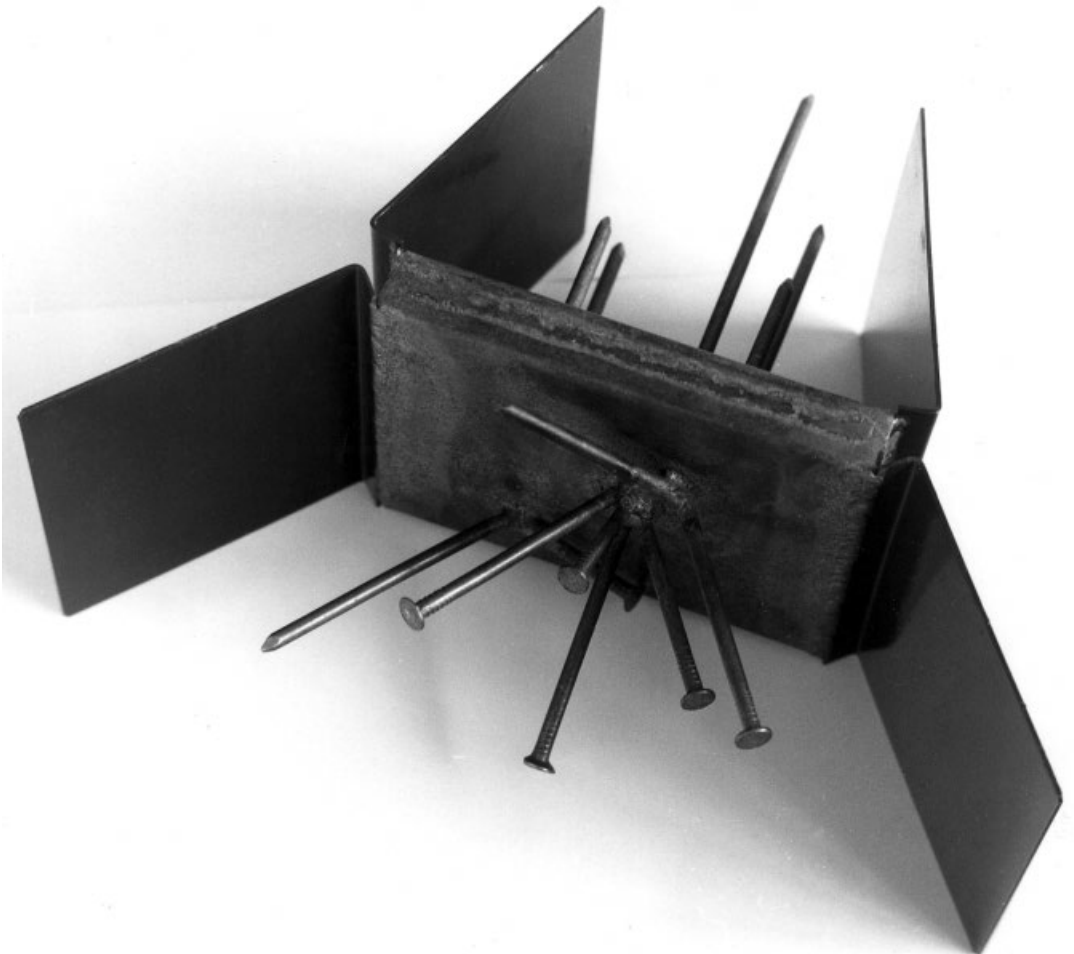



Fehete Szoba 1984 Black room 1984
 ("Plánium 84" Művészeti Festival Bp.)

("Plánium 84" Art Festival. Budapest)

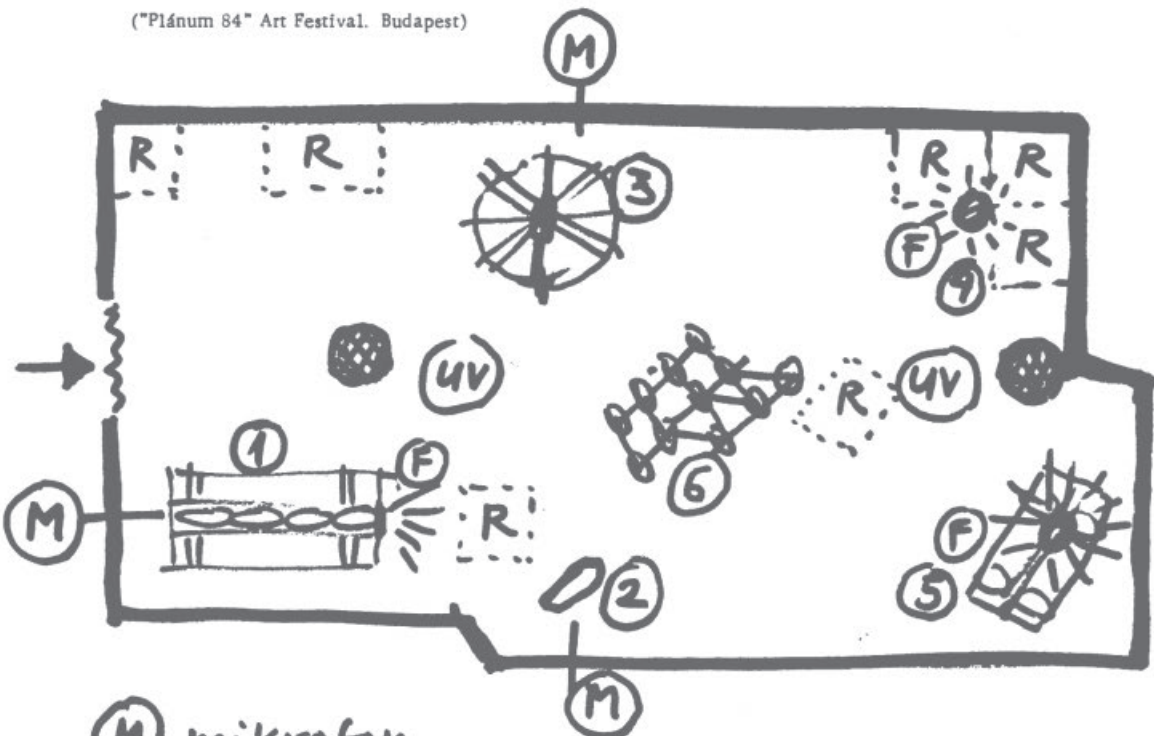

(M) mikrofon
 microphone

(UV) ULTRAVIOLA LÁMPA
 UV light

(R) RAJZ VILÁGÍTÓ FESTÉKKEL.
 Drawing made with fluorescent colours

(F) FENYORGONÁBÓL JÖVŐ FÉNY
 Light generated by the sounds of the sculptures

SZOBROK

① APOKALIPTIKUS LÉPTEK

② ZENDÜLŐ TALP

③ MOZGÓ VILÁG

④ ÖRÖKLÉPÉS

⑤ INDIRECT TÁRGY: ASZTAL

⑥ IRÁNYÍTOTT LÉPÉSCSOPORT

Sculptures: 1. Apocalyptic Steps

2. Musical Sole

3. World in Motion

4. Eternal Step

5. Indirect Object: The Table

6. Aligned Group of Steps

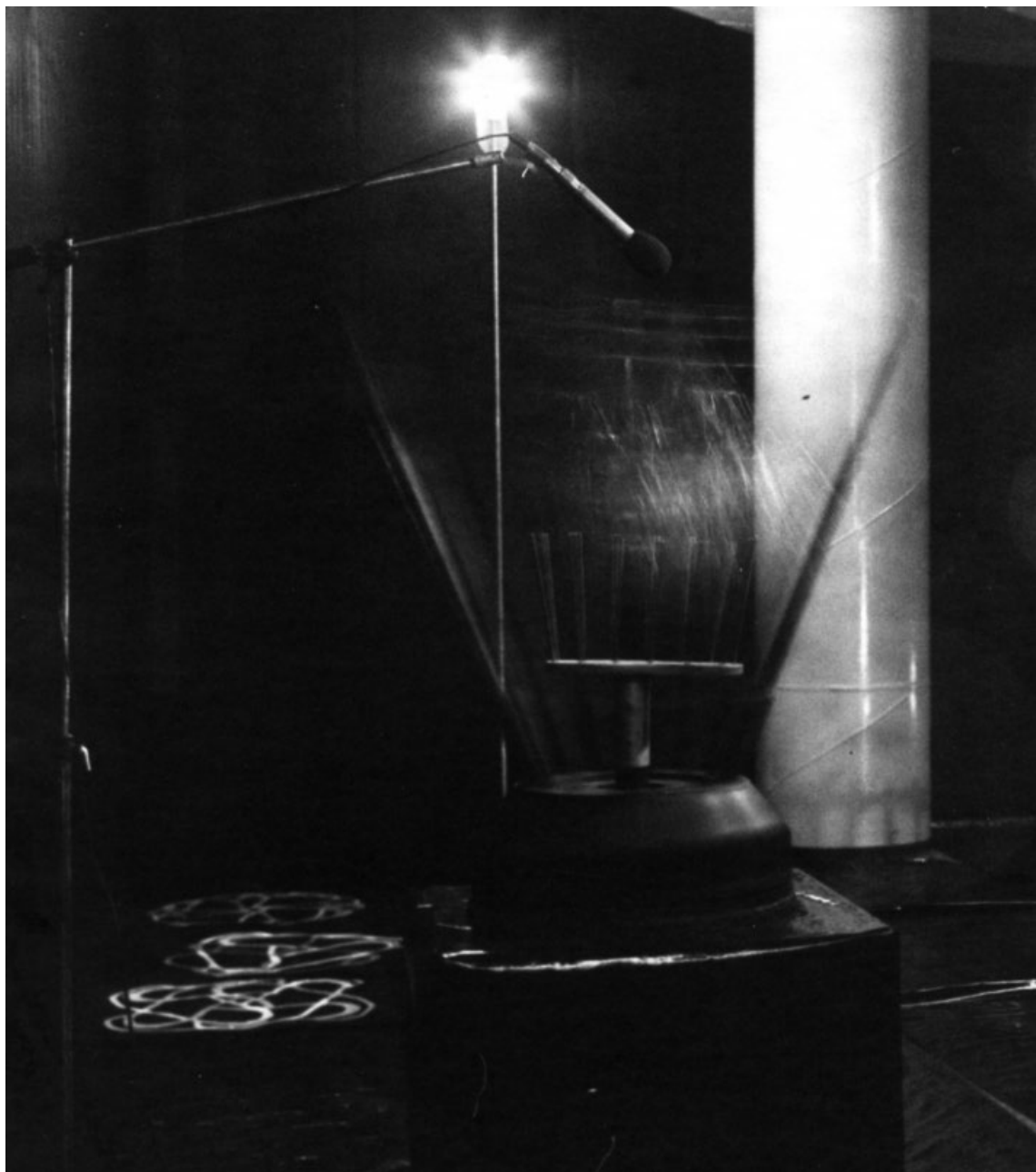

FÉNYMUNKÁK

Tervek, jegyzetek

1984

PLÁNUM 84

Almássy tér

Hang – fény – tér

1. Ábrák – ultraviola (UV) fényben
2. Hangos tárgyak
3. Fényadó tárgyak – hangfény
4. Gyenge fények – a hangos tárgyakra

LIGHT WORKS

Plans, notes

1984

PLÁNUM 84

Almássy Square, Budapest

Sound – light – space

1. Illustrations in ultra-violet (UV) light
2. Sounding objects
3. Objects radiating light – sound-light
4. Dim lights – on the sounding objects

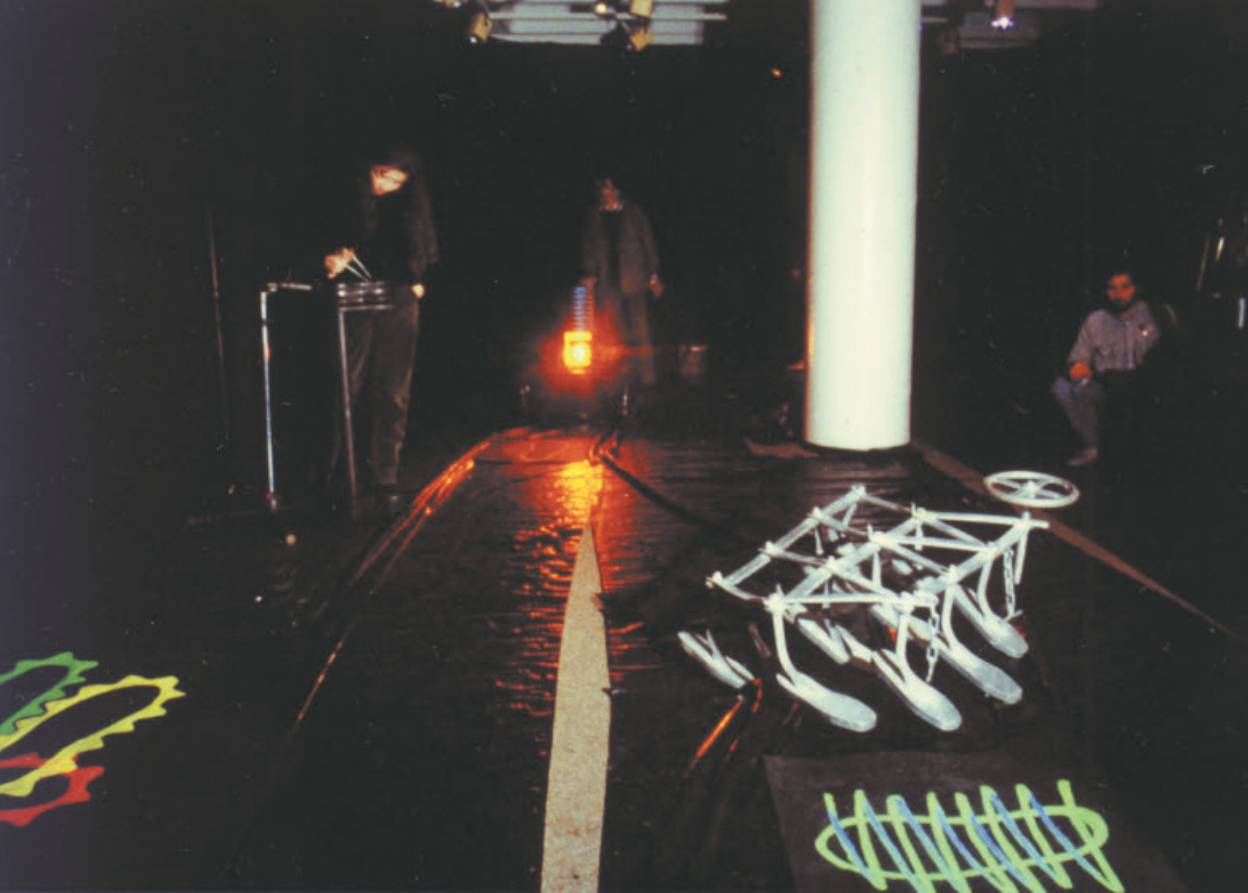

Fekete szoba 1984, Budapest • Black Room 1984, Budapest
A pillanat 1989 (DAAD Galéria, Berlin) • The Moment 1989 (DAAD Gallery, Berlin)

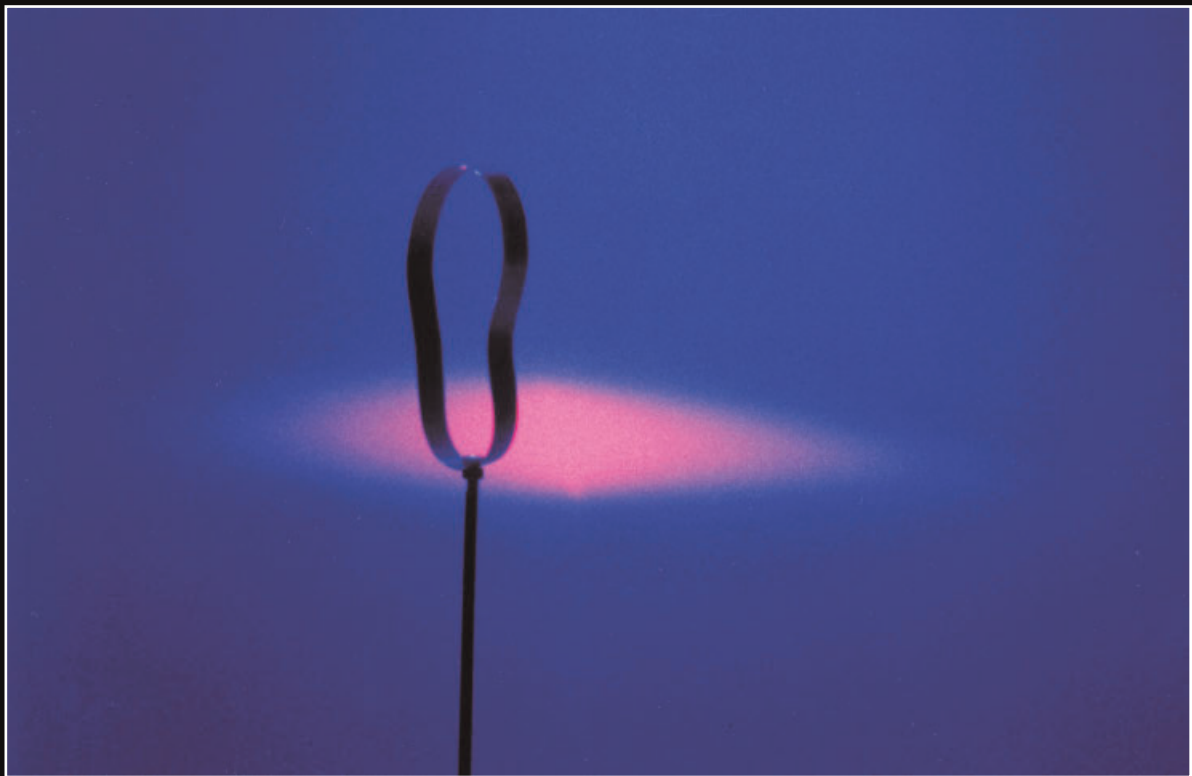

① Szimmetria / kiállításához

(video sorozat)

fal a falon
(tükör-projektör)

1/2/2
2

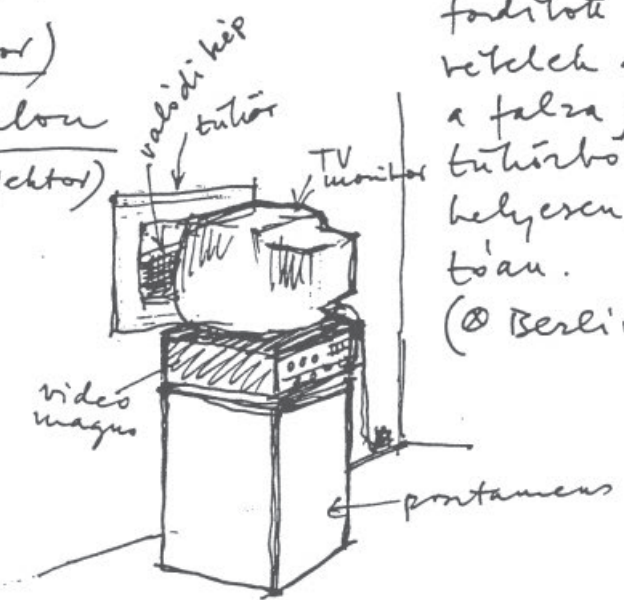

A fordított fordítottja

fordított videofel-
vetések a "falról" ⊗
a falra szerelt
tükörből láthatók
helyesen, olvasha-
tón.

(⊗ Berliini fal.)

② Szimmetria / akcióhoz
projekt.

A
"mellesleg"
munkák,
nem törekszenek
az örökkévalóságra.
Attól válnak
"örökkévalóvá", hogy
a jelen ség ~~sz~~ örök,
vagyis addig ~~tar~~
amíg az ember.

(amelyhez kapcsolódik)
v. amelyre utal

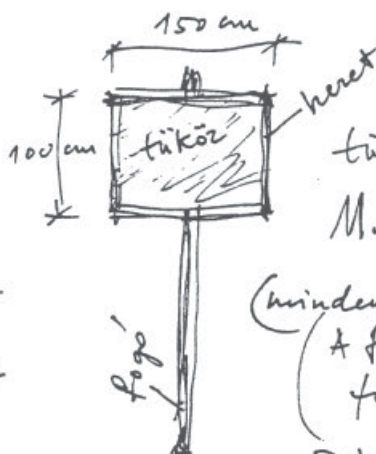

tűös transzparen-
M.o.i felvonn-
lásokhoz
(minden témához jó.)
(A fordított
fordítottja)
Szimmetria
projekt.



Galántai György (1989. W.B.)

1989

1. Szimmetria projekt / Kiállításhoz

A fordított fordítottja

Tükörrel fordított videófelvételek a „fal”-ról (Berlini fal), amelyek csak a falra szerelt tükörben láthatók helyesen.



1989

1. Symmetry project / for an exhibition

The reverse of the reverse

Video recordings, reversed by mirror, of the "Wall" (Berlin Wall), which can be seen properly only in a mirror on the wall.



1991

Jegyzetek A FAL c. videóinstallációhoz

1. Alapötlet: hordozható fal (a Berliini falról) a mindenütt jelenlévő fal hangsúlyozására. A fal korszerű békeszimbólum. (A modern háborúban nincsenek falak.) A fal az állatkert-szerű béke szimbóluma, és a hallgatás félelmetes kultúrájának fontos motívuma (a falnak füle van). Ebben a békében elfojtott vagy leigázott a tudás, csak a mindenkori uralmon lévők kultúrájának van hangja.
2. Tükör
A videokamera tükörből nézte a falat.
A tükörből nézett fal-video nézi magát a tükörben a falon.
Az elektronikus kép nézi magát a tükörben.
A fal látja magát a falon.
3. Fal-fal interakció.
Az azonosítás fogalmi és felszabadító.
Az azonosulás érzelmi és szorongásos.
4. Szobor helyett miért videóinstalláció?
Az elektronikus információáradat láthatatlan falként vesz körül és észrevétlenül tölti be életünket. Ha nem akarunk az elektronikus állatkert hallgatáskultúrájában élni, akkor elektronikával szemben elektronikával, információáradattal szemben információáradattal kell védekeznünk.
A falat fallal, kutyaharapást szőrével.



1991

Notes to THE WALL video installation

1. Basic idea: A portable piece of wall (of the Berlin Wall) to emphasize the ubiquity of walls. The wall is a contemporary symbol of peace. (Walls are of no use in a modern war). The wall symbolizes the sort of dumb peace that rules in a zoo, and is an important element of the terrifying culture of silence ("the walls have ears"). In peace of this kind, knowledge is stifled or crushed; the only voice is that of the culture of those in power.
2. Mirror
The video camera viewed the Wall from a mirror.
The viewed-from-a-mirror Wall video views itself in the mirror on the wall.
The electronic image watches itself in the mirror.
The Wall sees itself on the wall.
3. Wall/wall interaction.
Identification is cognitive and liberating.
"Identification with" is emotional an anxiety-ridden.
4. Why a video installation instead of a sculpture?
The flood of electronic information surrounds us like an invisible wall and fills our lives without our even noticing it. If we do not want to live in the silence of the electronic zoo, we have to defend ourselves against electronics with electronics, against the flood of information with a flood of information.
Fight the Wall with the wall: "Heal the dog bite with dog hair".





TÜKÖR TRANSZPARENS (tüntetésekhez)

2. Szimmetria projekt / Akcióhoz

Jegyzet:

A „mellesleg” munkák, nem törekszenek az örökkévalóságra. Attól válnak „örökkévalóvá”, hogy a jelenség, amelyhez kapcsolódik, vagy amelyre utal) örök.

MIRROR PLACARD (for demonstrations)

2. Symmetry project / for an action

Note:

“Incidental” works do not aim at immortality. They become “immortal” only because the phenomenon to which they are related (or to which they refer) are timeless.



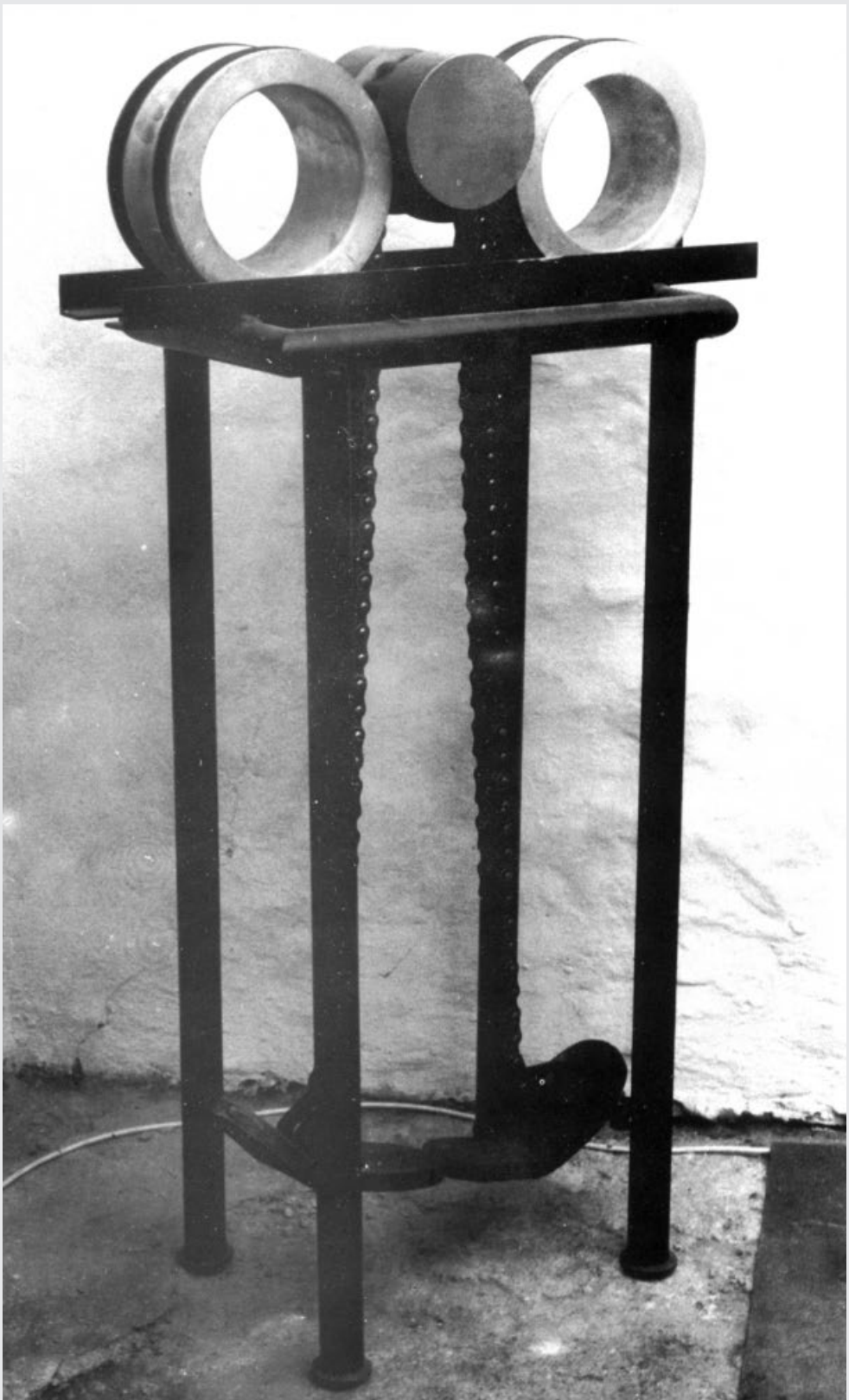

Haladás-bölcső 1985 • Cradle of Progress 1985



Hangos lobogók 1985 • Loud Flags 1985

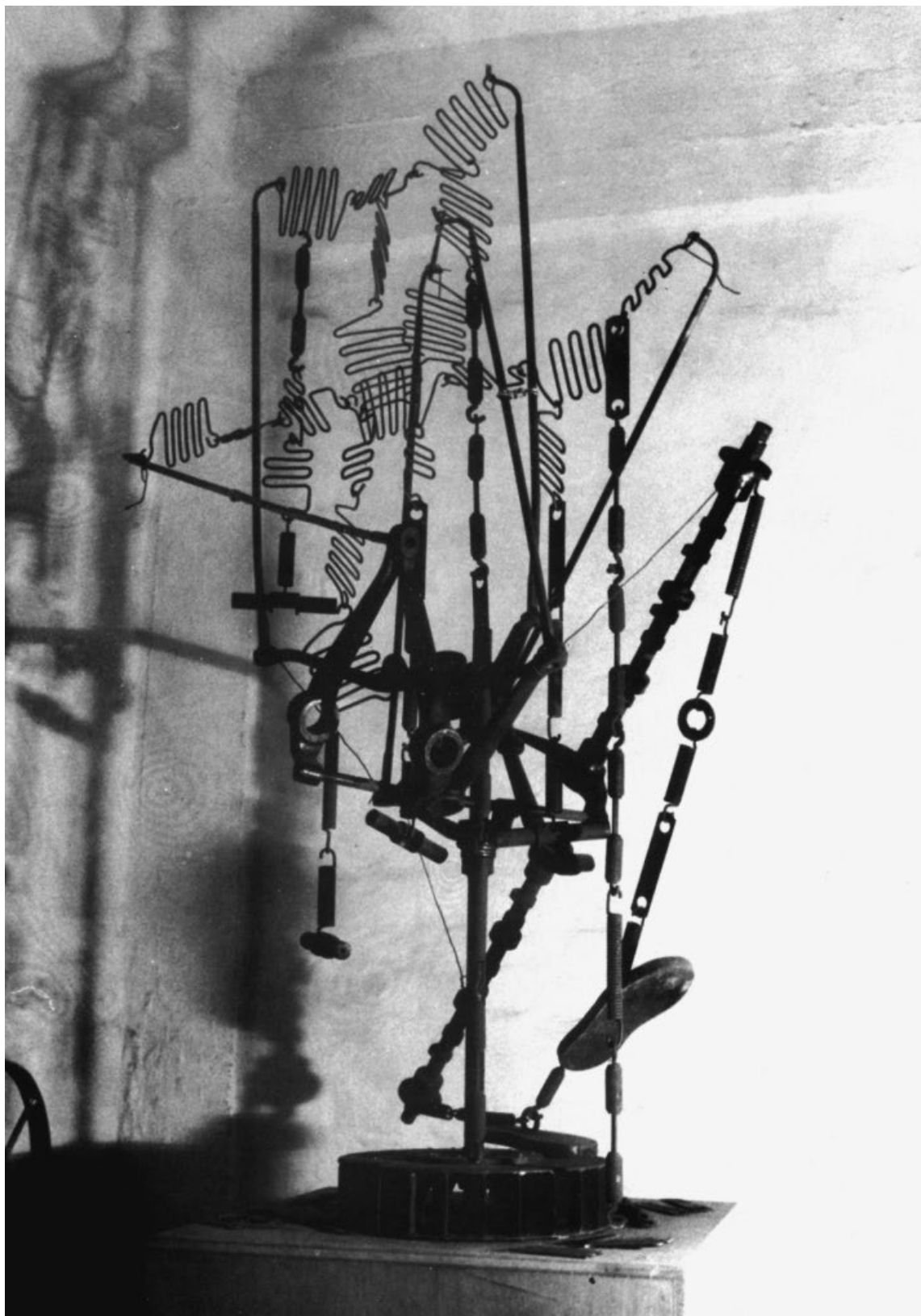

Körbejárt hely 1985 • Space Gone Round 1985



Rábaparti lötyögés 1985 • Hanging Loose Along the Rába 1985

Hommage à Fluxus (J. Beuys) 1985 • Homage to Fluxus (J. Beuys) 1985

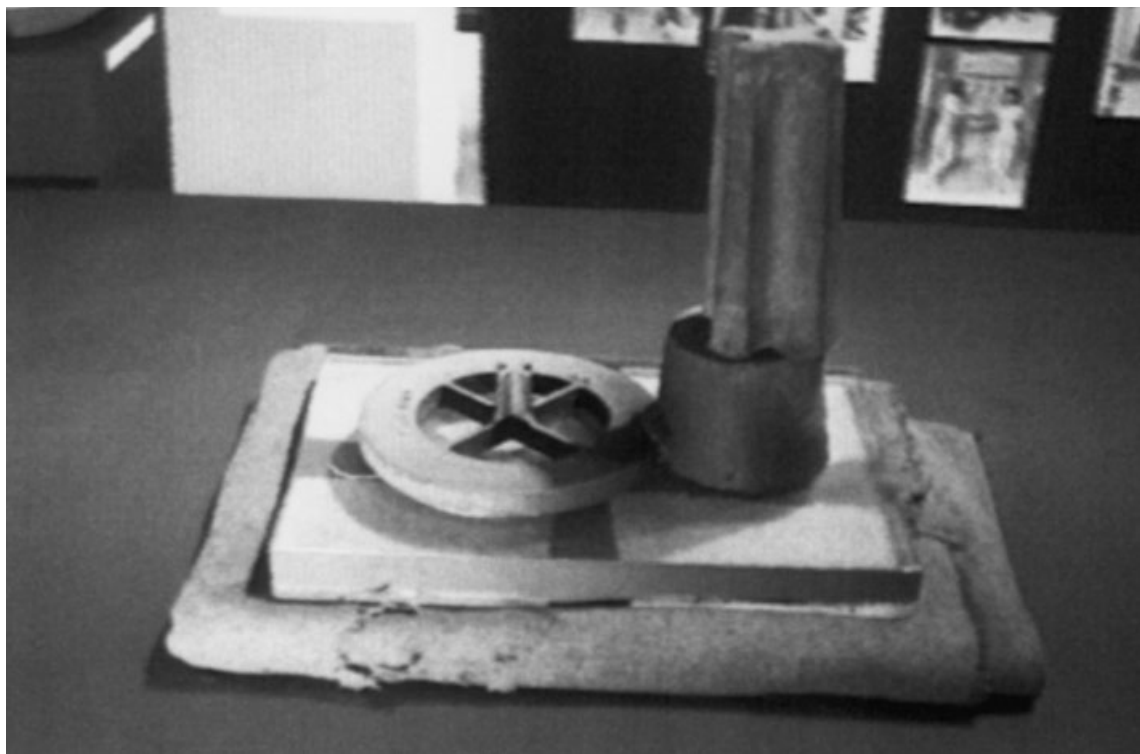

FÉNYINSTALLÁCIÓ

HELYI VILÁGÉRZÉS (Múcsarnoki változat)

Anyagigény: videókvetítő, rossz kuka, homok, terepszínű katonai ponyva, tűkör 4 db, UV-lámpa 1 db.

Olyan „erősre” kell csinálni, hogy a tárgyak átfunkcionálódjanak. Ez valamiféle szimbolikus realizmus.

A kuka belül ezüstre van festve, egy hangszeréből a videó hangját hallani, aminek a fénye szintén a kukából világít (villog), ami le van takarva piros, gyúrt fotópapírral, így a fehér lámpa piros lesz, mintha égne valami a kukában.

Részkérdések

Hangfal, fényújság elhelyezése, videóvetítő méretek. Színes világító kavicsok a homokban, világító festék + UV-lámpa.

Anyagot venni vagy csinálni, amivel behúzni a videókvetítőt, és lyukat hagyni a megfelelő helyen. 4 szín: világos zöld, sárga, sötét zöld, barna

A vetített kép értelmezi a tárgyegyüttest, a fényújság mindkettőt.

A tél és nyár egyszerre jelenik meg. Hideg és meleg érzés.

Hideg: időjárás-jelentés, szánkó, homok mint hő, karácsonyfaéggők, „kukatűz”.

Meleg: strandhangulat (táskarádió, homok és a videóképeken nyár van), diszkós hang, a szemeteskuka nyár is.

Olyan hangulata legyen, mintha egy elhagyott strand (vagy kemping) lenne, ahol ott hagyták a szemetet.

Flusser szövege idézőjelbe teszi az egész szituációt (fényújság)

„A természet mint egész, olyan rendszer, amelyben az információk ... állandóan felbomlanak. Az ember szembeszegül ezzel a természeti entrópiával, amikor az információkat nemcsak befogadja, tárolja és továbbadja, hanem — és ebben az összes többi élőlénytől különbözik — szándékosan is előállít információkat. Ezt a speciálisan emberi és egyben természetellenes képességet „szellemnek” hívják, és ennek következménye a kultúra: nevezetesen valószínűtlenül formált, informált tárgyak.”

HANGANYAGGYŰJTÉS

A Danubius rádióból

A háború, a világ

Szöveg + reklám + szöveg + reklám minél pergőbben

A szövegben jellegzetes mondatok úgy, hogy kirajzolódjanak a háború jellegzetességei (pl. rádióelektronika)

LIGHT INSTALLATION

LOCAL WORLD FEELING (Múcsarnok Version)

Requirements: Video projector, beat-up garbage can, sand, a khaki-colored army tarpaulin, four mirrors, one UV lamp.

It must be “powerful” enough to trans-function the objects. This is some sort of symbolic realism. The inside of the garbage can is painted silver; the sound of the video comes from a speaker; the pulsating light of the video comes from the garbage can, which is covered with a piece of crumpled, red photographic paper, changing the white light to red, and creating the effect that something is burning inside the can.

Matters of detail

Positioning the speakers and the electronic newsflash; the size of the video screen.

Colored, fluorescent pebbles in the sand: fluorescent paint + UV lamp.

Get or make the material with hole cut out at the appropriate spot, to cover the video projector.

4 colors: pale green, yellow, dark green, brown.

The projected image interprets the group of objects, the newsflash interprets both. Winter and summer appear simultaneously. A feeling of cold and warm.

Cold: weather report, sleigh, sand as snow, Christmas candles, “garbage can-fire”.

Warm: beach atmosphere (portable radio, sand, and the video images show summer), disco sound, the garbage can is summer as well.

The atmosphere should be that of an abandoned beach or camp site, with garbage left all over the grounds.

Flusser's text puts quotation marks around the entire situation (newsflash):

“Nature as a whole is a system where information...is continuously disintegrating. Man defies this natural entropy when he not only accepts, stores and relays, but—and in this he differs from all other species—deliberately generates information. This specifically human and unnatural ability is called the “intellect”, and its effect is culture: in other words, implausibly formed, informed objects.”

COLLECTING SOUND MATERIAL

From Radio Danubius

The war, the world

Text + commercial + text + commercial in quick rotation

Text: typical phrases pointing out the characteristics of the war (e.g., radio-electronics)

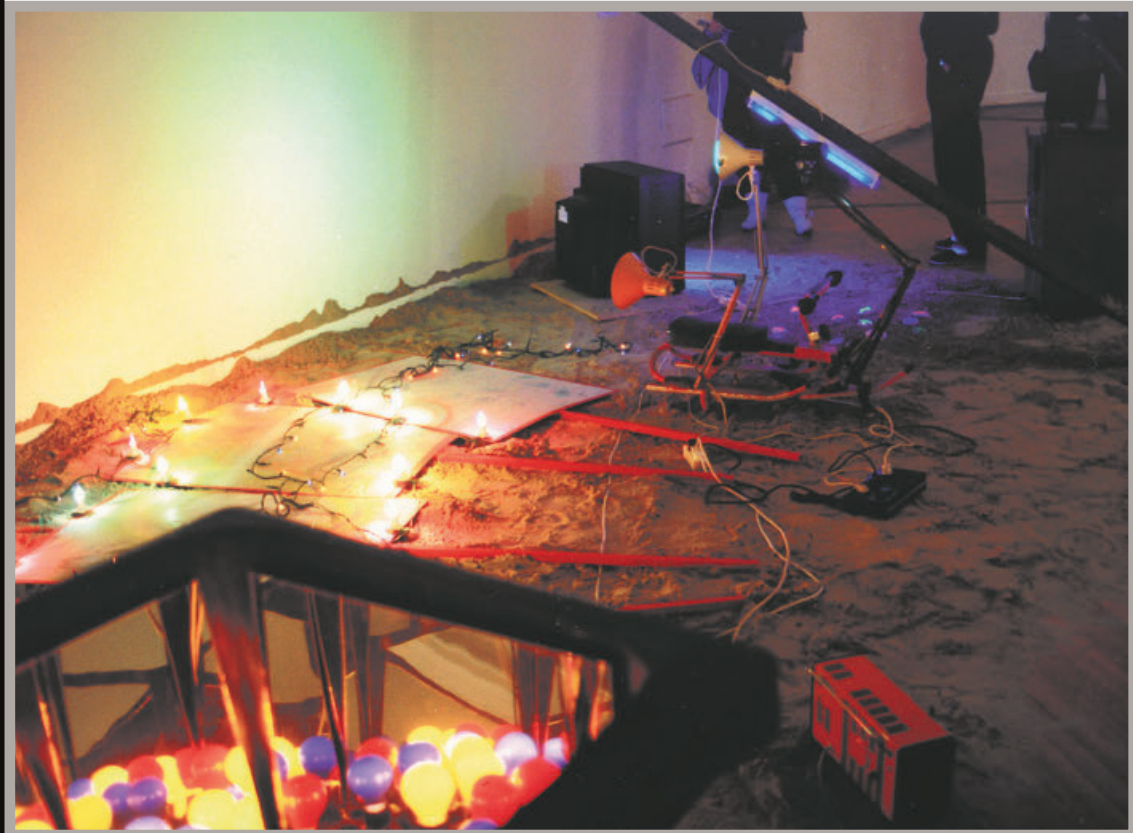



A vágáslehetőség elég rossz, ezért még rá is kell tenni egy lapáttal. Olyan legyen, mint amikor pasztózan festek és az ecsetvonások kilógnak a „forma alól”.

A reklámban (ez nagyon érdekes kortörténeti dokumentum) mit reklámoznak? Hogyan?

Változatosan. Ha ismétlődik, ne legyen egyformán vágva.

Lehet, hogy lesz egy második vágás, de igyekezni kell minél rövidebben.

A véletlennek döntő szerepe van!

Kossuth Rádióból hanggyűjtés

Hazai történések ebben az időben

Idő (pontos idő, kevés változóval, pl. szignál, harangszó) + időjárás-jelentés + közlekedés, balesetek

A háború háttérjelenségei beszűrődhetnek (áttételesen), pl. a magyar elővigyázatosságok és más indirekt hírek (benzinár). (Csak foszlányosan, hogy önmagában csak sejtésszerű legyen.) Ez az a szemlélet, hogy: valahol háború van, de mi nyugisan vagyunk, csak kicsit gondolunk rá.

Danubius - kontra - Kossuth

Világ - kontra - „valahol máshol”

„HELYI VILÁGÉRZÉS” jegyzetek

(Inspiráció: az Öbölháború; vágási terv a videóhoz)

1. Csak az angol-magyar (CNN) anyagokat.
2. Csak a nagyon személyes anyagokat. (A háborút az emberek úgy csinálják, mintha műalkotást hoznának létre.)
3. Lehetőleg csak rövid anyagokat egymásután vágni, mozaikszerűen.
4. A résztvevők:
 - katonák („művészek”)
 - politikusok („menedzserek”)
 - közönség (tüntetők és reagálók, „kritikusok”, kommentátorok)
 - úgy próbálni előadni, mintha a művészeti életről szólna
 - minél több kifejező arc, szöveg és ellentmondás.

Egy órás anyagot csinálni, és nem kell okvetlenül végig menni, vagy mindent felvenni, mert úgy sem nézi végig senki sem. Lényeg, hogy minden része érdekes, tartalmas legyen egyenletesen végig.

1991. augusztus

Hogyan jelenik meg az emberi magatartás az öbölháborúban? A kontextusban fejeződik ki.

Megbízók — végrehajtók, (OK — OKOZAT), politika, üzlet — realitás !?, érdekellentét — háború, különbözőség — harc, hatalom — leigázás, vallás — átéjtés.

Egymással is keveredve a XX. század végi technikai szinten rendkívül komikus, gyermekded

Editing possibilities are quite poor, so exaggeration may be necessary. Like when I paint, and the brush-strokes hang out, extend beyond the form. Commercial: (a very interesting form of historical documentation) what do they advertise? How? Aim at variety. If it is repetitious, cut differently. There may be a second edit, but try for brevity. Chance factors are decisive here.

Collecting sound material from Radio Kossuth
Local events within the same period
time (exact time, with few variables, e.g. signal, bell) + weather report + traffic report, accidents.

The war as background may be allowed to filter in (indirectly), for example, Hungarian national security considerations, and other indirect news items, such as the price of gasoline. (Only bits and pieces, by way of intimation.) The attitude being that there's a war somewhere, but we're not worried, though it might cross our minds.

Danubius vs. Kossuth

World vs. “somewhere else”

“LOCAL WORLD FEELING” notes

(inspiration: the Gulf War; editing plan for the video)

1. Only the English-Hungarian (CNN) material.
2. Only very personal material. (People make war the way they create works of art.)
3. If possible, cut only short episodes in rapid succession, like a mosaic.
4. The players:
 - soldiers (“artists”)
 - politicians (“managers”)
 - the public (demonstrators and those who react: “critics”, commentators)
 - try to do it as if it were a story about the world of art
 - many expressive faces, statements and contradictions.

Make an hour-long tape; needn't record everything, for nobody watches it all. What's important is that all segments be equally interesting and meaningful from beginning to end.

August, 1991

How is human behavior made manifest in the Gulf War?

It is expressed in the context.

Those who commission — those who execute (CAUSE — EFFECT), politics, business — reality!?, conflicts of interest — war, differences — fighting, power — oppression, religion — fraud. Intermixed at our late-20th-century level of

összhatást nyújtanak. Ez lenne egy „művész” magatartása? Vagy mit tehet ő ez ellen? Mellé áll? Hogyan? (Vagy tüntet vele?)

technology, the net effect is extremely comic and infantile. Could this be the behavior of an “artist?” If not, what can he do about it? Does he join in? How? (Or does he demonstrate?)

a vetített kép
éltelenül a tárgy-
együttessel a fényvisszák
munkáshoz

A tül és nyál
egyszerre jelent meg,
Hideg és Meleg érzés
Hideg: időjárásjelzés

Száraz
homok mint hó
karakony, facsók, "kukhariz"
Meleg: Strand hangulat (batharid)
homok és a vízszépen
nyál van - a szeméteszaka
díszítő hang. nyál is

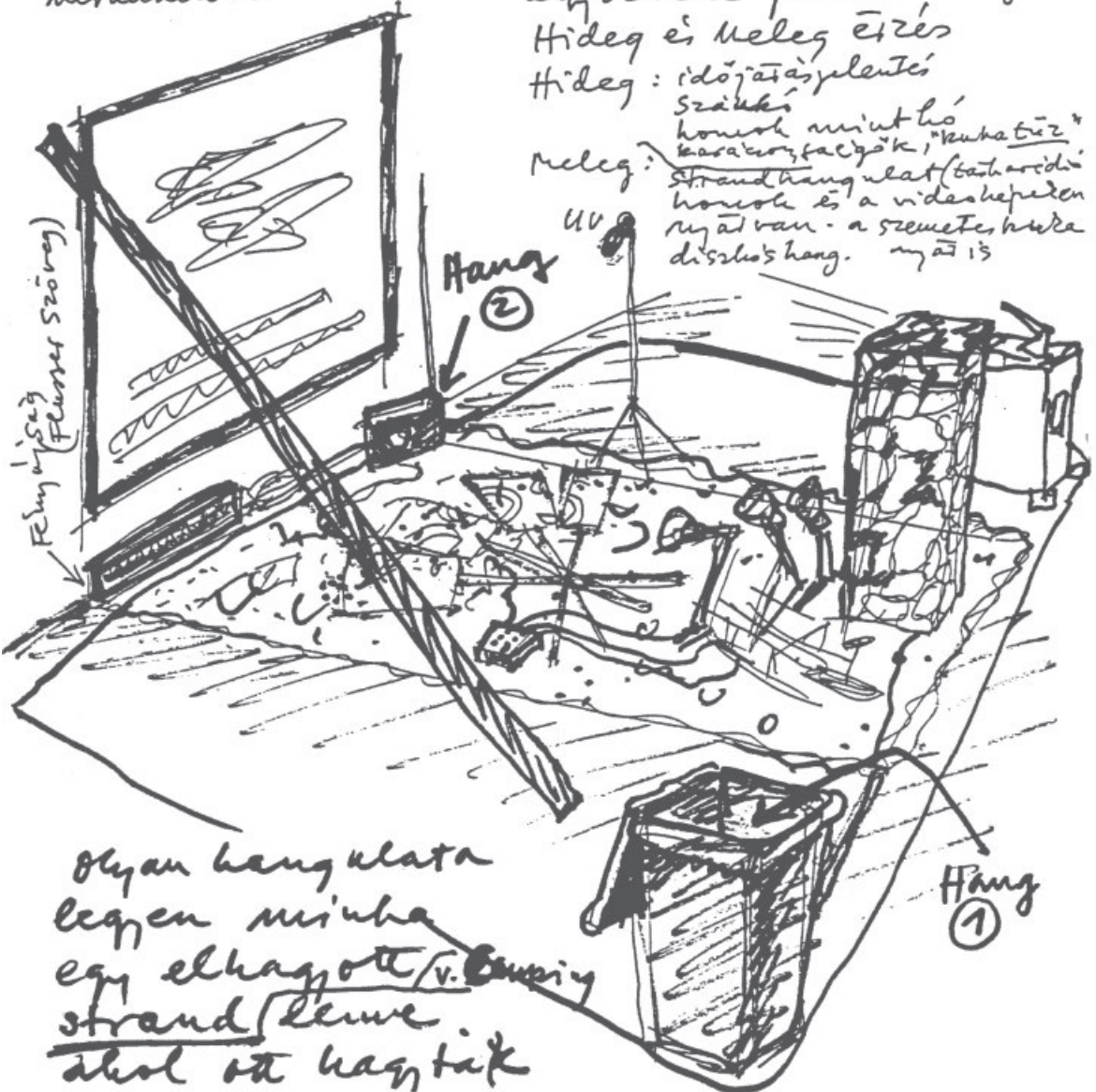

Olyan hangulata
leghen mintha
egy elhagyott/v. Campy
strand (levegő)
ahol ott hagyták
a szemétesz.

AZ ERŐDÍTMÉNY (Komáromi terv)

Monitorokon csak kép
1M Hosszú álló felvétel a helyi környezet lassú mozgásáról.
2M Megvágott híradófelvétel az öbölháború földi jeleneteiből.
3M Közvetlen kép a kamerával az ajtóban állóról.
Hangok és fényhang
1H Hírek és hirdetések váltakoznak.
2H Időjárás és közlekedés váltakoznak
Tábla-képek 1T, 2T, 3T, 4T a földön csak UV-lámpával megvilágítva. Átkígyózik rajtuk két (jobbról és balról induló) futó fény, melyet a hangok irányítanak.

A KÚT

A kút alján elhelyezett monitoron az öbölháború égi csatái láthatók, mintha a kút vizében tükröződnének. Ugyanakkor van egy ezzel ellentétes jelentése is, amit a magyar nyelv úgy mond, hogy „kútba esett”.

THE FORTRESS (Komárom Plan)

Screens show nothing but pictures.
1M Long still shot of the slow local scene.
2M Edited newsreel on ground action in the Gulf War.
3M Direct camera shot of the person in the doorway.
Sound and light-sound
1H News and commercials alternate.
2H Weather and traffic reports alternate.
Panel pictures 1T, 2T, 3T, 4T on the ground, illuminated only by a UV lamp.
Two beams of light (starting from left and right) directed by the sound undulate across the pictures.

THE WELL

The screen positioned at the bottom of the well shows scenes of aerial fights in the Gulf War, creating the effect that they are reflected in the surface of the water in the well. It has an opposite meaning as well, one best expressed by the Hungarian saying “fell into the well”, i.e., something that has fallen through.

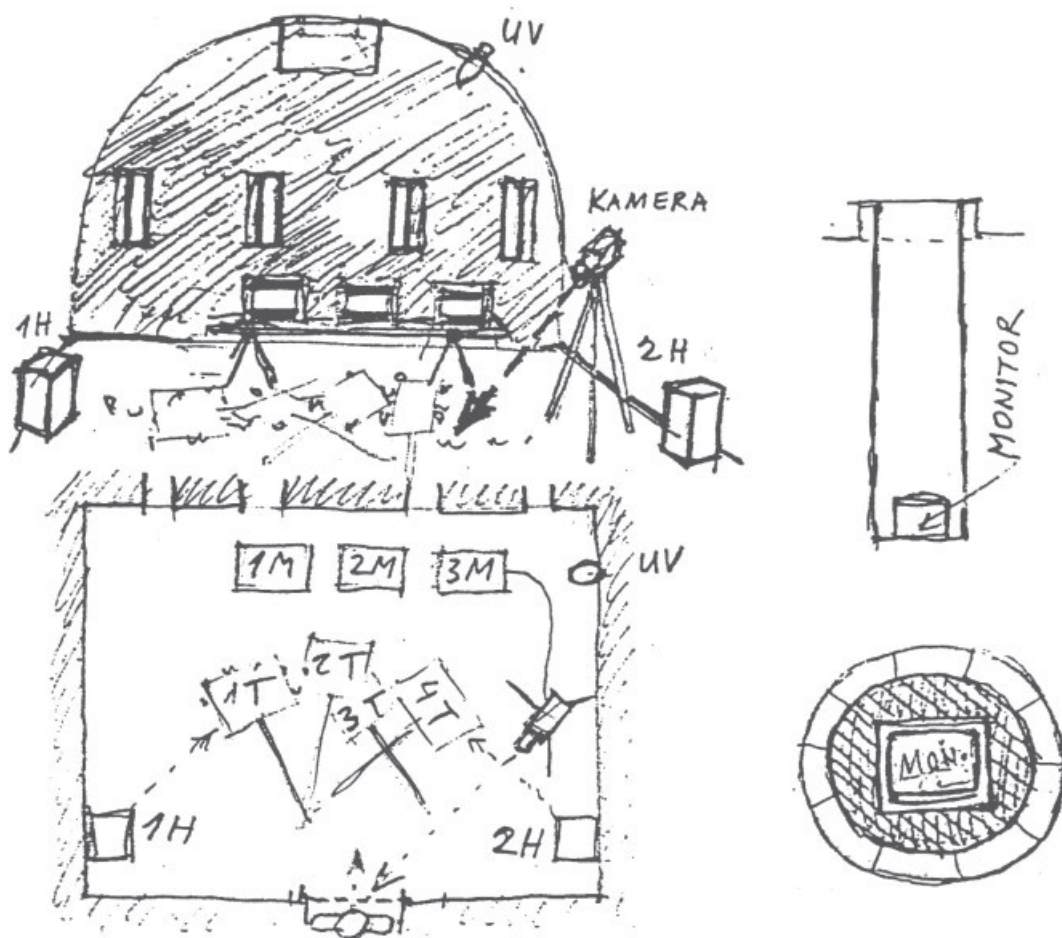

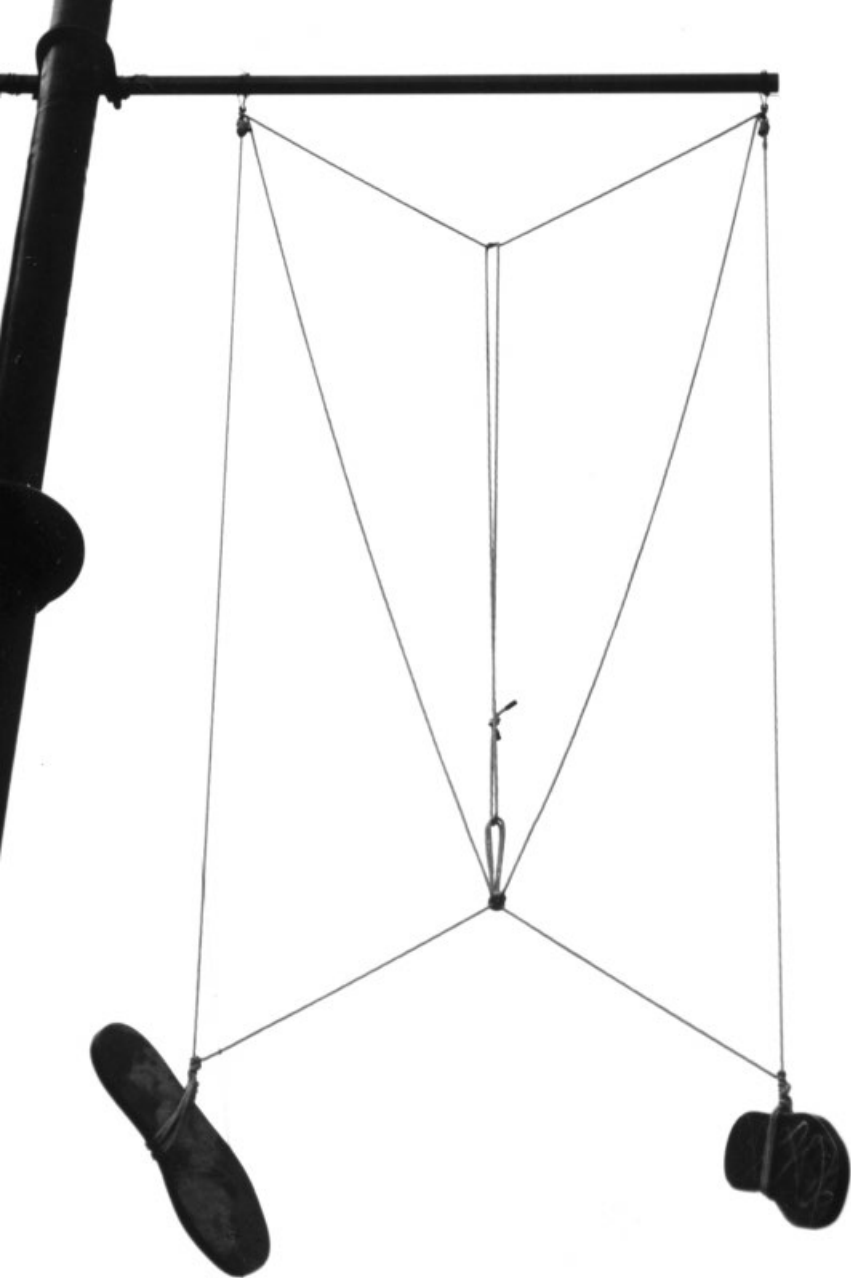

Fluxus zászló 1992 (az Artpool „Fluxus zászlók” kiállítására)
Fluxus Flag 1992 (for the exhibition “Flux Flag” by Artpool)

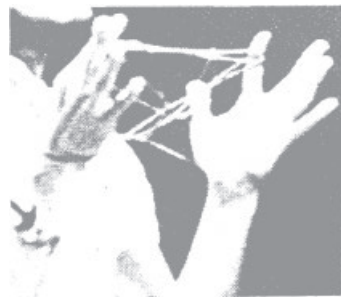

KUTATÁS, GYAKORLATOK (összefoglaló)

1. Szobroknál
 - 1.1. nyelvi kapcsolatok
 - 1.2. hang kapcsolatok
 - 1.3. szobrok - képeken (műfaj csere)
 - 1.4. ellentétes anyagok használata
 - 1.5. ellentétes gondolkodás
 - 1.6. azonosságok és különbözőségek
 - 1.7. újdonságtartalom a jó és a rossz helyzetben
2. Projektek, Szervezés, Artpool
 - 2.1. kiterjesztett gondolkodás
 - 2.2. nincs lehetetlen: feladatok
 - 2.3. A sokféle „idegen” kultúra megértése fejleszti az érzékenységet.
 - 2.4. Tolerancia a technikaival szemben a gondolat javára.
 - 2.5. Igyekezet a vágyakozás növelésére az ismeretlen iránt.
 - 2.6. A felismerések az azonosságok és különbözőségek szeretettel átélt katartikus élményét nyújtják, és ez egy idő után a lét élményévé válik. (Ez lesz a haszna a gyakorlatoknak.)

I. A találmány lényege, hogy a lét gyakorlata a lét élményévé válik, és a lét élménye a lét értelme.

II. A kérdés: Mikor tud az alapkutatás beszólni a gyakorlatba? A válasz: ha „válság” van, vagyis ha minden kis változtatás eredménytelen (ilyenkor előkerülnek a tudomásul nem vett tényezők).

Mi és milyen a gyakorlat? Ez a változtatás helye! Minden feltaláló figyel erre!

Az „alapkutatók” a gyakorlat előtt is járnak és a gyakorlat után is.

RESEARCH, EXERCISES (summary)

1. Sculptures
 - 1.1 linguistic connections
 - 1.2 sound connections
 - 1.3 sculptures — in paintings (genre switch)
 - 1.4 use of conflicting materials
 - 1.5 contradictory thinking
 - 1.6 uniformity and diversity
 - 1.7 the novelty content in good and bad situations
2. Projects, Organization, Artpool
 - 2.1 expanded thinking
 - 2.2 nothing is impossible: tasks
 - 2.3 Understanding the great many “foreign” cultures enhances sensitivity.
 - 2.4 Tolerance for thought vs. technology
 - 2.5 Attempts to increase our longing for the unknown.
 - 2.6 Insight is the cathartic experience of identification and differentiation, which, in time, will become the experience of being. (This is what will be gained by the experiments.)

I. The essence of invention is that the exercise of being becomes the experience of being, and the experience of being becomes the reason for being.

II. The question: When does basic research influence practice? The answer: When there is a “crisis”, i.e. when small changes produce no results (at times like that, previously ignored factors come to the fore.)

What is practice? It is where the changes take place. All inventors are conscious of this.

“Basic research” goes before practice, but also lags behind.

Ík3456789o	lettári szám	Helye: MŰGLÁN NEMZETI GALÉRIA	Múzeum	MŰJESÉN	osztály
Műtárgy címe és tárgya: Egy különös elnevezésű múzeum terve.			Anyag: strukturált, mat		Méret:
Művész neve és kora: /feltehetően/ XX.század vége			Technika: duplex-ofszet		0,00009x 0,00006 km
Galy, Galátni, Galenti, Gatai, Galántai vagy Kovács					
Leírás: Egy ofszetnyomat arról a fotóról ami egy múzeumi kartonról készült, és amelyen feltehetően egy tervrajz és egy leírás volt látható. A tervező művész neve feltehetően Galy vagy Galátni vagy Galenti vagy Gatai vagy Galántai, de lehet hogy Kovács. A leírás szerint feltehetően egy megvalósítandó különös elnevezésű múzeum tervére kell gondolnunk.					
					

HÁLÓZAT / INTÉZMÉNY

(napló)

1973. november

Kiállítástervek:

- „Furcsa képeslapok”
- „Öndokumentáció”
- „Kiállítás c. kiállítás”
- „Képtelen képek”
- „Elrontott fényképek”

„MAIL” MUNKÁK

1973. november

Konceptuális és postai munka tervek

- Írtam magamnak egy lapot: „Beszéltem Bereczky Lóránddal és nem mondott semmit”.

- Helyzetdokumentumokat készíteni úgy, hogy nem dokumentálnak semmit.
- Azért írok magamnak, mert biztatom és tájékozatom magamat levelekkel.

1973. december

Olyan képeslapot, amelyiknek mind a két oldala képeslap, olyan amelyiknek mind a két oldala levél (jól kitalálni). A postás választása.

Átlátszó képeslap

Az ön képeslapja az én képeslapom.

NETWORK / INSTITUTION

(diary)

November, 1973

Exhibition plans:

- “Strange picture postcards”
- “Self-documentation”
- “The ‘Exhibit’ exhibition”
- “Absurd/pictureless pictures”
- “Ruined photos”

MAIL WORKS

November, 1973

Conceptual and postal work plans

- I wrote myself a postcard:
- “I talked with Loránd Bereczky and he said nothing”.

- Create situation documentation that documents nothing.
- I write to myself to encourage and inform myself through letters.

December, 1973

(Find a good way to invent): A picture postcard that has a picture on both sides, and one which is a postcard on both sides. It's the mailman's choice.

Transparent picture postcard.

Your picture postcard is my picture postcard.



Galántai, ahogy a fia látja a 70-es években • Galántai as seen by his son in the seventies

1978. május

Párizsi ötletek

Linda Francis kiállítása

Kiállítás terv

Linda Budapesten és New Yorkban.

G. Budapesten és New Yorkban.

Variációk

1. Egyidőben a kiállítás dokumentációja a másik helyen.
2. Egyidőben a kiállítás és a másik kiállítás dokumentációja.
3. Egyidőben a két kiállítás terv alapján.
4. Levezetés a közelítésre. Mindketten azonos kiállítást csinálnak arról, hogyan sikerült közös kiállítást csinálni, vagyis mindketten azonos kiállítást csinálnak 2 különböző helyen. Két helyen kettős azonos kiállítást.

1979

Pályázati témák (terv)

Írd le, hogy mit csináljak meg helyetted.

(Mit szeretnél, ha helyetted megcsinálnék.)

Kiállítást ill. kiadványt készítek belőle, cselekvéssel dokumentálom a te cselekvésedet, egymást követő reggeleken végzem el a cselekvést.

30 gyakorlat

1979

Terv

Úgy csinálni valamit, hogy nem én csinálom, csak részt veszek benne.

1. Fiktív kiállítás Cavellininek Balatonbogláron (Kollázs)
2. Kísérőlevél
Rendeztem neked egy kiállítást, amit te rendeztél. Eredetileg rendeztem egy csomó kiállítást, amiben te is részt vehettél volna. Sajnos akkor még nem ismertelek. Azóta a hely használatának lehetősége gyakorlatilag megszűnt.
A további működés dokumentálása azonban így is megoldható. Gratulálok a kiállításodhoz:
Galántai György

1979

Javaslat (magamnak):

1. Minden ötletet ki kell próbálni.
2. Mindent meg kell csinálni (amit lehet).

A tevékenységet mint tapasztalatot archiválni, és hozzáférhetővé tenni sokféle módon (kiállítás, kiadvány stb.), hogy ne találjuk ki újból és újból ugyanazt, miközben az idő elmúlik fölöttünk.
Javaslom a sokszorosított múzeumot. Mindenki, akit ez érdekel, csináljon magának múzeumot.

May, 1978

Parisian ideas

The Linda Francis exhibition

Exhibition plan

Linda simultaneously in Budapest and New York.

G. simultaneously in Budapest and New York.

Variations

1. Simultaneously, the documentation of the exhibit at the other location.
2. At the same time, the exhibit and the documentation of the other exhibit.
3. Simultaneously, the two exhibits according to plan.
4. Correspondence on the approach. Both put on an exhibition on how they managed to put on a joint exhibit, i.e., they both put on identical exhibits at two different locations. At two locations, identical dual exhibits.

1979

Competition themes (plan)

Write down what I should do instead of your doing it. (What you would like me to do instead of you.)

I'll turn them into an exhibit, or rather a publication;

I'll document your action with my action, I'll carry out the action on successive mornings.

30 exercises

1979

Plan

To do something in such a way that I'm not doing it, I only participate.

1. Fictitious exhibition for Cavellini on Balatonboglár (Collage)
2. Letter
I organized an exhibition for you that you organized. Earlier on, I organized a lot of exhibitions in which you might have taken part. Unfortunately I didn't know you then. Since then, the chances of getting access to a place are practically gone. The documentation of further activity, however, is still feasible. Congratulations on your exhibition,
György Galántai

1979

A suggestion (to myself)

1. One must try every idea.
2. One must do everything (that one can).
Collect activities, as experiences, in an archive, and make them available to all in a variety of ways (exhibitions, publications, etc.), so that we might not all invent the same thing over and over again, while time is passing us by.
I suggest the establishment of a great multitude of museums. Everyone who is interested should set up

Saját múzeum mint szabadidőközpont. Rendezzünk múzeumok közötti vetélkedőt stb. (Ki tud jobb múzeumot csinálni?) Múzeum network!

1979

Világ(megváltás): Megtenni minden létező rosszal szemben minden tehető jót, ezáltal létrejön a semmi, vagyis az a valami, ami a semmi története és a létezés igazolása.

1979. február 18.

Gyakorlat

- Egy fikció és a realitás tudomásul vétele.
- Egy fikció és vele ellentétes fikció tudomásul vétele.
- Érték + ellenérték = 0
- 0 = a lét jele

1979

Mi a Mail Art / Network?

Szekta, betegség, szelep, információcsere, titkos vágy kielégítése, állandó jelenlét, kiterjesztett tér, naprakészség, fegyelem, odaadás, kiállítás naponta, maximális inspiráltság, vállalt robot, visszajelzés stb.

1980

Távirat Pécsre január 15-én

MAILDRAWING

E TÁVIRAT CÉLJA A POSTAI KÖR LÉTREHOZÁSA BUDAPEST FRANKEL LEÓ ÚT 68/B III. 16. ÉS A DOKTOR SÁNDOR MŰVELŐDÉSI KÖZPONT PÉCS DÉRYNÉ UTCA 18 KÖZÖTT. E KÖR FELE AZ ÉN RAJZOM.

GALÁNTAI GYÖRGY

2417 táviratszám

3621/186 táviratszám [→ 85. o.]

Vasszobor-bélyegek [→ 30. o.]

1. Bármi mindennel,
2. Minden mindennel,
3. Bárki mindennel,
4. Bárki bárkivel,
5. Mindenki mindenkivel kapcsolatban van, vagy lehet.

A vas és a papír, a vasgár és a posta, egy cipőtalp és egy ipari tárgy, a hegesztőpisztoly tüze és a művészbélyeg, a hétköznapi lét és a művészeti lét. Valószínű, hogy ezeknek az ellentéteknek csak együtt van értelme. Ezért készítettem a melléklet bélyeglapot, és ezért szeretem az ART-ot és a Mail Artot is.

his own museum. The private museum as a recreational facility. Let us organize competitions between museums, etc. (Who can make a better museum?) Museum network!

1979

World (redemption): To do all possible good in spite of all existing evil; the result is nothing, more exactly, the something that is the history of nothing, and the justification of being.

February 18, 1979

- The acceptance of a piece of fiction, and of reality.
- The acceptance of a piece of fiction and of a conflicting piece of fiction.
- Value + countervalue = 0
- 0 = the symbol of existence.

1979

What is Mail Art/Network?

Sect, sickness, [safety] valve, exchange of information, satisfaction of secret desires, constant presence, expanded space, readiness, discipline, devotion, daily exhibition, maximal inspiration, voluntary hard labor, feedback, etc.

1980

Telegram to Pécs on January 15

MAILDRAWING

THE PURPOSE OF THIS TELEGRAM IS TO CREATE THE POSTAL CIRCLE BETWEEN FRANKEL LEO-UT 68/B, III. 16, AND THE SÁNDOR DOKTOR COMMUNITY CENTER, DÉRYNÉ-UTCA 18, PÉCS. HALF OF THAT CIRCLE IS MY DRAWING.

GYÖRGY GALÁNTAI

telegram number 2417

telegram number 3621/186 [→ p. 85.]

Iron Sculpture Stamps [→ p. 30.]

1. Anything with everything,
2. Everything with everything,
3. Anybody with everything,
4. Anybody with anybody,
5. Everybody is, or may be, connected with everybody.

Steel and paper, the steel mill and the post office, the sole of a shoe and an industrial object, the fire of the blow torch and the artists' stamp, everyday existence and artistic existence. It is quite likely that these opposites make sense only if they are together. That's why I've put together this spread of stamps, and that's why I like Art and Mail Art.

– A saját magam legfőbb jellemzőjét nem abban látom, hogy szobrász vagyok, grafikus, festő vagy más, hanem abban, hogy művészetet akarok. Ez a legnagyobb mozgatóerő a számomra. Tehát nem az, hogy ecsettel a kezemben széles mozdulatokat teszek, nem is az, hogy milyen gyönyörűen tudom megmunkálni a rézlemezt. Bár élvezem a manualitást, de a legfontosabb mégis a művészetakarás.

PROJEKTEK

Az ARTPOOL alapítása 1979

Legfőbb célkitűzése:

1. Anyagot gyűjtson a 2079-ben megnyíló művészeti találmányok múzeumába.
2. Inspirációt adjon a múzeum létrehozásához.
3. Átmenetileg periodikus terekkel a hiányt pótolja.
4. A múzeum megvalósulásakor annak részeként működjön (az eredeti elképzelés szerint).

ARTPOOL

Az Artpool célja, hogy összegyűjtse, rendszerezze és megőrizze azokat a művészeti experimentumokat, amelyek a jelenlegi körülmények között nyomtalanul eltűnnének. Az Artpool tájékoztatással, informálással segíti a művészeti megújulásra irányuló tevékenységeket és egy az alkotásra ösztönző közélet kialakulását.

– I see the most important feature of my own personality not in the fact that I am a sculptor, painter or whatever else, but in the fact that I yearn for art. For me, that's the strongest motivating force. Not that I make sweeping gestures with a brush in my hand, nor how masterfully I can work the copperplate. While I enjoy these manual aspects, what's most important is the will to art.

PROJECTS

The founding of ARTPOOL, 1979

Primary aims:

1. To collect material for the museum of artistic inventions scheduled to open in 2079.
2. To inspire the founding of the museum.
3. To fill the gap, for the time being, with spaces available periodically.
4. To operate as part of the museum when it is established (according to the original plans).

ARTPOOL

The purpose of Artpool is to collect, classify and preserve artistic experiments which, under the present circumstances, would disappear without a trace. Offering direction and information, Artpool encourages every attempt aimed at the renaissance of art, and fosters the development of an atmosphere conducive of creativity.



Galántaiék a „Határesetek” szimpozionum Breitenbrunn-ban, 1984
The Galántais at the “Borderline Cases” symposium in Breitenbrunn, 1984

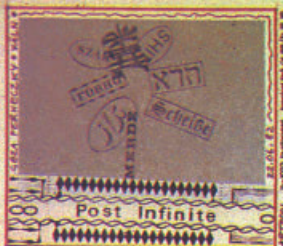

VERA PERCEC • BUDAPEST • 1982

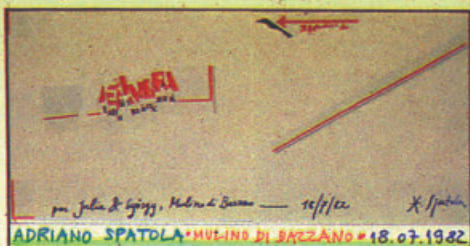

ADRIANO SPATOLA • MUDINO DI BAZZANO • 18.07.1982



ELAINE NEELIN • BOSTON • 28.07.82



WULLE KONSCHKUMST • KÖLN • 22.06.82



NICE • 10.07.1982



KASSEL • documenta 7 • 19.06.1982



NICOLA FRANGIONE • MONZA • 9.05.1982



PLINIO MESICHLAM • GENOVA • 12.07.1982



FARTE DEI MARINI • BOLOGNA • 1982



MASSIMO ARTE • ROMA • 1982



PIERMARCO CIANI • TRAX / BERTIOLO • 30.07.1982



DOO DA POSTAGE WORKS • KASSEL • 1982



WISIA • BUDAPEST • 1982



GINNY LLOYD • BUDAPEST • 27.03.1982



VENEZIA • 1982

ARTPOOL'S

1982

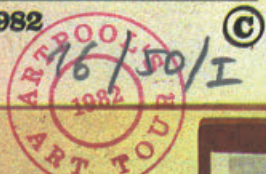

ART TOUR COMMEMORATIVE ISSUE

G.GALANTAI AND THE ARTISTS

G. Galantai

ART TOUR COMMEMORATIVE ISSUE

ARTISTS 1983

ART
POOL
Budapest
1023 Frankel Leó út 68/1b

ART
POOL
WORLD
POST

ART
POOL

POOLMAIL

Az Artpool első, bemutatkozó kiadványa 1979
Artpool's first publication

+ ARE IN CONTACT WITH ARTPOOL + ARE IN
WITH + ARTPOOL IS IN CONTACT WITH + AR

the artpool

POOL WINDOW

Artpool's
PERIODICAL
Space

art in hungary

COOPERATION

ARCHIVE

PARALLELOGRAMME

The Agent

ART IN PROPOSITION

ÉLET ÉS IRODALOM

ART IN PROPOSITION

POOL

NEOISM

COOPERATION



ARTPOOL was founded in March 1979.
ARTPOOL continues the art activity started by
the Chapel-Studio in Balatonboglár 1970-73,
in a more adequate form.
ARTPOOL is an art archive.
ARTPOOL collects: documentations, photos,
prints, texts, slides, magazines, post cards,
books, catalogues, stamps, tapes, records,
T-shirts, ideas, projects, utopias and
diverse new medias.
ARTPOOL is an information basis.



StepART Mail

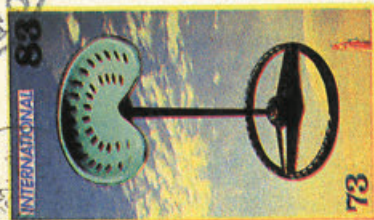

EXPRESSZ

Sender/Feladó:

G. GALANTAI
FRANKEL LEÓ ÚT 69/B.
1023 BUDAPEST, HUNGARY

THE GREATEST COLLECTION
OF ARTISTS' STAMP WORKS
IN EASTERN EUROPE

PÉCSI GALÉRIA A TÁJ / THE LANDSCAPE

PÉCS/HUNGARY

Pf. 162.

H - 7601

1977
AUGUST 23
BUDAPEST 23
R 7533

EXPRESSZ

ARTPOOL — TÉR

Témák

1. A művészet bárhol és bárhogyan lehet!
2. A művészet kicsi.
3. Hogyan lehet még a művészet?
4. A művészet kérdései most.
5. Mi az, ami a művészeten túl van?

Terv

A TELEFONGALÉRIA 1981. január 7-én, szerdán kezdi meg működését és minden páratlan napra eső szerdai napon működik 8 órától 24 óráig.

Az említett napokon műsort gyűjt.

A művészeket ezúton kéri fel a galéria, hogy 3-6 perces telefonmunkáikat küldjék be a 162-659-re.

UTAZÁS PROJECT 1982 [→ p. 245. o.]

A küldemény átfunkcionált találkozás. A találkozás átfunkcionált küldemény. Találkozz velünk az alábbi címeken:

A válaszuk egy átfunkcionált találkozás lesz.

Artpool

J. + G. Galántai

ARTPOOL — SPACE

Themes

1. Art can be anywhere, in any form!
2. Art is small.
3. What other forms can art take?
4. The questions of art today.
5. What is beyond art?

Plan

The TELEPHONE GALLERY will open its doors on Wednesday, January 7, 1981, and will operate on every Wednesday falling on an odd day, from 8 a.m. to 12 p.m.

The gallery will collect its program on these days. The gallery requests that artists submit their 3 to 6 minute telephone works to: 162-659

TRAVEL PROJECT, 1982 [→ p. 245.]

The missive is a trans-functioned meeting.

The meeting is a trans-functioned missive.

Meet us at the following addresses:

Our reply will be a trans-functioned meeting.

Artpool

J. + G. Galántai

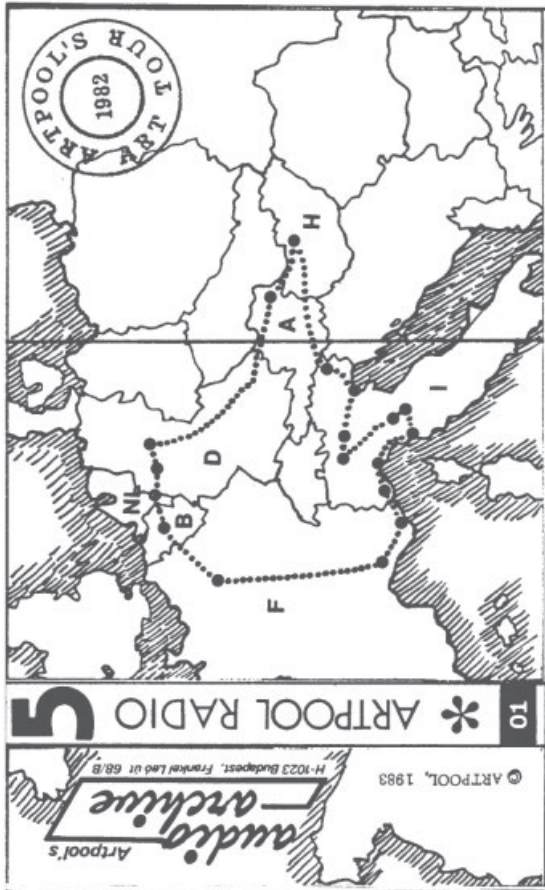

- West Germany
0,00 Kassel, 18 June, with Jürgen Olbrich, Diana and Buster Cleveland, E. F. Higgins III, Monty Cantain, Wulle Konsumkunst, Pete Horobin, Peter Below etc. at the Bier Garten near the Orangerie (Dokumenta 7)
- Holland
9,45 Maastricht, 24 June, with Rod Summers at the V.E.C. and a telephone talk with Henryk Gajewski living in Amsterdam
- Belgium
16,50 Antwerpen, 26 June, with Ann and Guy Schraenen
- France
19,00 Paris, 28 June - 5 July: - rue St. Germaine in the evening, - a café near the Flea Market, - rush hours, - with Michel Giroud at the Gallery Lara Vincy
23,55 Le Moulin de Ventabren, 7 July, - the concert of crickets, - with Julien Blaine and his family
29,30 Antibes, 9 July, the bells
- 0,00 Antibes, 9 July, with Ben Vautier in a café after the opening of Martial Raysse's exhibition and
Nice, 10 July, at Ben's house at the big Face to Face debate about new realism, attitude art and free figuration
- Italy
6,10 Deigo, 11 July, with Bruno Chiarone
6,55 Genova, 12 July, with Plinio Mesclum/Mohammed
9,15 Forte dei Marmi, 13-16 July, with Cavellini, Vittore Baroni, E. F. Higgins III and Maurizio Bianchi in the restaurant of the Hotel Ritz and on the beach
15,20 Mulino di Bazzano, 18 July, with Adriano Spatola
20,15 Parma, 19 July, with Romano Peil and his family
22,10 Milano, 21 July, with Ugo Carrega at the Mercato del Sale
25,00 Monza, 25 July, with Nicola Frangione and his family
26,40 Venezia, 27 July, a gondola in the evening, - the Biennale, at the exhibition of Dieter Roth
28,05 Bertolo - Codroipo, 29 July, excerpts from the first TRAX album: TRAX 0982 XTRA

Happy to you!

AVANTGRANTED

ARTIST'S SLOG
IS ART SLOGAN



use the
stamps
in your
work



galántai györgy
h-1023 budapest,
frankel leó út 68 / b. III. 16.



Postal
art
work



YVES
KLEIN'S
BLUE
NUDE
STAMP
BY G. GALANTAI

SEMI
READY MADE
PROCESS

I LIKE YOUR WORKS



1983 A KOMMUNIKÁCIÓ ÉVE
L'ANNÉE DE LA COMMUNICATION
THE YEAR OF COMMUNICATION

G. GALANTAI
FRANKEL LEÓ ÚT 68/B.
1023 BUDAPEST, HUNGARY.

nyomtatvány
drucksache
printed matter

COOPERATION

ONLY REGISTERED MAIL IS PROTECTED BY
THE ARTICLE 60 OF THE OTTAWA AGREEMENT
SEUL L'ENVOI RECOMMANDÉ EST PROTÉGÉ PAR
L'ARTICLE 60 DE L'ACCORD DE OTTAWA

nem kereskedelmi érték
NO COMMERCIAL VALUE

Munkához használt pecsétek 1976-1984
Rubber stamps used for the works

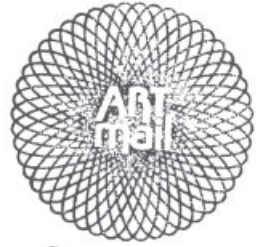

STEPART Mail



Pecsétmunka 1983
Stampwork

I LIKE YOUR WORKS
COOPERATION

MY

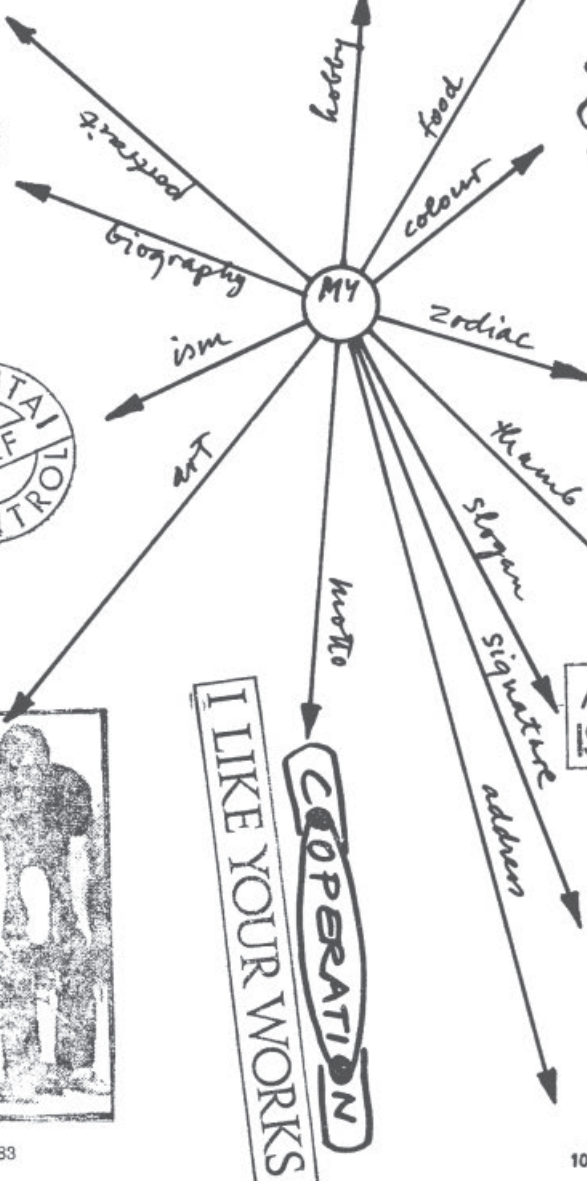

ARTIST'S SLOG
IS ART SLOGAN

g. galántai

G. GALÁNTAI
FRANKEL LEÓ ÚT 88/B.
1023 BUDAPEST, HUNGARY

1980

GALÉRIA 300 by ARTPOOL (terv - Galéria network)

Lényege: 300 helyen látható sokszorosított anyagból, Ön is lehet galéria.

Az első kiállítási anyag témája textil textil nélkül.

Az anyag 300 pl-os szignált, eredeti és számozott.

1. Ön is lehet galéria, ha a 300 pl-os assembling 1 példánya a tulajdonában van.
2. Az első magyarországi assembling 300 példányban számozott és aláírt. Beszerezhető a benne szereplő művészekől. (Minden művész kettőt kap.) Az assemblingek új tulajdonosai, vagyis a Galéria 300 tagjai jelezzenek vissza az Artpoolba. Az Artpool jegyzi és írja a Galéria 300 történetét.
3. Az első téma: textil textil nélkül. A következő témákat a Galéria 300 határozza meg (de Ön is kezdeményezhet).
Levélcím: ARTPOOL Budapest, Frankel Leó út 68/b.

1985

Budai Fénysugár Egyetem (1982-től)

A B. F. E.-en, mint az életben is, a szerepek állandóan felcserélődnek. Mert minden emberben két ember lakozik: a tanító és a tanuló, így nincs különbség diák és tanár között. Az egyetem minden résztvevője kérdez és válaszol. A kérdések és válaszok vizuálisak.

1980-as évek

Levél Ray Johnsonnak (terv)

Küldj egy hangkazettát bármí rád jellemző hanganyaggal, és bármilyen vizuális anyagot (fotót, szemetet stb.), ahhoz a filmhez, melyet rólad kívánok készíteni. Cserébe a filmből küldök egy kópiát, ha elkészül.

Téma videóklipre (KAPCSOLATFILM)

BILL DE KOONING'S BICYCLE SEAT [↔ p. 255. o.]

Szétválogatni az anyagot valahány részre, különféle gondolkodás szerint, és 3-5 perces felvételeket készíteni róluk!

Kameramozgással, optikamozgással, vágással, részfelvételek sorolásával stb.

A zene kiválasztott vagy erre készített, a biciklizéssel kapcsolatban, többféle. (Minden klip más.)

Nemzetenként nemzeti zenével (pl., de lehet más is).

1980

GALLERY 300 BY ARTPOOL (plan — Gallery network)

Point: To operate at 300 locations, with duplicated material. You, too, can be a gallery.

The theme of the first exhibition: textile without textiles.

The material consists of 300 signed and numbered originals.

1. You, too, can be a gallery if you have one copy of the assembling in your possession.
2. The first assembling in Hungary to be produced in 300 numbered and signed copies. Available from the participating artists. (Every artist receives two copies). The new owners of the assembling, i.e. the members of Gallery 300, should report back to Artpool. Artpool records and writes the history of Gallery 300.
3. The first theme: textile without textiles. Subsequent themes will be determined by Artpool (your suggestions are welcome).
Mailing address: Artpool Budapest, Frankel Leó út 68/b.

1985

Buda Ray University (from 1982)

Here, as in real life, one keeps switching roles. For there are two people in all of us: the teacher and the student; thus, there is no difference between teacher and student. Every member of the university asks and answers questions. The questions and answers are visual.

1980s

Letter to Ray Johnson (plan)

Send me a recording with some sound material that is typical of you, and any kind of visual material (photo, junk, etc.), for a movie I want to make of you. In return, I'll send you a copy when it's done.

Theme for a video clip (RELATION-FILM)

BILL DE KOONING'S BICYCLE SEAT [↔ p. 255.]

Divide the material into a number of sections, using different approaches, and shoot 3 to 5 minute films! With camera movements, lens movements, editing, collating partial shots, etc.

Music selected or written for the movie, related to bicycling, different types.

(Every clip is different.)

By nation, with national music (for example; but could be something else).

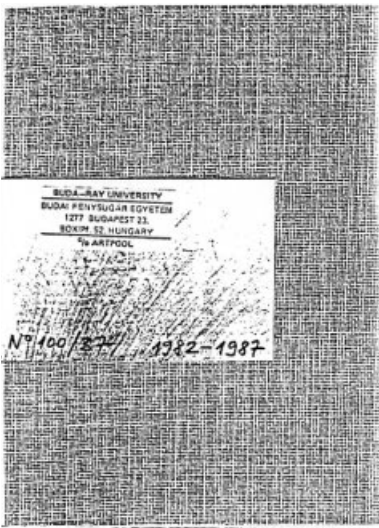

RAY JOHNSON
44 WEST 7 STREET
LOCUST VALLEY
NEW YORK 11560



TO
LIVE
IN A
NEGATIVE
UTOPIA

March 4, 1988

Dear Friends,

Thank you for No 100/1 TO LIVE IN A NEGATIVE UTOPIA.

If you haven't sent a copy to Clive Phillpot, Librarian
Modern Museum, 11 West 53 Street, New York City 10019 =
he would appreciate to hear from you = and anything else
you might want to send him.

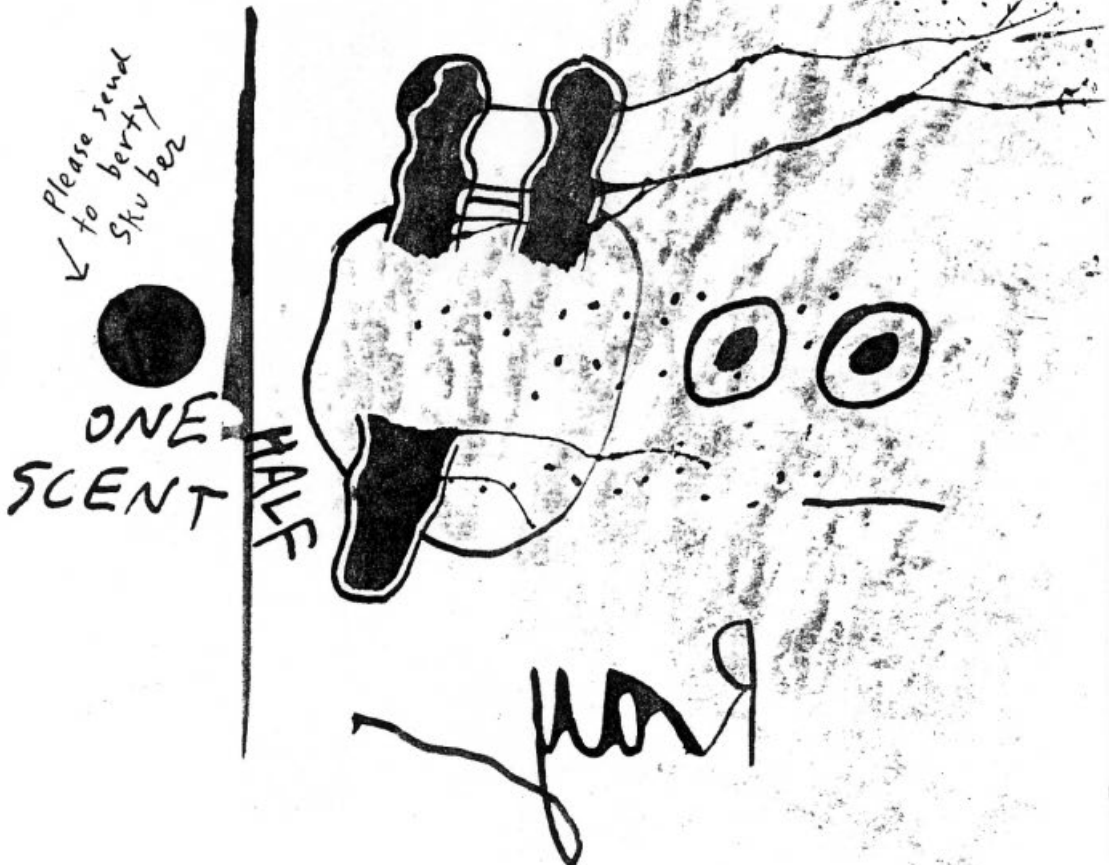

1983. terv

Kérlek küldd el egy motívumodat, hogy használhassam a munkámban.

A világon minden félkész arra, hogy a művészek befejezzék!

Befejezett mű nincs!

Ami nem folytatható az rossz!

A jó művek nyitottak a folytatásra.

Minden hely jó hely!

A befejezettség csak a pillanatban létezik.

Az idő mindent befejezetlenül hagy.

NEW FLUXUS

SIGN BOOK

EAST FLUXUS (terv)

Alakítsd át országod használatos jelzéseit! Csinálj művészeti gyakorlatot a társadalmi gyakorlatból! Vonj be mindent a művészetbe!

Küldd el a vizuális, akusztikus, verbális motívumaidat, szisztémádat (jeleidet) bármilyen formában, hogy azok bekerüljenek az örök mozgás szférájába, összekapcsolódva egymással és más művészek üzeneteivel, motívumaival, így létrehozzák a mai világ teljességélményét.

Rajzban, képben, magnószalagon, videón, filmen vagy utasításban, leírásban stb.

A terv megvalósítása kompjúteren történik, minden résztvevő időnként információt kap a munkáról. Ezért kérjük a címváltozást közölni.

Egy lépés a jövőbe.

COMP + ART - WORLD + FUTURE (terv)

1. Computer grafikák és tervek bármilyen ideák, kritikák stb. formában. 1 példányban kiállításra.
2. Computergrafika assembling 100 pl-ban eredeti nyomat.
3. Art Computer - pool; jegyzetek, technikák, leírás

Jövőrajzolat kompjúterre

COMPUTER ART POOL

(A Mail-artot mint a művészeti kommunikáció egyik formáját tartják számon a világban.)

Terv (csak terv):

Az „ARTPOOL” Archívum és Kommunikációs bázis az UNESCO felhívása értelmében 1983 decemberig anyagot gyűjt a meta, anti és szuper mail-art tevékenységek köréből. Ebbe tartozhatnak: eredeti mail-art munkák, akciók, dokumentációk, kópiák, leírások, hanganyagok, elmondások stb. Bárki résztvehet.

1983 plan

Please send me one of your motifs so I can use it in my work.

Everything in the world is half finished, waiting for the artists to finish it.

There are no completed works.

All that cannot be continued is bad.

Good works are open to continuation.

Every place is a good place.

Completeness exists only in the moment.

Time leaves everything unfinished.

NEW FLUXUS

SIGN BOOK

EAST FLUXUS (plan)

Modify your country's commonly used signs! Turn social practice into artistic practice. Draw everything into art.

Send in your visual, acoustic and verbal motifs, systems (signs) in any form, so that united with the messages and motifs of other artists, they might enter the sphere of eternal movement, and create a sense of the totality of today's world.

In the form of drawings, pictures, audio tapes, video tapes, film, instructions, descriptions, etc.

The plan will be executed on computer; all participants will receive periodic reports on the work. Please notify us of any change of address.

A step into the future.

COMP + ART - WORLD + FUTURE (plan)

1. Computer graphics and plans in any form—idea, critique, etc.— in a single copy, for exhibition.
2. Computer-graphic assemblings in 100 copies, original print.
3. Art Computer - pool: notes, techniques, description.

Future-image for computer

COMPUTER ART POOL

(Mail-art is considered throughout the world as a form of artistic communication.)

Plan (only a plan)

Acting on a call from UNESCO, the “Artpool” Archives and Communications Base is collecting material on Meta-, Anti- and Super-Mail-Art. The material includes: original mail-art works, projects, documentation, copies, descriptions, sound material, presentations, etc. Anyone can participate.



Festival Europeen de l'Art
1987-1988
European Festival
of new uses of the arts
CASERME ROSSE
BOLOGNA



Triskel Arts Centre

Ireland's first international Mail-Art exhibition at the Triskel Arts Centre, Cork.
Open from the 1st to the 14th August, 1987.

ARTPOOL'S
RAY JOHNSON
SPACE

International Correspondence / M
"POST MAIL-ART" EXHIBITION

**RAY JOHNSON'S
FIFTHS
LETTER
CORRESPONDENCE
with 154 artists**



Tolin Street,
Off South Main Street,
Cork.
Telephone: (021) 272022



BILL
de KOONING'S
BICYCLE
SEAT

PLEASE
ADD TO &
RETURN
TO RAY
JOHNSON

John Kooning
Tony Sheehan
(Organiser)

G. G. Galantai
GALANTAI - ARTPOOL
1277 BUDAPEST 23,
BOX # 52, HUNGARY

BUDA-RAY UNIVERSITY
BUDA-FENYBUDA-BOVETEM
1277 BUDAPEST 23,
BOX # 52 HUNGARY
to ARTPOOL

21-28
Settembre

ARTPOOL'S
RAY JOHNSON
SPACE

BILL
de KOONING'S
BICYCLE
SEAT

ARTPOOL
ARCHIVE
N° 05



PLEASE
ADD TO &
RETURN
TO RAY
JOHNSON

BUDA-RAY UNIVERSITY
BUDA-FENYBUDA-BOVETEM
1277 BUDAPEST 23,
BOX # 52 HUNGARY

CONTAINER CON AMORE

Correspondence

THE ARTPOOL'S RAY JOHNSON CELINK
ARTPOOL'S
RAY JOHNSON
SPACE



June/July
1988
BURG JANSENPLEIN
HENGELO

BILL
de KOONING'S
BICYCLE
SEAT

Jenny de Groot
Boekeloorweg 110
7531 DP Hengelo (O)
074 - 911320

International Correspondence

RAY
JOHNSON'S
FIFTHS
LETTER
CORRESPONDENCE
WITH 200 ARTISTS

PLEASE
ADD TO &
RETURN
TO RAY
JOHNSON

BUDA-RAY UNIVERSITY
BUDA-FENYBUDA-BOVETEM
1277 BUDAPEST 23,
BOX # 52 HUNGARY
to ARTPOOL

Functionary Center against the Current
Industrieweg 19 1021 SA
Amsterdam Netherlands
Telephone (020) 27063/270879
Fax (020) 627619
Bank: ABN/De Nippon 87 (A. 17 13)
Sw. 472707

SEMI
READY MADE
PROCESS

EUROPE

Against the current

W139

warsceesstraat
0-20 B&B

SEPTEMBER 1988

BILL
de KOONING'S
BICYCLE
SEAT

ARTPOOL'S
RAY JOHNSON
SPACE

PLEASE SEND
ME INFORMATION
ABOUT YOUR
ACTIVITY

PLEASE
ADD TO &
RETURN
TO RAY
JOHNSON

BUDA-RAY UNIVERSITY
BUDA-FENYBUDA-BOVETEM
1277 BUDAPEST 23,
BOX # 52 HUNGARY
to ARTPOOL

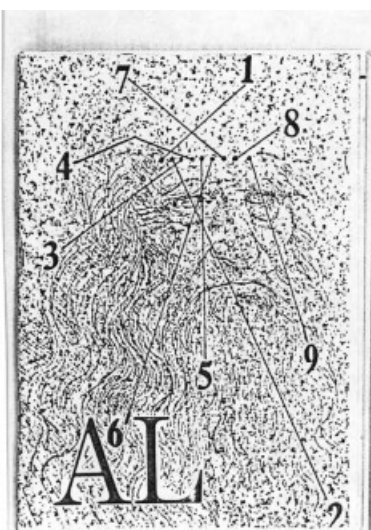
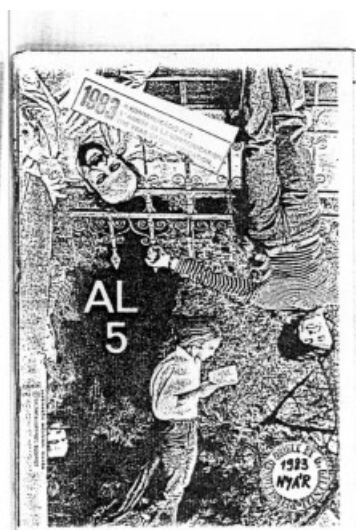

Tájékoztató a meta, anti és szupermail fogalmakról (ezek a fogalmak nem használatosak):

1. A META-MAIL az a küldemény, amelyet személyesen adnak át. Ez nem támogatható, nem tiltható és nem manipulálható, tehát a megtűrt kategóriába tartozik, mivel természetéből következik, hogy érkezése közben nem lehet róla tudni, hogy van-e vagy nincs. Egy kivételes eset lehet, ha az országhatáron halad át.
2. Az ANTI-MAIL küldemény az, amely csak dokumentációjában vagy az emlékezetben létezik, mivelhogy nyoma veszett. Feltehető, hogy ezek a küldemények a közvetítő csatornában elhelyezkedő, értékelő vagy átértékelő (tiltó) berendezések által kiesnek a kommunikáció folyamatából. Ajánlatos ilyenkor egy másik csatornára kapcsolni, mint pl. a Meta-mail.
3. A SZUPER MAILART nem árt, mert csak butaság, jelentéktelen dolgok kommunikációja. A Szuper Mail a posta megszokott csatornája, hasznos lehet, véletlenül, vagy ha furfangos megoldásokkal arra törekszünk, hogy a művészet észrevétlen maradjon.
A célhoz jutott SUPER-MAIL küldeményeket talán a META-MAIL körébe lehetne sorolni, mivel a posta természetes működéséhez sajátos tényezőket kapcsol, és egy - új - csatornán belüli csatornát hoz létre. Mindenesetre így elveszti eredeti mail-art jellegét és jellegzetes darabja lesz a halott mail-artnak. (Feszengő mail-art nincs.)
A kiállítási terv koncepciója a fentiekből következően nem a mail art, hanem egy reális művészeti - társadalmi kép létrehozása a kommunikáció realitásai által. Tehát a cél az, hogy a munkák felhasználva a jelzett lehetőségeket, hű képet adjanak magáról a kommunikációról a kommunikációban résztvevő üzenetről és annak sorsáról, módosulásáról.

1983

Az 1983-as művészeti év címszava az UNESCO által meghirdetve a KOMMUNIKÁCIÓ

„Az Aktuális Levél kísérlet arra, hogy egy nálunk még kevésbé ismert művészeti kifejezőmód, a könyvmunka (bookwork, livre d'artiste) lehetőségeit kutassa, azokat az egyedi megoldásokat keresve, amelyeket csak a műtermi munka tesz lehetővé.”

„E levél célja, hogy olyan fésületlen és javítatlan gondolatokat közöljön, amelyeket általában nem írunk le, mert az írás sokkal több átgondoltságot és korrekciót igényel és sokkal kevesebb spontaneitást tartalmaz.”

A guide to the concepts “meta-mail”, “anti-mail” and “super-mail” (terms not in common usage):

1. META-MAIL is a message delivered by hand. It is neither tended /encouraged, nor taboo, nor liable to manipulation, and so falls in the category of tolerated art, for, by its very nature, it is delivered to the addressee without anyone knowing whether it exists or not. There is only one possible exception: if it has to cross national borders.
2. ANTI-MAIL is the message that exists only in some documentation or in the memory, for it has disappeared. Presumably, these missives are removed from the communication network by the mechanisms of evaluation or re-evaluation (prohibition) built into the forwarding apparatus. A switch to another forwarding method, such as meta-mail, is recommended.
3. SUPER-MAIL ART is harmless, for it is the communication of silly and immaterial things. Super-mail is the regular channel of the post office, and may, accidentally, prove useful; it's also useful if one's willing to go to great lengths to keep art from being noticed. Super-mail that has arrived at its destination may be placed in the meta-mail category, for it attaches some unique factors to the regular workings of the post office, and creates another—new—network within the network. At any rate, it loses its original mail-art character, and becomes a typical piece of dead mail-art. (There is no uneasy mail-art.)
Based on the above, the concept behind the exhibition plan is not mail-art, but the creation of a realistic picture of art and society through the realities of communication.
The purpose, therefore, is for the works—and the possibilities [of delivery] available to them—to give a true picture of communication as such, of the messages involved in the process of communication, and of the fate and modification of those messages.

1983

COMMUNICATION is the UNESCO's keynote for 1983 as the year of art.

“Artpool Letter is an attempt to explore the possibilities inherent in the bookwork (livre d'artiste), a form of artistic expression little known in Hungary today, unique possibilities which can be realized only in a studio.”

“The purpose of this letter is to express thoughts which are so haphazard and unorganized that we normally would not write them down, for writing requires a great deal more rumination and editing, and expresses a great deal less spontaneity.”







ARTPOOL'S RAY JOHNSON SPACE



BUDA-RAY UNIVERSITY
c/o ARTPOOL
BUDAPEST
FRANKEL LEÓ UT 68/B. III. 16.
1023 HUNGARY
RAY JOHNSON
100 SWANS
44 WEST 7 STREET
LOCUST VALLEY
NEW YORK 11560



Az Artpool pecsétel 1979-1984
Rubber stamps of Artpool

Artpool's
PERIODICAL
 Space

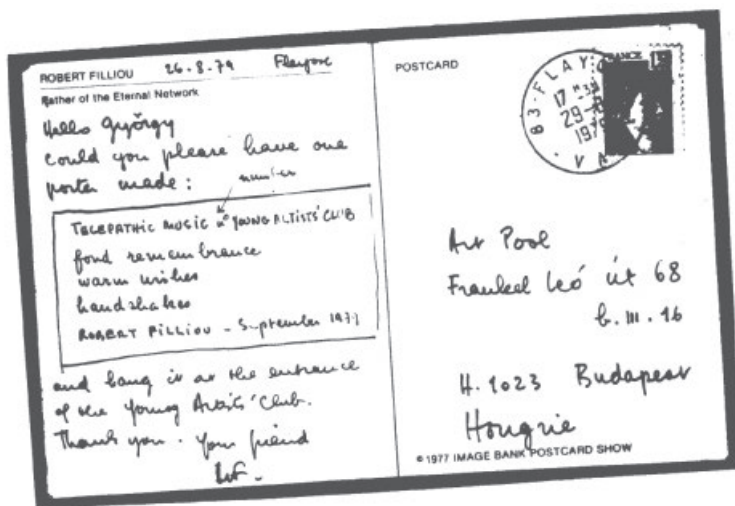

ARTPOOL'S PERIODICAL SPACE

4

10-20 APRIL 1980

KÜLDÖTT MŰVÉSZET

ARTIST'S POSTCARD, RUBBER STAMP, POSTAGE STAMP FROM THE MATERIAL RECEIVED BY ARTPOOL BEFORE 10. APRIL 1980



GERMANY & W. BERLIN: ANGELIKA SCHMIDT, KLAUS STAECK, KLAUS GRÖH, HORST HAHN, JÜRGEN ELSÄSSER, PETER 'BELOW', ENDRÉ TOT, LAZSÓ LAKNER, HORST TRESS, HANS WERNER KALKMANN, WULF KONSUMKUNST, CRISTOPH MACH ART, RAINER SCHNEEWOLF, MARIA-LUISE KUHNE, J. NADASY

EAST/GERMANY: ROLF STAECK, ROLAND NICOLAUS, ROBERT REHFELDT, RAINER LUCK, WOLFGANG HUBER, R. W. REHFELDT, M. PANKER, WINNES, OSKAR MANIGK, BOGOMIL J. HELM

GREAT BRITAIN: RICHARD LONG, JOHN COULSEY, RON CROWCROFT, MICHAEL SCOTT, JOHN FURNIVAL, ROBIN CROZIER, PAUL CARTER, NIC THOMPSON

HOLLAND: SIDAC-PIET FRANZEN, 3 PUDZ, CEES FRANCKE, WOODY VAN ANEN, STEMPTEL PLAATS, AART VAN BARNEVELD, ULISES CARRION, KO DE JONGE, RAUL HARROQUIN, ROD SUMMERS, DE APPEL

HUNGARY: TOTH GÁBOR, ANDRÁS LENGYEL, ENIKŐ SZÖLLÖSSY, GYÖRGY GALANTAI, DORA MAURER, ZOLTÁN BAKOS, GÁBOR ÁTTALAI, ÁRPÁD F. TÓTH, LAZSÓ ERDESI, MIHÁLY BALÁZSÓ-VICS, ISTVÁN SZIRÁNYI, ZSIGMOND KÁROLYI, ALBERT KOVÁTS, ISTVÁN GELLÉR, SÁNDOR PINCSEHELY, KÁROLY KELEMEN, TAMÁS HTOTH, LAZSÓ NAGYVÁRI, ANDRÁS BÁN, SZENDRŐ-KELE ZOLTÁN LÁBÁS, JÁNOS SUGÁR, TAMÁS ERŐSS, ROBERT SWIERKIEWICZ, INCONNU-TAMÁS MOLNÁR, PÉTER BOKROS, GYÖRGY SZENADAM,

USA: GARY ALLEN, CARL ANDRÉ, JOHN EVANS, A. N. FINE, GEDFREY HENDRICKS, E. F. NIGANS 'N', DIANA KURTZ, OY KAMURA, DAVID COLET, MARILYN R. ROSENBERG, ANITA RIMETI, R. O. SCHROEDER, ANITA BHAYANA, BILL GAGLIANETI, DOMINIC ALLETTA, RUTH BAVETTA, LORO BYRON, CARLOTTA, GEDFREY COOK, JOYCE CUTLER, CUTLER FISH, PAT TISH, KEN FLEEMAN, HONZOLA, S. HITZCOCK, HADBOCK, J. HOFFER, J. PETERI, J. R. HOPPER

ITALY: ANGIUSTO CONCATO, UGO CARREGA, MIMMO APOLONIO, VITTORIO BARDINI, GIANNI BECCIANI, G. A. CAVALLINI, BETTI DANON, ALBERTO GALLI, GIANI, PLINIO MESSUCIAM, MARIZIO MANNUCCI, MARCO PACHETTI, ROMANO PELI, MICHAELA VETSARI, MICHELE PERFETTI, PIERO SIMONI, ADRIANO SPATOLA, RINO TAGHELLA, MORACIO ZABALA, TOMMASO 'N. DURANTE'

JAPAN: TONEI HORIIKE

MEXICO: AARON FLORES

POLAND: HENRYK BZDOK, TOMASZ SCHULZ, TAWEL, PETASZ, ANDRZEJ WIELGOSZ, ANDRZEJ PARTUM

SPAIN: RICARDO CRISTOBAL, FRANCESC ABAD

SWITZERLAND: JANDOS URBAN, RHEDI SCHILLI, VERENA LOELIGER, NOEMI MAIDAN, ANNA-KATHERINA MOOR,

VENEZUELA: DAMASO OMAI, VIGDELAVIA: VLADIMIR RUDOL

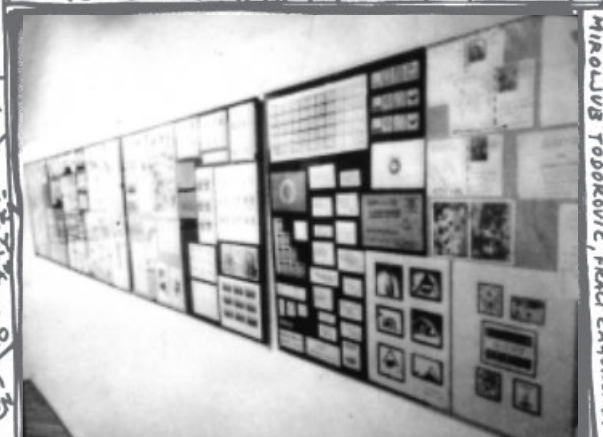

USA: MARIO LARA, MICHAEL MOLLET, RADIO FREE DADA, ABD-ALLAH LeClair, OSBORN TOULOUSE, RONALD RAY GUN, ISHVAHNI LeClair, CLAUDIA SMITH, D.C. SPAULDING, LON SPIEGELMAN, PAT TAVENNER, AL. BLASTER, ARTNIKS, BARBARA AVBIN, PARON, JOE BANISH, GREGORY BATTCOCK, JOHN M. BENNETT, DON BOYD, GEORGE BRETT, RUSSELL BUTLER, CRACKER JACK KID, STEVEN R. DURLAND, HARLEY FRANCIS, GASOWSKI, SCOTT HELMES, DAVI DET HOMPSON, JACK HAMMER, CHARLOTTE BURCH-LIGHTWORKS, MICORKLE, RICHARD R. SAUNDERS, DAVID M. LIMANS, KEN SAVILL, AL SOUZA

YUGOSLAVIA: KATALIN LADIK, SLAVKO MATKOVIC

FIATAL MŰVÉSZEK KLUBJA - BUDAPEST
 YOUNG ARTIST'S CLUB BUDAPEST
 ARGENTINA: PAT LARTER, G. E. MARX VIGO
 AUSTRALIA: PAT LARTER, TERRY REID, POSTCARD PRESERVATION SOCIETY
 AUSTRIA: JOHAN VAN GELMUN
 BELGIUM: HARRY ERTL
 BRAZIL: FALVES SILVA, MIWAMDEIJARA LISBOA, MARCONI EDSON, SILVIO SPADA, PAULO BRUSCKY, ROBERTO HARRISAN, LEONARDO FRANK DUCH
 BULGARIA: G. DEISLER
 CANADA: MONTY CANTSON, CHUCK STAKE, GERALD JUPITTER-LARSEN, STEPHEN W. LONG, EDWIN FARNEY, R. DICK TRACE IT, BE VAN DER HEIDE, DAVID ZACK, MAUREEN PAXTON, LAURA BISCIOTTO
 CZECHOSLOVAKIA: PETR STEMBERA, JANA KROTKÁ, ALENA NIGVALDOVA, HEDVÍK KREJČOVÁ, SYMOSLAV KROTKÝ, EVA HERMANŠKA, MIROSLAV KLIVAR, JOZEF JANÍKOVĚ, KAREL TŮTSCH, STANO FILKO
 FRANCE: MICHEL CORFOW, CHARLES DREYFUS, JOCHEN GERZ, ROBERT FISCHER, GIFFREY, HERVÉ BERNARD, TIBOR PAPP, ANAZIO BORNER, TIBOR ROUALDES, BERNARD JEAN, BEN VAUTIER, BRIVE, PAUL FOREST, JEAN FRED DALICIAN, DANIEL NIOUVE, HENRI NIOUVE, BERNARD AMIARD

ARGENTINA: LUIS CATRIEL
 BELGIUM: JACK KEUVENNE
 DANNY DEVOS
 THIERRY TILLIER
 JEAN D'OUTREMONT

BRAZIL: SERGIO LUIZ FERRAZ
 PAULO ROBERTO FERRAZ
 RONALD SPÖRLING

CANADA: MARY-ANN CLARKE
 SANDY FAIRBAIRN
 JAMES W. FELTER

CZECHOSLOVAKIA: J. H. KOCHAN
 JURAJ MELIS
 JAN STEKLIK

FRANCE: GINZBURG, LIYS DANA, VERA MOLNÁR
 CHRISTIAN RIGAL-CEJAR
 PIERRE VANDREPOTE

EAST GERMANY:
 BIRGER JESCH

WEST GERMANY:
 PETER BECKMANN, ROLF BEHME
 CARL CAMU, ANNA K. LÖBNER
 G. PERNECZKY, RÂ, CLAUDIUS RICHTER

GREAT BRITAIN: TONY BRADLEY, PAUL NICHOLSON, TI PARKS
 HOLLAND: MICHAEL GIBBS
 CLAUDIO GOULART,
 JOUKE KROMKAMP,
 ALBERT VAN DER WEIJE,

ITALY: GINO GINI, MARZO BALDINI, CARLO BATTISTI
 MAURIZIO CAMERANI, DANIELE CIVILLINI, ANNA COMBA
 ARTURO FALICO, ANTONIO FERRO, NICOLA FRANGIONE
 GRUPPO ALTERNATIVO, RUGGERO MAGGI, LAMBERTO PIGNOTTI
 IVORIVA, GIANNI ROMEO, ENRICO STURANI,

POLAND: WACLAW KOPIECKI, PIOTR RIPSON, MIREK WROBEL

SPAIN:
 JOAN PALOU
 GRUPO TEXTO POETICO

SWEDEN:
 JEAN SELLEM, GALERIE S:ET PETRI,
 ÉTOILES DU NORD, JON HENDRICKS
 DAVID COLE, FLETCHER COPP, DICK HIGGINS
 KEITH RAHMMINGS, CAROLEE SCHNEBEMANN
 E.T. SIMON, JERRY DREVA, MIKE DYAR, S. FISHBEIN,
 INTERMEDIA, JACKSON LEAVEN WORTH, LARRY WENDT
 BRADLEY LASTNAME, FERGUSON, C. MEHRL, TOMMY MEW
 MIT, OPAL L. NATIONS, T. OCKERSE, PADMA PRESS,
 PAPIER MACHE VIDEO INSTITUTE, MANUEL SCHMETTAU
 JULIE SIEGEL MEL TEARLE

YUGOSLAVIA:
 PREDRAŠ BIDJANIN
 CENTRE DEM ART

BEST WISHES, KEEP IN TOUCH

ARTPOOL

Artpool's PERIODICAL Space

Postal art work

Postal art work

4

6. Galántal organizes an exhibition of artists' post cards, rubber stamps, postage stamps from the material received by ARTPOOL before 1. DEC. 1979. A catalogue will be sent to contributors.

POSTAL



Az APS 5. rendezése a Fiatal Művészek Klubjában. (Galántai, Julia, Cavellini)
Preparing the APS 5, at the Young Artists Club. Budapest

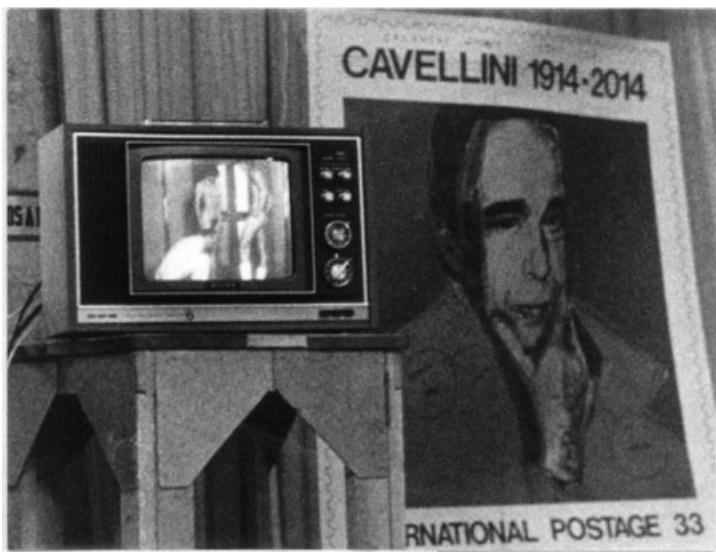

A kiállítás három részből állt:

- Cavellini pályázati anyag: 25 magyar művész Cavellini témára készített munkái
- Galántai György bemutatja G. A. Cavellinét
- Cavellini–Galántai közös munkák (Operation Round Trip)

Az eseményt Somogyi György művészeti író nyitotta meg. Bemutatásra került Cavellini három video-munkája, ezután Cavellini portrékat rajzolt a résztvevőkről és beszélgetett a jelenlevő művészekkel.

The exhibition consisted of three parts:

- works by 25 Hungarian artists on the theme "Cavellini"
- G. A. Cavellini introduced by György Galántai
- works executed by Cavellini and Galántai (Operation Round Trip)

The event was opened by art critic György Somogyi. Three of Cavellini's video pieces were shown then he drew portraits of the audience and talked to the artists who came.

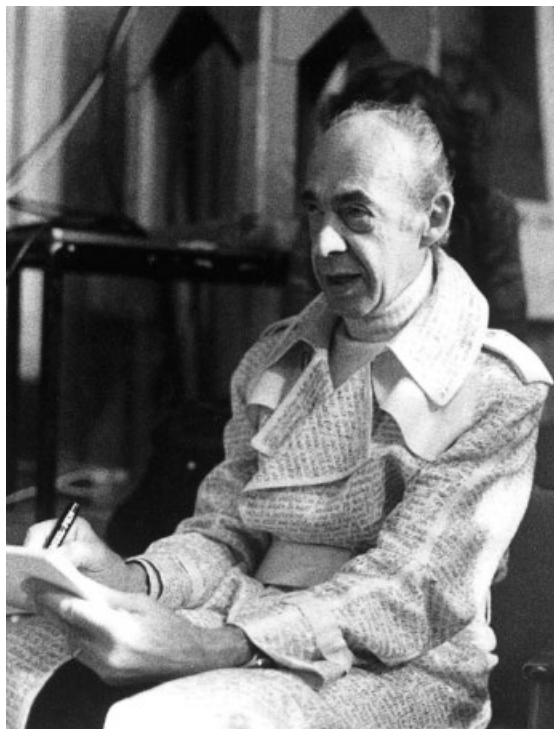
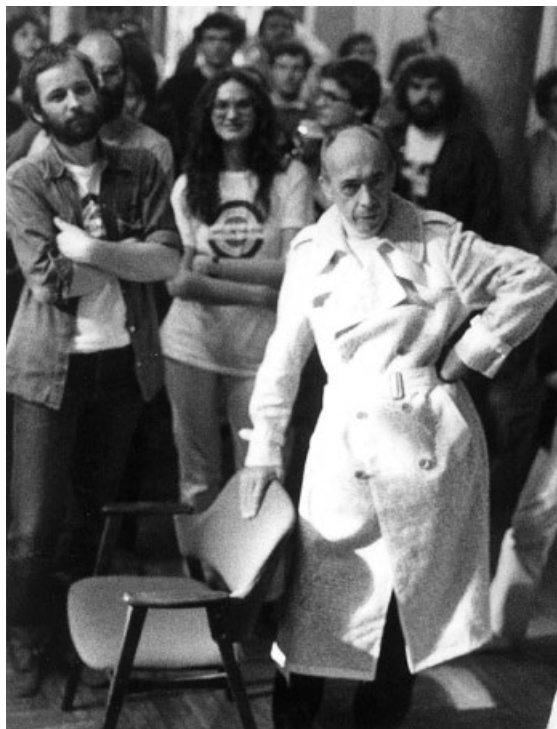

A kiállítás előterében két diavetítőn folyamatosan a művészbélyeg használata volt látható képeslapokon, borítékokon stb.

A kiállítás elrendezése:
The arrangement of the exhibition

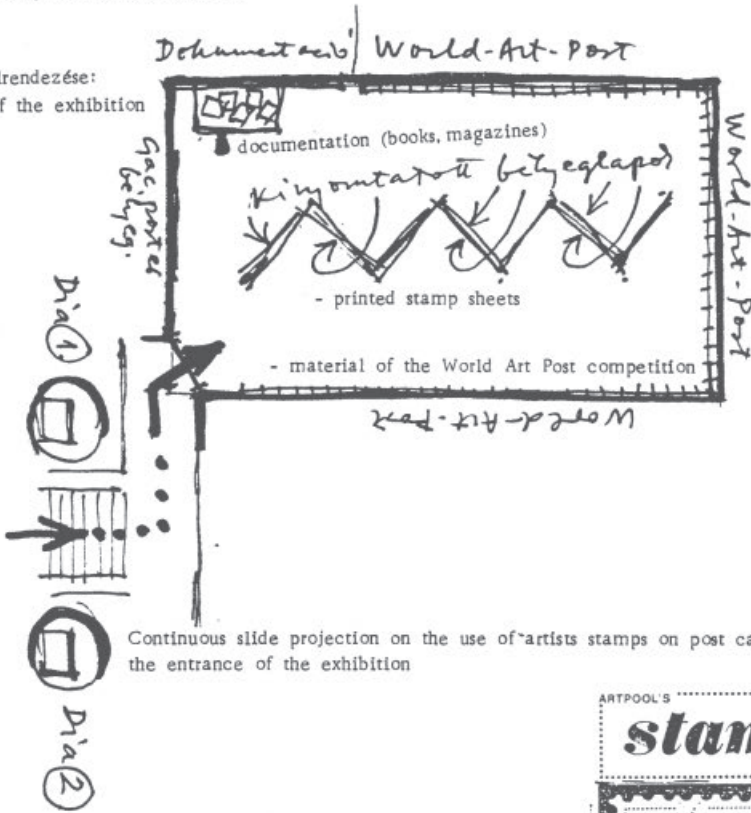

Continuous slide projection on the use of artists stamps on post cards and envelopes, at the entrance of the exhibition

- Bélyegfilm - a World Art Post kiállítás teljes pályázati anyagát, az érkezés sorrendjében bemutató 16 mm-es, fekete-fehér, 36 perces film (Balázs Béla Stúdió, Budapest 1982-83). A film zenei anyaga Galántai György hangmontázsa a kiállításban résztvevő művészek hangmunkáiból.
- Stamp Film - a 16 mm, black-white, 36 minutes film (Balázs Béla Stúdió, Budapest 1982-83) showing the works of the World Art Post competition in their order of arrival. The music of the film is a sound montage by György Galántai using sound materials of the exhibiting artists.

- A World Art Post kiállítás katalógusa a teljes pályázati anyaggal, Peter Frank, E. F. Higgins III., Beke László, Tóth Gábor, Ungváry Rudolf, Wessely Anna írásaival és a művészbélyeg-történet részletes bibliográfiájával (Artpool, Budapest 1982).
- The catalogue for the World Art Post exhibition with all the works received for the competition and with studies by Peter Frank, E. F. Higgins, László Beke, Gábor Tóth, Rudolf Ungváry and Anna Wessely, and with a detailed bibliography of the history of artists stamps (published by Artpool, Budapest 1982)

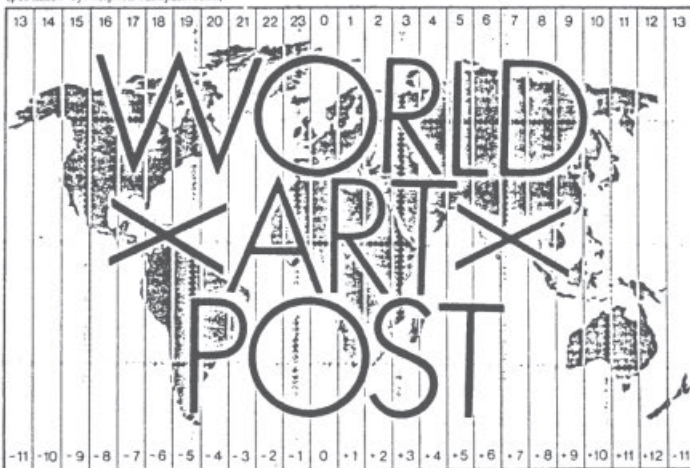

ARTPOOL · BUDAPEST





World Art Post kiállítás a Fészek Klubban 1982
Exhibition World Art Post at the Fészek Klub, Budapest 1982





APS N°7 HUNGARIAN ARTISTS' MAIL-SHOW

Művészet és Pósta - APS no. 7., Kiállítás magyar művészek postai munkáiból
 Art and Post - APS no. 7. Exhibition of postal works by Hungarian artists

Artpool's
PERIODICAL
Space
N°7

art in hungary

FONTOS: NE FELEJTSE EL!

ÚJPESTEN

ARTPOOL'S FIRST PUBLIC EXHIBITION

DUNA

BUSZ: 84, 43

MH

NYITVA : 15h - 19h-ig
 ZÁRVA: HÉTFŐN

MH AUG. 20-19

**ÚJPESTI
MINI
GALERIA**

A kiállítás meghívója
 The invitation card for the exhibition



A kiállítóterem elrendezése
The arrangement of the exhibition

view from above

Mini Galeria

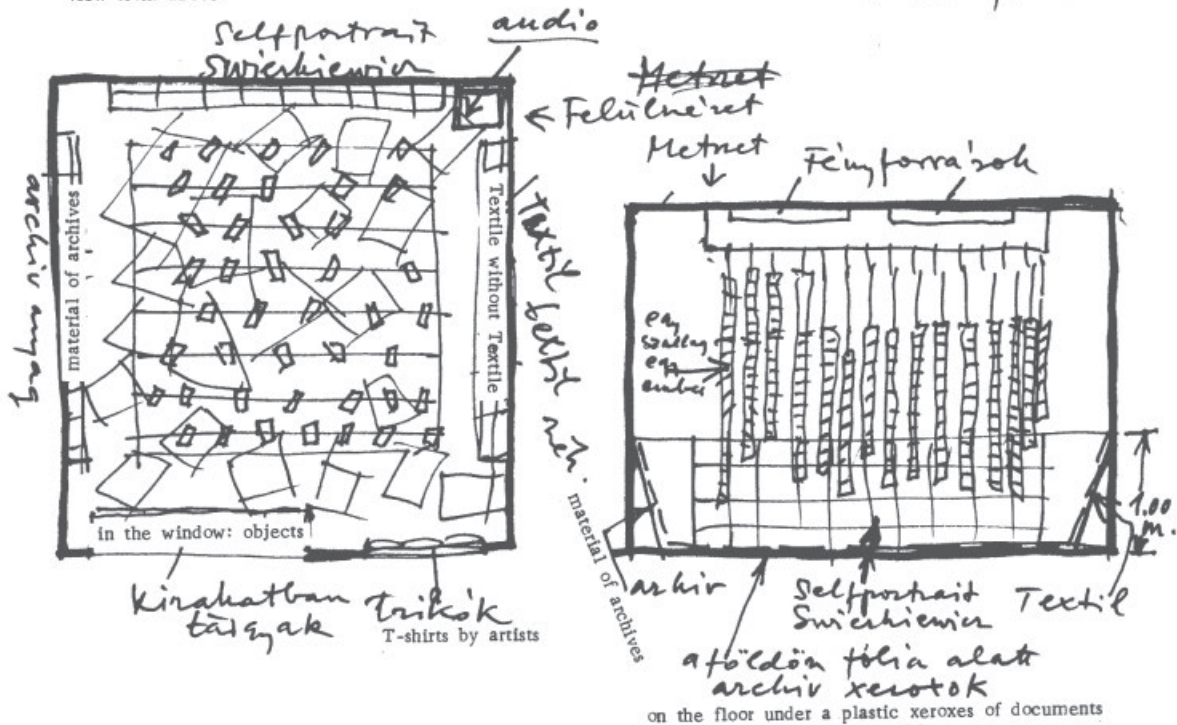



A kiállítás felépítése:

A földön a magyar avantgard dokumentumai a 70-es évekből (xerox kópiák). A térbe belógatva fólia csikokba hegesztve (1 csik-1 művész) művészképeslapok, mail munkák. A kirkatban mail tárgyak, könyvmunkák. A bejárat ajtón művészek trikói. Körben, a falnak támasztva, Swierkiewicz Róbert Behelyettesíthető önarckép c. első mail pályázati anyaga és Galántai György Textil textil nélkül c. első magyarországi assembling-jének lapjai.

The setup of the exhibition:

On the floor: xeroxed documents of the avantgarde of the sixties in Hungary.

Hanging from the ceiling (one stripe for one artist): artists' postcards and mail works.

In the window: mail objects and bookworks.

On the door: artists' tee shirts.

Against the walls: Substitutable Self Portrait, material of the first mail art project by

Robert Swierkiewicz and the first Hungarian assembling by György Galántai "Textile Without Textile".

MINDENKI MINDENKIVEL
 APS No.11 a Fialat Művészek Klubjában
 Budapest, 1982. február 26.

EVERYBODY WITH ANYBODY
 Artpool's Periodical Space No.11. at the Young Artists' Club
 Budapest, February 26, 1982

Ez a kiadvány az első magyar művészpecsét-kiállítás és -akció dokumentációja

A kiállítás koncepciója a következő volt:
 A kiállítási tér egy konstruált tér. Piros szalagokkal két részre: egy belső akcióterre és egy külső kiállítási térre oszlik. Az akcióterben egy középső nagy asztal fölött piros zsinetekkel felfüggesztve, csúszathatóan lógnak a kiállításra beküldött pecsétek. A zsinórokhoz különböző csengettyűk is kapcsolódnak. A külső kiállítási tér üres, a terem egyik sarkában Szirtes András végtelenített filmje pereg, amin Jiri Menzel filmmrendező látható, amint saját pecsétjét egy hölgy karjára pecsételi.

A kiállítás-megnyitó egyben a kiállítandó anyag elkészítésének aktusa. Mindenki használhatja mindenki pecsétjét, bárki bárkivel összepecsételheti magát. A létrejövő kompozíciók közös munkák. A kiállítás-megnyitó akkor ér véget, amikor a terem falai megtelnek. A megnyitó záró momentuma: Galántai György – a kiállítás szervezője – Ko de Jonge e célra készült „Open Here” pecsétjével végigpecsételi az elkészült darabokat. Ezután az akcióter lebotortásra kerül.

This publication documents the first Hungarian artists' rubber stamp exhibition and event

The conception of the exhibition has been the following:
 The exhibition space is a constructed one. Red ribbons divide it into an inner action-room and an outer exhibition-room. In the action-room above a big table in the centre, fixed to slipping red strings, rubber stamps that had been sent to the exhibition are hanging. Several small bells are fixed to the strings. The outer exhibition-room is empty, in a corner András Szirtes' non-stop film is showing the director Jiri Menzel stamping his own rubber stamp on the arm of a woman.

The opening of the exhibition means at the same time the realization of the material that would be exhibited. Everybody can use everybody's stamp and anybody can stamp together with anybody. Every composition to be realized is a common work. The opening of the exhibition will end when the walls of the space will be covered with the works. The closing episode of the opening: G. Galántai – organizer of the exhibition – stamps along the realized pieces with the „Open Here” stamp of Ko de Jonge made especially for this occasion. After that the action-room is being pulled down.

Photos by: György Galántai
 István Jávör
 Béla Nagy
 Attila Pácsr
 János Vető

English translation by: György Somogyi

The event and this publication is a work of G.Galántai – Artpool

Az event könyvmunka-katalógusa
 The bookwork catalogue of the event

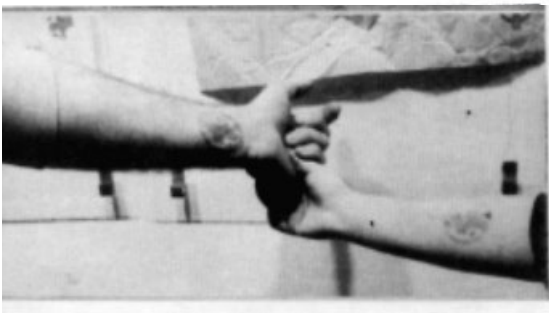
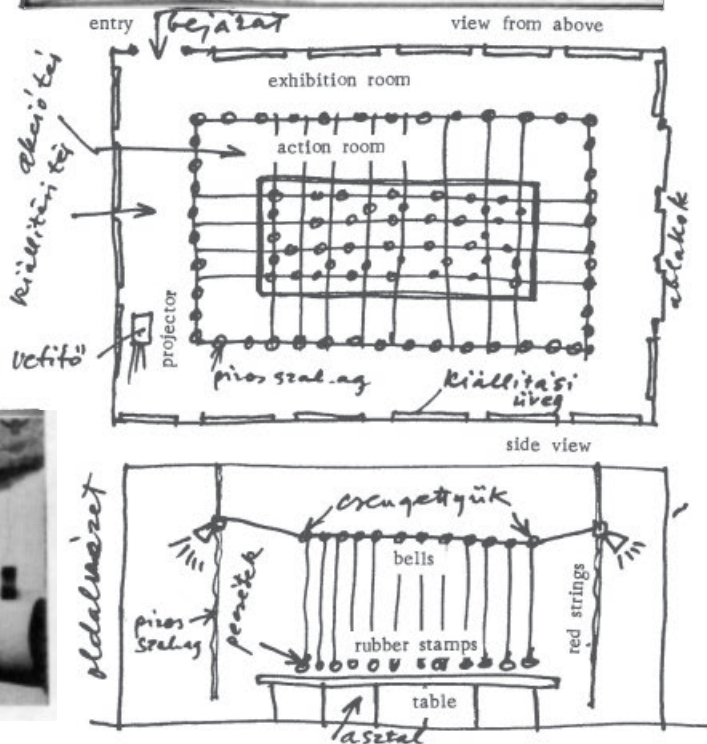

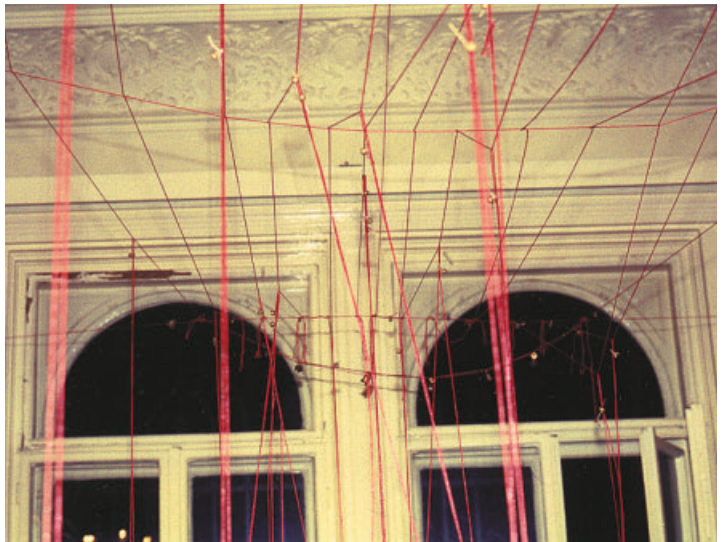

MŰVÉSZET-ESERNYŐ-KÉPESLAP-BEMUTATÓ
 ART-UMBRELLA-POSTCARD-SHOW
 APS N°8/1
 BUDAPEST, 1981
 HELIKON GALÉRIA

Organized by G.Galántai-Artpool

ARTPOOL'S
 postcard
 BOX

WORLD
 art
 POST



SEMI
 READY MADE
 PROCESS



RÉSZTVEVŐK-PARTICIPANTS

BALLA András 15	LÁSZLÓ Endre 28
BANDL Tamás 17	LENGYEL András 3,40
BIKAJULI 19,34	FEJGÖSSY László 14
DONÁTH Péter 7	NYÁRI István 8
FORGÁCS Péter 32,33	PÁCSER Attila 6
GALÁNTAI György 11,42	P.T.ROBINSON 13,16,29,30
GULYÁS Gyula 15	SCHMAL Károly 1
HAÁSZ István 15	SOMOSKÓI Lajos 24,35
HEGEDŰS L.László 5	SUGÁR János 41
ILLES Anna 34	SZLAUKÓ László 39
IMREH Tibor 21	SWIERKIEWICZ Róbert 12,22,38
INCONNU GROUP 27	THURZA Gábor 9
JANKOVSKY György 31	TÓTH Árpád 23
EL KAZOVSKIJ 36,37	TÓTH Gábor 20
KELENYI Béla 16	TURAI Zoltán 15
KONCZ András 10	VESZELY Ferenc 26
KOVÁTS Albart 7	

HUNGARY CAN BE YOURS
MAGYARORSZÁG A TIÉD LEHETI!



THEME: HUNGARY
1983 A KOMMUNIKÁCIÓ ÉVE
L'ANNÉE DE LA COMMUNICATION
THE YEAR OF COMMUNICATION
TD: G. GALÁNTAI
FRANKEL LEÓ ÚT 68/B.
1023 BUDAPEST, HUNGARY

COMMONPRESS 51

COMMONPRESS 51

Any media, any size. Every material related to Hungary will be reproduced.
Kötetlen méret és média.

Works must be sent to/Cím:

Theme/téma: Hungary/Magyarország
Deadline/Határidő: December 1, 1983.

G. Galántai - Artpool
H-1023 BUDAPEST
Frankel Leó ut 68/B.

Please register your mail to ensure delivery!

possible exhibitions

» 51 «
PRINTED IN HUNGARY

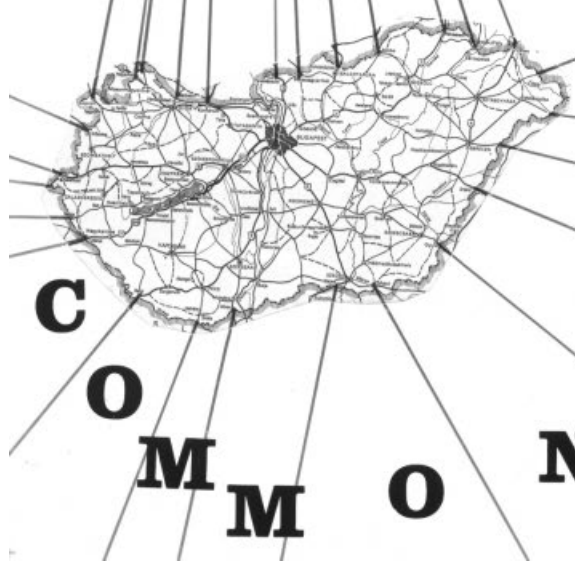

C
O
M
M
O
N
P
R
E
S
S

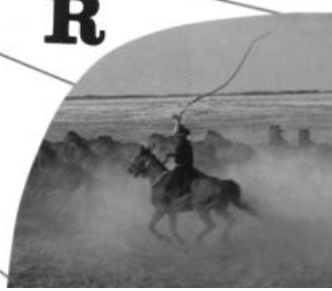

PARTICIPANTS

- Australia
Tibor PAPP
- Belgium
Metalliv Avau
- Brazil
Joaquim BRANCO
- Bulgaria
Guillermo DEISLER
- Canada
G. X. JUPITTER LARSEN
- Czechoslovakia
Eduard OVCAČEK
Petr SEVČIK
- Denmark
C. SCHMIDT OLSEN
J. CHRISTENSEN
- France
Daniel DALIGAND
R. MARTINEZ - F. DARASSE
HORUS
PEGASE
- East Germany
Ulrich FORCHNER
Michael GROSCHOPP
Frieder HEINZE
Birger JESCH
NOVAKY
Ingo REGEL
Ruth WOLF-REHFELDT
Joachim STANGE
Olaf WEGEWITZ
- West Germany
Gerd BÖRNER
Klaus Peter FÜRSTENAU
Klaus GROH
Christoph MACHART
Henning MITTENDORF
Georg OZORY
Jürgen PRUSAS
Hildegard WEISS
- Great Britain
Mark PAWSON
- Holland
Amo ARTS
Pier van DIJK
Joseph SEMAH
Rod SUMMERS



COMMONPRESS IS AN INTERNATIONAL MAGAZINE CREATED BY PAWEŁ PETASZ IN 1977. EACH CONTRIBUTOR TO COMMONPRESS IS ENCOURAGED TO EDIT/PUBLISH AN EDITION ACCORDING TO HIS OWN THEME/FORMAT. FOR COMMONPRESS INFORMATION AND ASSIGNMENT OF FUTURE ISSUES WRITE TO: JUPITTER-LARSEN
P. O. Box 48184
Vancouver, Canada
V7X 1N8 WHO HAS BEEN THE COORDINATOR FOR COMMONPRESS ISSUES SINCE DECEMBER 1981.

COMMONPRESS 51 (HUNGARY) EDITED/PUBLISHED BY ARTPOOL, BUDAPEST
Artpool c/o J.+G. Galántai, Frankel Leó ut 68/B, H-1023 Budapest, Hungary

INTERNATIONAL HUNGARY



H.R. FRICKER AND SOME OF HIS HUNGARIAN MAIL-ART-FRIENDS

H. R. FRICKER /CH/



mal an ist nicht
Schöne Kunst
es sind die Künstler
die Schön sind



BAKSA-SOOS János /H/

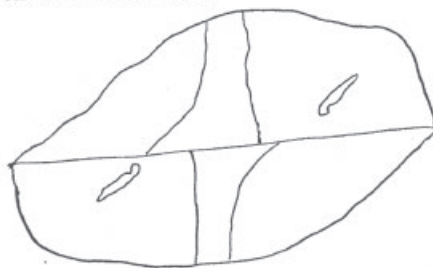

KÉT - DÉLMAGYARORSZÁG-ORSZÁG

Land of two Southern Hungary

- USA
Buster CLEVELAND
David COLE
Peter FRANK
- Jugoslavia
R. G. TILI
- Spain
Ruiz SOLSONA
- Switzerland
H. R. FRICKER
Günter RUCH
- Uruguay
Clemente PADIN
- Mexico
Cesar ESPINOSA
- USA
Emmett WALSH
- USA
Geoffrey HENDRICKS
- USA
E. F. HIGGINS III
- USA
Ginny LLOYD
- USA
Carlo PITTORE
- USA
ROCKOLA
- USA
Joel SMITH
- USA
Lon SPIEGELMAN

- Hungary —
- BAKSA-SOOS János
- BERNÁTH/Y/ Sándor
- BÖRÖCZ András
- CSÁSZ ÁR L. - SZURCSIK J.
- CZAKO Mária
- ENYEDI Ildikó
- ERDÉLY Dániel
- ERDÉLY Miklós
- F. FARKAS Tamás
- GÁBOR Áron
- GALÁNTAI György
- GELLÉR B. István
- GYÖRFFY Sándor
- HALÁSZ Arisztid
- INCONNU GROUP
- JÁVOR István
- KAPITÁNY É. - GRAWÁTSCH P.
- KELENYI Béla
- KOVÁCS Attila
- KOVÁCS P. Balázs
- KÉRI Ádám
- KUKORELLY Endre
- LENGYEL András
- LÉVAY Jenő
- LUGO László
- MÉHES Lóránd
- ORBÁN György
- PÁCSER Attila
- vé PÁLINKÁS Róbert
- REGŐS Imre
- RÉVÉSZ László
- SÁSKA Géza
- SOMOSKÖI Lajos
- STUIBER Zsuzsa
- SUGÁR János
- SWIERKIEWICZ Róbert
- SZABO Gábor
- SZABO György
- SZANISZLO Julia
- SZEGI Amondó Z.
- SZIRÁNYI István
- SZKÁROSI Endre
- TÁBOR Ádám
- f. TOTH Árpád
- VÁSÁRHELYI Antal

- Italy —
- Vittore BARONI
- Ubaldo GIACOMUCCI
- Serse LUGETTI
- Ruggero MAGGI
- Panama —
- Manuel E. MONTILLA

TÁBOR Ádám /H/

ALLÓIRAT

BALASSA PÉTERNEK ÉS
KULIN FERENCNEK

tegnap volt HOLNAP
tegnap volt MA
ma csak tegnap van
vagy tegnapelőtt

száraz a talaj
puszta az ég
nem lebeg SZELLEM
SZIGET fölött

séhsincs NYUGAT
sem KELET NÉPE
északi jégbe
fagyva a komp

megkerült kérdés
elvezett VÁLASZ
öröszak SZÉP SZÓ
néptelen front

TÁBOR ADÁM



THE EXHIBITION.

A két terem között egyirányú kommunikáció (videokapcsolat) volt. A fekete teremben (külföld) folyamatosan látható volt a fehér teremből (Magyarország) sugárzott adás.

There was a one-way communication by video between the two rooms. In the Black Room (foreign countries) one could look at the programme transmitted from the White Room (Hungary)



THEME: HUNGARY



Opening of the exhibition "Hungary Can Be Yours" at the Young Artists' Club on January 27, 1984.



At the opening the sound montage "Hungary" of the Artpool Radio could be listened to. The exhibition was qualified by the authorities as anti-Soviet, Irredentist and opposed to Hungary's political system, therefore it was banned.

THEME: HUNGARY



1983 A KOMMUNIKÁCIÓ ÉVE
L'ANNÉE DE LA COMMUNICATION
THE YEAR OF COMMUNICATION

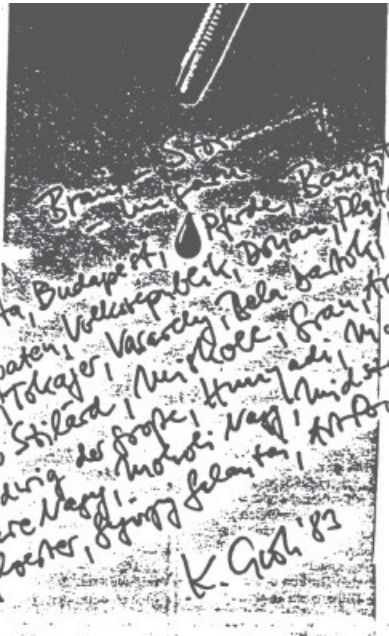
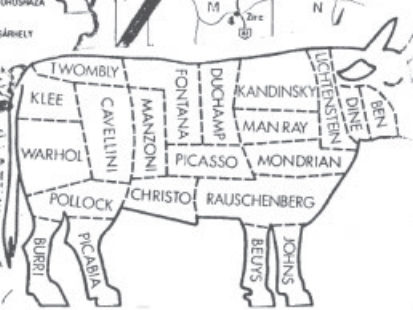

Kunstland



UNGARN

K. Groh '83

Klaus GROH / D/

© 1985 COMS AND BVS RETURN TO: GAZDÁRKÖZÖSÉGI ÉS MŰVÉSZETI KÖZÖSSÉG I.E. 2-4500. 42. N.Y.

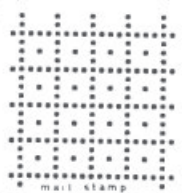
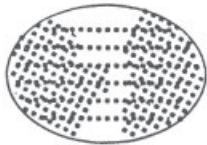
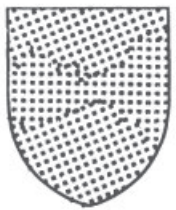
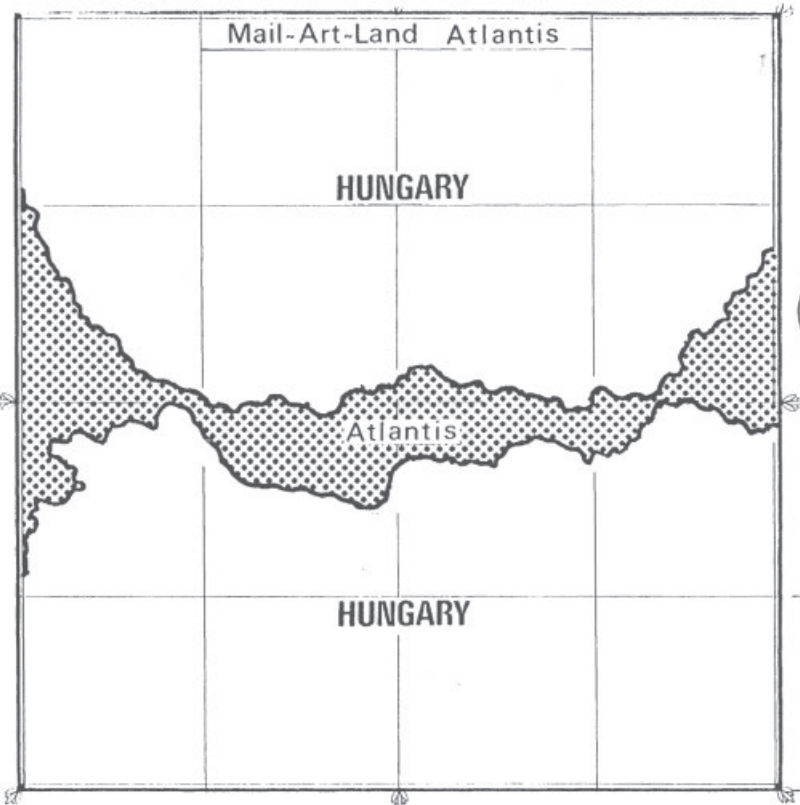

G. Galántai '85
 GALÁNTAI GYÖRGY
 1277 BUDAPEST 23.
 P. 52.

name and address

© 1985 COMS AND BVS RETURN TO: GAZDÁRKÖZÖSÉGI ÉS MŰVÉSZETI KÖZÖSSÉG I.E. 2-4500. 42. N.Y.



BUDA-RAY UNIVERSITY
 BUDAI FENYSUGÁR EGYETEM
 1277 BUDAPEST 23.
 BOX P. 52 HUNGARY
 c/o ARTPOOL

name and address



PREHISTORIC POST



PREHISTORIC POST

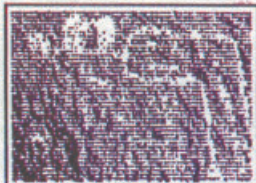

PREHISTORIC POST



PREHISTORIC POST



PREHISTORIC POST



PREHISTORIC POST

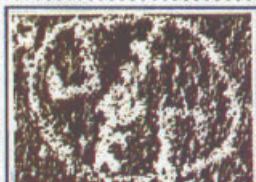

PREHISTORIC POST



PREHISTORIC POST



PREHISTORIC POST



PREHISTORIC POST



PREHISTORIC POST



PREHISTORIC POST



PREHISTORIC POST



PREHISTORIC POST



PREHISTORIC POST



PREHISTORIC POST



PREHISTORIC POST



PREHISTORIC POST



PREHISTORIC POST

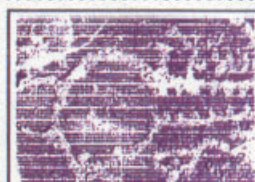

PREHISTORIC POST



PREHISTORIC POST



PREHISTORIC POST



PREHISTORIC POST



PREHISTORIC POST

PREHISTORIC

ISSUE #1

GALÁNTAI - ARTPOOL
1277 BUDAPEST 23.
BOX/Pf. 52. HUNGARY



by G. Galántai, Arizona 1990

G. Galántai

1991 -09- 27



Interaktív képek (részlet) 1991 • Interactive Pictures (detail) 1991

1991. március

Hommage à El Greco [⇒ p. 311. o.]

A keret és a kép úgy egészítik ki egymást, mint egy találkozára szóló meghívókártya és maga a találkozás.

„Interaktív képek” feliratú kettős képmemen a keret és a kép egymás ellentétéként jelenik meg. Az első kép, a meghívó keretben, egy történelem utáni találkozára invitál El Grecoékhoz, Budapestre. A második képet a Szépművészeti Múzeumban található hét Greco kép részeiből állítottam össze. Ez a kép nem is kép, hanem a képrészek halmaza: „agycetlik”. A vizuális megjelenés konceptualizálódott. A találkozó lényege nem a látvány, hanem egyfajta kommunikáció demonstrálása.

March, 1991

Hommage à El Greco [⇒ p. 311.]

The frame and the picture supplement each other like a written invitation for a date and the date itself. On my dual picture, *Interactive Pictures*, frame and picture appear as opposites. The first of the pictures, a framed invitation, requests my presence at a post-history evening at the El Grecos in Budapest. The second picture I've put together from parts of the seven El Greco pictures in the Museum of Fine Arts. Actually, it's not even a picture, but a mass of picture-parts, of "brain scraps". The visual conceptualized. The essence of the meeting is not the visual experience, but the demonstration of some kind of communication.

A keret, díszítőfunkciójával a kép üzenete ellen dolgozik, idézőjelbe teszi azt, dísz tárgyá funkcionálja át, saját jelentésszférájába vonja be (interakcióban vannak).

A keret és a kép szétbontásával visszaállítottam azok eredeti jelentését és felmutattam a különbséget.

A képi jelentés hangsúlyozására egyesítettem a hét Greco képet. A képen belül be kívántam mutatni Greco festészetének jellegzetességeit:

Atmoszférikus tere önkényes és ésszerűtlen. Földi és mennyei alakjai ugyanolyan valóságértékűek, a különböző korok sajátosságai természetesen keverednek.

Az „agycetlik” változó (nem rögzített, nem hú, nem pontos) fényképfelvételi módja lehetőséget adott a típusalkotó és azt ismételtető, variáló grecoi egyéniség újraformálására.

A fotózás termelés- és gyártásjellege, valamint a tömeges előhívás és nagyítás előre nem tervezhető technikai adottságai Greco opálos, szürkés lazúrral összhangolt színeinek új hangulatértéket adnak.

Végül a legnagyobb önkény, amit elkövettem, a magyar trikolor szerepeltetése. Greco, aki se nem görög, se nem olasz, sem pedig spanyol, lehetne akár magyar is. Vagyis minden a miénk, amit magunkévá tudunk tenni, úgy hogy közben másoktól sem vesszük el.

1990

Flusser: A fotográfia filozófiája (idézet)

„A diszkurzusnak négyféle módszerét különböztethetjük meg. Az első: a befogadók a leadót félkörben veszik körül, mint a színházban. A második: az adó egy sor információközvetítőt (reléállomást) használ, mint a hadseregben.

A harmadik: az adó az információkat dialógusoknak osztja el, és ezek gazdagítva továbbítják azt, úgy mint a tudományos diszkurzusban. A negyedik: az adó az információt szétsugározza a térben, mint a rádió. A diszkurzus mindegyik módszerének megfelel egy bizonyos szituáció - az elsőnek a felelősségteljesség, a másodiknak az autoritás, a harmadiknak a haladás, a negyediknek az eltömegesedés.”

1991

Aki nem épül az károsodik.

Nagy az esélyed, ha sorsod mások sorsának része, és ha részed van mások sorsában.

1991. január 16.

Az emberek felosztása:

Művelt: okos, buta

Műveletlen: okos, buta

With its decorative function, the frame works against the message of the picture, puts it in quotation marks; it trans-functions it into an ornament, and draws it into its own sphere of interpretation (frame and picture are parts of an interaction).

By separating frame and picture, I restored their original meanings, and pointed out the difference.

I united the seven El Greco paintings to emphasize the meaning of the pictures. Through the picture, I wanted to point out the characteristics of El Greco's painting:

His atmospheric space is arbitrary and senseless. His worldly and celestial figures carry the same reality value, and the characteristics of the different ages are, of course, undifferentiated.

The varying (not fixed, not true, not exact) methods of photographic exposure were ways of re-forming El Greco, this typifying, repetitious personality.

The quality of production and manufacturing specific to photography, as well as the unforeseen technical attributes of mass developing and enlarging have lent a new atmosphere to Greco's opaline, grayish, glazed colors.

Lastly, my own most arbitrary act was the use of the Hungarian tricolor. El Greco, who was neither Greek, nor Italian nor Spanish might just as well be Hungarian. In other words: Everything is ours that we can make our own without taking it away from someone else.

1990

Flusser: The Philosophy of Photography (Quote)

“We distinguish four different forms of discourse.

First: the receivers surround the emitter in a semi-circle, as in a theater. Second: the emitter uses a series of transmitters (relay stations), like in the armed forces. Third: the emitter passes the

information to a number of interlocutors, and they relay the information in an enhanced form, as in scientific discourse. Fourth: the emitter emits the information into space, like the radio. Each of the

above methods is appropriate to a certain situation: the first – to a sense of responsibility; the second – to authority; the third – to progress; the fourth – to mass-orientation.”

1991

He who does not improve deteriorates.

It's a great opportunity if your fate is a part of the fate of others, if you take part in the fate of others.

January 16, 1991

Classification of people:

Educated: bright, stupid

Uneducated: bright, stupid

1987. VI. 13. VI. 14. VI. 15. VI. 16. VI. 17. VI. 18. VI. 19. VI. 20. VI. 21. VI. 22. VI. 23. VI. 24. VI. 1987.

nyitva: 15-19

Kedd

szünnap

MEGNYITÓ 6^h KOR

FK:RESZLER ERNESTIN XIV.KER.MŰVELŐDÉSI HÁZ

"A mail-art eltolja a súlypontot arról, amit hagyományosan "művészetnek" neveznek, a "kultura" egy szélesebb fogalma felé."

BORITÉKOK

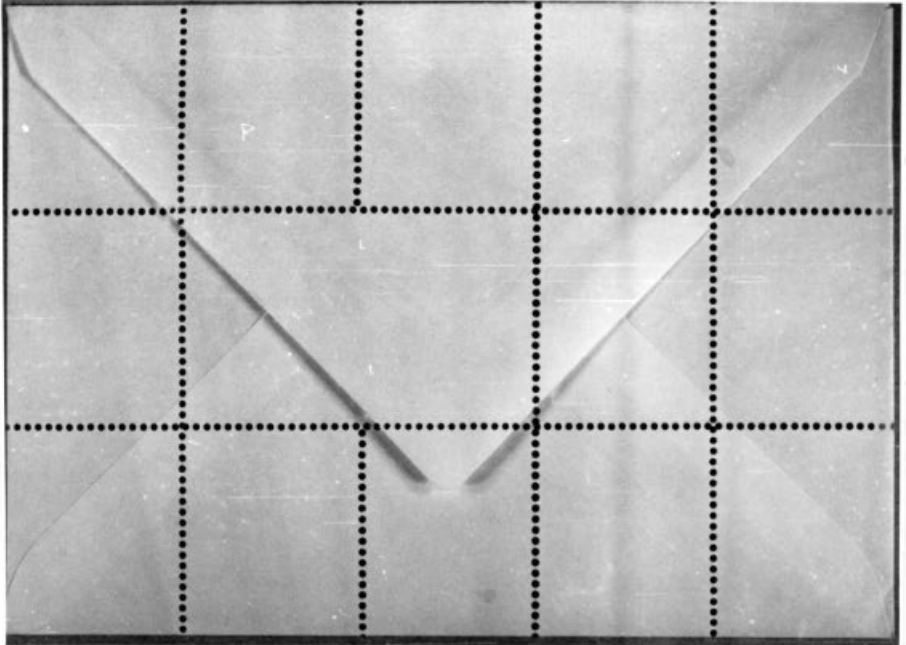

"A Mail-art révén érintkezünk a világ sok művészeivel; ez a módja annak, hogy kivigyük a művészetet a műhelyekből."

ENVELOPES

Feladó:
GALÁNTAI – ARTPOOL
 1277 BUDAPEST 23.
 BOX/Pf. 52. HUNGARY

ART POOL WORLD POST

TV CULTURE MA CULTURE

ZEROPOST 00

GGAA SELF CONTROL

Postal art work

Liget Galéria
 Bp. Ajtósi Dürer Sor 5

Post Infinite

Géppel →
 Kézzel →

7746 III

STEPART Mail

13. VI. 1987
 24. VI. 1987

LIGET GALERIA
 BUDAPEST XIV. AJTÓSI DÜRER SOR 5. H. 1142

Ugy érzem, hogy a mail-art-os tevékenység jól rá mutat arra a politikai felismerésre, amelynek meg kell valószínűsítünk akkor, ha meg akarunk maradni ezen a bolygón.





1989. december

Nem a művészet, hanem a művész az, aki szép.

Minden művész egy múzeum: mutasd meg a múzeumod és megmondom ki vagy!

A postai hálózaton keresztül a világ minden tájára szétterjedő művészetet az teszi jelentőssé, hogy ennek a hálózatnak artériái és az áramlást, a körforgást felerősítő pumpái vannak. Az a Ray Johnson által és időben párhuzamosan a Fluxus mozgalom által folytatott gyakorlat, mely szerint a művészet a valós élet kapcsolataiban vagy mint annak egy funkciója materializálódhat, most, az évszázad végére alapvető elképzeléssé vált.

Mi teszi ezeket a művészeket boldoggá? Egy darab, amit ma kaptak? Lehetséges. De ez inkább a network pulzálása és a pumpák felől kapott koncentrátumok.

A „kapcsolatművészet” kiállításai és dokumentumai egy új világot sejtetnek. Ugyanakkor a régi elleni tiltakozások is. Ezek az alkotások sosem lehangolóak, még akkor sem, ha valamilyen deprimáló témát dolgoznak fel. Sosem rosszak, mert valami, amit sokan csinálnak nem lehet rossz. Ellentétben a fogyasztói rendszer tömegtermelésével: a tömegesen előállított egyedit képviselik; a gondolkodás hajlékonyságát példázzák, egyben lehetővé téve annak elemzését is. A mail art projektek egy részéből mindent meg lehet tudni arról, hogy mi van, sőt, valamit még arról is, hogy mi lesz. Röviden, hogy merre halad a gondolkodás.

A kapcsolatművészet tulajdonképpen egyfajta brainstorming, mely lehetővé teszi, hogy megtudjuk, mi az, ami az embereket érdekli, és hogy mik a válaszok.

December, 1989

What is beautiful is not art, but the artist. Every artist is a museum. Show me your museum, and I'll tell you who you are.

What makes the art dispersed all over the world through the postal network significant is that this network has arteries, and pumps to feed these arteries and speed up circulation. What was introduced simultaneously by Ray Johnson and the Fluxus movement, namely, that art can materialize in connection with, or as a function of, real life has now, at the end of the century, become a key concept.

What makes these artists happy? An object they received today? Possibly. This, however, is but the pulsation of the network, the concentrates received from the pumps. The exhibits and documents of “communication-art” suggest a new world. And protest against the old. These creations are never depressing, not even if they treat a depressing subject. They are never bad, for something that is done by a lot of people can never be bad.

Unlike consumer-oriented mass production, they represent the unique produced in great quantities; they exemplify the flexibility of thought while making it accessible to analysis. There are mail-art projects that tell us all there is to know about what is, and even something about what will be. In short, about the direction in which thinking is headed. Communication-art is, in fact, a kind of brain-storming that enables us to learn what people are interested in, and what the answers are.

BEKE / BEKE

TÜKÖR MIRROR SPIEGEL MIROIR

Balatonboglár - Kápolna 1973. augusztus 5-11.

"A tükör a művészet metaforája,...a legnagyobb művészeti közhely."

Aquino, Attalai, Balázsovics, Baranyay, Ben, Canada Art Writers, Cerutti, Chartrny, Gáyor, Gramse, Groh, Kiernicki, Kocman, Kutera, Legény, Major, Maurer, Mayor, Megert, Messenger, Missmahl, Pernecky, Picabia, Pinczehelyi, Schwarz, Schwarzenberger, Shiom, Sosnowski, Stembera, Szentjóby, Tábor, Tót, Tölgyesi, Urban, Valoch

SZÁZ ÉVE SZÜLETETT MARCEL DUCHAMP

az ELTE Esztétika Tanszékén, 1987. december 17-én tartott szimposium anyagának bemutatása

VIDEÓDOKUMENTÁCIÓ

AZ ELHANGZOTT KONCERTEKRŐL ÉS ELŐADÁSOKRÓL

Koncertek Galántai György hangszobrain

Szemző Tibor, Rácz Zoltán, Wilhelm András és Mártha István előadásában.

Előadások Duchamp szellemében:

Andrási Gábor, Bak Imre, Beke László, Birkás Ákos, Ekler Dezső, Földényi F. László, György Péter, Hegyi Lóránd, Horányi Özséb, Kelényi Béla, Kernács Gabriella, Kováts Albart, Kukorelly Endre, Pataki Gábor, Peternák Miklós, Rózsa T. Endre, Sebeő Talán, Sugár János, Szkarosi Endre, Szőke Anikó, Tábor Ádám, Tóth Gábor

Az "IN THE SPIRIT OF MARCEL DUCHAMP"

nemzetközi kiállítás anyaga

Bali B., V. Baroni, J. M. Bennett, N. Bogdanovic, P. Bruscky, U. Carrega, G. A. Cavellini, G. Colonna, Cristo, R. Crozier, B. Danon, L. F. Dutch, J. A. Echevarria Miers, A. G. Fallico, F. Ferguson, L. Fierens, Ch. François, H. R. Fricker, W. J. Gaglione, Galántai Gy., H. Hahn, W. Hainke, B. Jesch, R. & D. Kamperellic, A. Knowles, K. de Jonge, N. Koschitz, Kováts A., Kozma Gy., R. Maggi, P. R. Meyer, E. Minarelli, H. Mittendorf, H. Nevidal, J. Olbrich, C. Padin, P. Panhuysen, Peoples Republic of Poetry, P. Petasz, Plages, B. Porter, Radio Free Dada, R. W. Rehfeldt, G. Schraenen, Sfumato, Skooter, Soós T., K. Staeck, R. Summers, J. Supek, Swierkiewicz R., M. Todorovic, E. Tót, Várnagy T.

Jobb szeretek élni,
lélegezni, mint
dolgozni.

Nem gondolom, hogy
a munka, amit
végeztem,
bármilyen társadalmi
jelentőséggel bírhat a
jövőben.

Tehát, ha úgy tetszik, a
művészetem az, hogy
élek;

minden másodperc,
minden lélegzetvétel
egy mű,

amit sehol sem
jegyeznek,
ami sem nem vizuális,
sem nem agyi.

Ez egyfajta állandó
eufória.

Marcel Duchamp

1992-ben Budapesten létrejött a világ első Művészbélyeg Múzeuma, a kanadai Mike Bidner művész- filatelista hagyatékára és az Artpool World Art Post művészbélyeggyűjtemény anyagára alapozva. Az Artpool Művészbélyeg Múzeum végleges elhelyezéséig rendszeres bemutatókat tart a Művészetkutató Központban.

FLUXUS ÉS MÁS KORAI BÉLYEGKÉPEK (1941-1974)

Remo Bianco/Galleria del Naviglio, Klaus Burkhardt, G. A. Cavellini, Carl Camu, the Coach House Press, Donald Evans, William Farley, James W. Felter, Michael Hayden, Ken Friedman, E. F. Higgins, Bernd Löbach, George Maciunas, Clemente Padin, Dieter Roth, Karl Schwesig, Joel Smith, Pat Tavener, Endre Tót, Ed Varney, Robert Watts

L&WAP

ARTISTAMP
MUSEUM
OF
ARTPOOL

ARTISTAMPS & WORLD ART POST

DIABANK: Balatonboglári Kápolnatárlatok 1970-73, küldeményművészet, kompjútermunkák.
HANGARCHÍVUM: Artpool Rádió 1-8, hangköltészeti dokumentumok. FÉNYÚJSÁG: elektronikus költészet. KÖNYVESBOLT: művészkönyvek, hang- és videókazetták, képeslapok, multiplikák stb.

Dear Friend,

The Artpool Art Research Center has started its activity.

We kindly invite you (and everyone who has been or would like to be in contact with Artpool) to send information and documents of your past, present and future art activity to the archives and the special collections of Artpool.

The Artpool Art Research Center is planning a wide research program and provides possibilities of presentations and exhibitions for artists searching new ways of art and interested in the renewal of culture.

Our special collections are:

Artistamp Museum

Collection of Bookworks

Postcard Box

presentation of personal shows and special projects are planned

Slide Bank

Kodak slide projectors with carousels for 80 slides are available; special projects and works, and presentation of the documentation of earlier art events and projects are planned.

Video Archive

Audio Archive

any VHS system (PAL, SECAM, NTSC) accepted

Artpool is asked to contribute to special programs on contemporary art of the Hungarian TV and Radio channels. By presenting from time to time excerpts from recently got videos and sound works we would like to draw attention to these mediums.

Single copies of documents, catalogues, books, etc. are stored in archival boxes of the research rooms in alphabetical order. Duplicates of catalogues and reviews are displayed on free shelves and are at the disposal of visitors at Artpool.

Having become a public institution with a (limited) financial background and a small permanent staff, that helps things go on, is a new challenge for us. But we promise, we'll try our best.

Decentralized World Wide Networker Congress at Artpool,

Budapest August 24-25-26, 1992.

on *Fax & Sound Art via telephone.* (If you are interested in it please write to us!)

To prepare the congress,

Artpool's Fax & Messages Studio is working from August 3 to August 26, 1992. You can send your Fax and Messages day and night:

Fax: (36-1) 121-08-33

Messages: (36-1) 135-09-16

We look forward to your cooperation in our projects.

Yours,

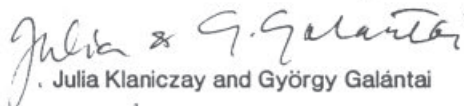
Julia Klaniczay and György Galántai

ARTPOOL'S FAXZINE 08.26.92



ARTPOOL'S FAXZINE

JOIN THE NETWORK

FAX YOUR ART TODAY

+36-1-121 08 33

NETWORKER CONGRESS,
ARTPOOL BUDAPEST

AUGUST 24, 25, 26,

ARTPOOL'S FAXZINE 08.24.92

ARTPOOL'S FAXZINE 08.25.92

ARTPOOL'S FAXZINE 08.26.92

ARTPOOL'S FAXZINE 08.27.92

NEW WAYS OF ART

ARTPOOL aug.22.92



ARTPOOL'S FAXZINE 08.25.92

FAX YOUR ART TODAY

+36-1-121 08 33

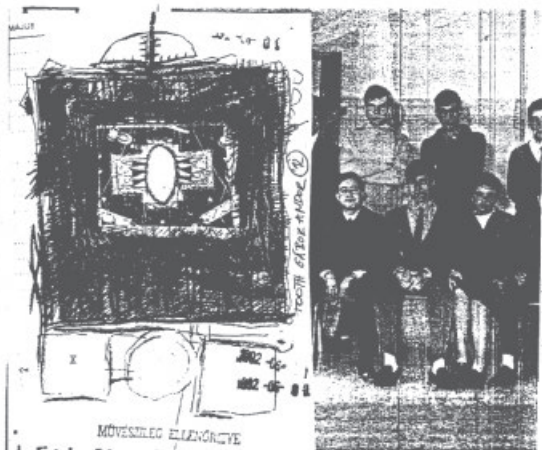

ART FAX



A CLASS ROOM OF NETW
WHERE ARE BLEVS, GALANTAI, MAGGI

32 72 71 14 15 / 00392349194;
36 1 1210833

BUDAPESTI ŐSZI FESZTIVÁL
 1992. SZEPTEMBER 25. - OKTÓBER 11.
FLUXUS ZASZLOK
 A LISZT FERENC TÉREN
 SZERVEZTE ÉS RENDEZTE / CURATED BY: ARTPOOL

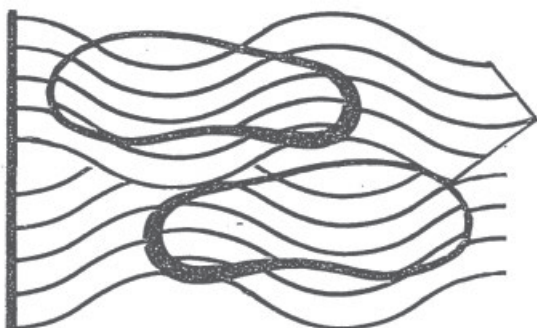

FLUXUS FLAG

E. ANDERSEN /DK/, K. N. BAIK /
 Corea/, A. BANANA /CDN/, V.
 BARONI /I/, J. M. BENNETT /USA/,
 G. BLEUS /B/, I. BUNUS /D- F/, BUZ
 BLURR /USA/, U. CARREGA /I/, P.
 CIANI /I/, CRACKERJACK KID
 /USA/, D. COLE /USA/, R. CROZIER
 /GB/, R. DELFORD BROWN /USA/,
 M. DIOTALLEVI /I/, CH. DREYFUS
 /F/, J. A. ECHEVARRIA MYERS
 /USA/, L. FIERENS /B/, H. R.
 FRICKER /CH/, K. FRIEDMAN
 /USA-N/, GALÁNTAI GY. /H/, D. DET
 HOMPSON /USA/, J. HUBAUT /F/,
 K. DE JONGE /NL/, J. KOLLER
 /CS/, ALASTAIR MACLENNAN /N-
 IRELAND/, R. MAGGI /I/, T. MEW

/USA/, B. NIESLONY /D/, J. O.
 OLBRICH /D/, L. & R. PATELLA /I/,
 P. PETASZ /PL/, B. PORTER /USA/,
 D. PLUNKETT /USA/, S. RANDOM
 /USA/, A. ROCA /I/, RÓNAI P. /CS/,
 SZOMBATHY B. /YU/, SHOZO
 SHIMAMOTO /JAP/, R. SAUNDERS
 /USA/, TÓT E. /D/, R. WOOD /USA/



1993

MÁRCIUS 19 – MÁJUS 14

KIÁLLÍTÁSOK / EXHIBITIONS

■ **GEORGE MACIUNAS*** Diagramok, c/v TFE, Fluxus levelezőpapír és kórték, Fluxus post bélyegek, groteszk álarok, Fluxus esküvő (dokumentum) ♦ Diagrams, c/v TFE, Flux Stationary, Fluxpost, Grotesque FaceMask, FluxMarriage (documents)

■ **TÓT ENDRE** Zéró retrospektív* Zérómunkák (1971-1984) / Zeroworks

■ **FLUXUS TÁRGYAK** / FILMUS OBJECTS ♦ **Ben Vautier:** Fluxus lyukak – összegyűjtötte őket Ben Vautier B.V. 1964/81. / Flux Holes Gathered by Ben Vautier B.V. 1964/81 ♦ **Joseph Beuys:** Képeslap / Hölzpostkarte, ed. Saack, 1977 ♦ **TELLUS the audio cassette magazine # 24** (TELLUS a hangzetta-folyóirat 24. száma): Fluxus ♦ **Robert Filliou & Joachim Pfeufer:** Emlékplakett Filliou és Pfeufer 1976-os budapesti kiállításához / Memorial plaque for Filliou's and Pfeufer's exhibition in Budapest, 1976

♦ **George Maciunas:** Fluxus (kártya) pakli / FluxDeck ♦ **Alice Hutchins:** Ékszerszett-Fluxusdoboz, címkégrafika: George Maciunas / Jewelry Fluxkit (Mechanical for the label by George Maciunas) ♦ **George Brecht:** Water Yam ♦ **Geoffrey Hendricks:** 7 talált képeslap (6cs)* Salinz/Hallein – Ausztria, 1992. augusztus 6. / 7 Found Post Card (salts)* Salinz/Hallein Austria, 6 August 1992 ♦ **Ben Vautier:** a művészet dzsungle / la jungle de l'art, 1988 ♦ **Yoko Ono:** Mocsolydóhoz '71 / A Box of Stijle '71

■ **FLUXUS MŰVÉSZEK KÉPESLAPJAI** / POSTCARDS BY FILMUS ARTISTS ♦ Képeslapmunkák az alábbi művésztől / Postcardworks by the following artists: Albrecht/D., Ben, Joseph Beuys, George Brecht, Giuseppe Chiari, Robert Filliou, A. M. Fire, Michael Gibbs, Geoffrey Hendricks, Dick Higgins, Alice Hutchins, Alison Knowles, George Maciunas, Peter Moore, Nan June Paik, Carolee Schneeman, Andy Warhol

DIABANK / SLIDE BANK ♦ Works by Ay-O, George Brecht, Jim Chick, Christo, Geoffrey Hendricks, Arthur Kopcke, Tékéhsa Kougi, Shigeko Kubota, Alison Knowles, George Maciunas, Larry Miller, Claas Oldenburg, Ben Patterson, Willem de Ridder, James Riccio, Takako Saito, Miko (Chieko) Shiori, Daniel Spoerri, Ben Vautier, Robert Watts, La Monte Young munkái

VIDEO / VIDEO PROGRAM ♦ **Maurer Dóra - Béke László:** Nézetek (EBS, 1986) – A hatvanas-hetvenes évek avantgard képzőművészetéről beszélgetnek művészettörténészek, kritikusok / Dóra Maurer - László Béke: Views (Balázs Béla Studio, 1986) – Critics and art historians talk about the avant-garde artists of the sixties and seventies

FLUXUS ZENE / FILMUS MUSIC ♦ **Joseph Beuys - Nan June Paik:** Klaviertett. In Memoriam George Maciunas (1978) ♦ **Fluxus:** Phillip Corner, Dick Higgins, Joe Jones, Alison Knowles, Tékéhsa Kougi, George Maciunas, Jackson Mac Low, Larry Miller, Tomas Schmit, James Tenney, Yasuo Tone, Robert Watts, Emmett Williams, La Monte Young

FÉNYŰJSÁG / MOVING MESSAGE DISPLAY ♦ **George Maciunas** szövegei / Texts by George Maciunas

* Elsőmagyarországi bemutatás / First presentation in Hungary

HÍREK, INFORMÁCIÓK / NEWS ♦ 1993 március 27-ig tekintendők meg a marseille-i Atelier d'artistes 400 m²-es kiállítóterében a „Subjektív Artpool” kiállítás, melyen hét, 1980 és 1992 között keletkezett Artpool projekt látható. / The exhibition „Subjective Artpool” where seven of Artpool's projects realized between 1980 and 1992 are shown, is open until March 27, 1993 at the Atelier d'artistes in Marseille.

Jelen munkabemutató része a Fluxus kutató Artpool programnak. A kiállítást tervezte és rendezte: Galántai György és Söke Amália / The present exhibition is part of Artpool's research program on Fluxus. Curators of the show: György Galántai and Amália Söke

ARTPOOL MŰVÉSZETKUTATÓ KÖZPONT / ARTPOOL ART RESEARCH CENTER,
BUDAPESTI VI. LISZT FERENC TÉR 10. I. EM. 1.

TEL.: (36-1) 268-01-14, TEL/FAX: (36-1) 121-03-33.

POSTACÍM/POSTAL ADDRESS: H-1277 BUDAPEST 23., HF. 52.

Nyitvatartás: szerdán és pénteken 14-18 óráig

Opening times: wednesday and friday 2-6 pm.

AZ ARTPOOL MŰVÉSZETKUTATÓ KÖZPONT MŰKÖDÉSÉT BUDAPEST FŐVÁROS ÖNKORMÁNYZATA TÁMOGATJA
THE ARTPOOL ART RESEARCH CENTER IS FINANCED BY THE BUDAPEST MUNICIPAL COUNCIL

1993

Az életet bármikor el lehet kezdeni, sőt minden nap el is kezdik valakik: akik akkor születnek, és ez nem jelenthet hátrányt az újonnan születőknek!

Olyan szisztémát kell kitalálni, amely az autonómiákat tudomásul veszi, és eközben a történeti kontextus is megmaradhat: vagyis a változások nem rombolják le az előző változásokban létrehozott értékeket. (Artpool)

Mi az érték? Minden, aminek eltérő jellege van!
Mi lesz érték? Minden, amit az idő folyamán a meglévőbe integrálni tudnak azok, akik erre hivatottnak tartják magukat!
Mi a teendő? Bizonyos intézmények meg kell védjenek minden „találmányt”, amelyről kideríthető lehet az, hogy integrálható lehet. (Artpool)

Mi a „jövő”? Az új találmányok szabad és változó gondolkodásformák vizsgálata által integrálódó értékek örökös felbukkanása, majd ezeknek működési fluktuációja és pulzálása.

Minden részfolyamatnak saját története van, amely a többi mással kapcsolatban is értelmezhető.



Oygyy Galántai, George Maciunas, FLUXEST

1993. február

Artpool téma

Videolevelezés - VIDEO/MAIL/ART

kamerával és meglévő (kész) anyagokkal

1. Rövid, frappáns vagy hosszú, monoton felvételek.
2. Mások anyagainak felhasználása, a barátok, a televízióműsorok vagy bármilyen egyéb anyag.
3. A lényege a levéljelleg.
4. Videolevél bemutatókat tartunk.
5. A levelekből összeállított katalógus készül videón, amelyet minden levelező kérhet cserébe.
6. A videóanyagokat további különböző módokon (amelyeket most még nem találtunk ki) továbbmozgatjuk.
7. Használj a videót, mint leképezési és közlési módot!

1993

One can begin life at any time; in fact, every day there are people who start: those who are born that day. And this does not put the newborn at a disadvantage!

One ought to invent a system which recognizes autonomy while preserving its historic context; in short, changes which do not destroy the values created by earlier changes. (Artpool)

What is of value? Everything that is different.
What is considered to be of value? Everything that can, in the course of time, be integrated into what already is by those who consider themselves qualified to do so.
What is needed? Certain institutions, to protect every "invention" which, at one point, may turn out to be suited for integration. (Artpool)

What is "the future"? The continuing emergence of values integrated through the examination of new inventions and free and changing forms of thought, their fluctuating operation and pulsation.

Every segment of a process has its own history, which can also be interpreted in relation to the other segments.



February, 1993

theme for Artpool

VIDEO/MAIL/ART

with camera and existing (finished) material

1. Short, vivid, or long, monotonous shots.
2. Using other people's material, that of friends, television programs or anything else.
3. What's important is that it should be like mail.
4. We will hold video-mail shows.
5. The letters will be arranged into a catalogue which all correspondents can receive.
6. We will rearrange the video material in different ways (which we have yet to figure out).
7. Use the video as a means of creating images and conveying messages.

Artpool Art Research Center
 Budapest VI, Liszt Ferenc tér 10., 11.
 tel.: (36-1) 268 01 14, fax: (36-1) 121 08 33
 Open hours: wednesday and friday 2-6 p.m.

1993 FALL REPORT

4. september 4-8 p.m.

Geoffrey Hendricks

Several decades of performance and work with Fluxus documented in video, photographs, books and posters.
A ONCE IN A LIFETIME CHANCE TO SEE THE FLUX NAVY!
 performance of 5 p.m.



4.-10. september

Documents of several communication projects (1980-1992)

Exhibition curated by **Robert Adrian X** (Vienna)

7. september 3 p.m.

Paul Dutton

meeting with the sound poet from Canada (Toronto, ex Four Horsemen), performance.

8. september 6-8 p.m.

Danube Connection

Electronic Communication Happening for two telephone lines and a picturephone between Artpool (Budapest) and Freiburg-Kirchhof (Vienna), and exhibition of the Freiburg-Kirchhof (Vienna), and exhibition of the artworks received (by mail or fax) from the world to the question "Why communicate?". The event commemorated the 1983 Budapest-Vienna-Berlin Concert by Telephone.

A detailed documentation is under preparation and will be sent to participants!



Participants of Danube Connection:

R. Adrion, J. Duncan, F. Xavier, Mia Zabecka from Vienna, P. Dixon, J. & G. Galantoi, J. MacLure, M. Paulikova, T. Szemesi, J. Szirtos, E. Szikraei, etc. from Budapest.



Participants at the exhibition: Austria: W. Fehligner, Belgium: L. Ferraris, J. v. Geblwe, K. D. Nozler, Brno: P. Kravicky Canada: A. Bonason, G.I.N.A.

Darmstadt: K. Arntzen, V. Mallegard, Frankfurt: K. Keiristo, France: I. Buvon, M. Corboi, D. Delgado, J. Giberlin, J. Hilbert, J. N. Iazofa, G. Valsey, Germany: C. Deuser, M. Fox, J. Kienpel, Z. Labba, Media Access Bureau, A. & H. Mikosdy, J. O. Olyvick, Gregor (Dobric) A. J. Woble, Paper Co. Concrete Docking, D. Dellatona, K. Iogran, M. Lumb, R. du Maurier-Labek, M. J. Mowika, M. Robson, Greece: Mitropoulos, Holand: R. Isarwa, Ko de Jonge, Hungary: En Gallery, Gy. Marai, Gy. Orban, A. Szabinyi, Trizsan, M. Varga, L. Viny, A. Voith, Italy: V. Bonosi, L. Bellini, Robert, A. Bononi, G. Calorano, N. Cuciniello, M. Diotallevi, R. Maggi, Mantal Parmament Factory, G. Siroda, Japan: K. Keiristo, Miyayuki + Shozou, J. Seiji, M. Skioni, T. Tsubouchi, Romania: L. Upravatu, Russia: R. Nibanova, Spain: B. Ferrando, Switzerland: G. L. Minkoff + M. Olevy, M. Stissi, Uruguay: C. Pochin, USA: L. A. Bell, R. D. Brown, Cmsdownpack Kad, S. Critchwood, D. Diet Hampton, East Art/M. Dyer, J. Evans, FarGoGoGo, J. S. Fawcett, J. Hald, J., E. F. Higgins, T. J. Moore, LeClair, J. MacLure + A. Torross, W. Morbtown, Marzar Gallery, Pog hat the Right!, State of Being, N. Taylor, The Effernoll's Toronto, L. S. Thomas, Worldwide DNA Service, Yugoslavia: J. Aleksandar, S. Gogolyak, D. Kamperstic, A. Jovanovic, A. Plautovitch, A. Tarras.

PROGRAMS BY ARTPOOL AT THE BUDAPEST AUTUMN FESTIVAL

24. september - 8. october

LASA RUX Exhibition of the special issue of Lasa Lopok (Lucas Sreeth)

25. september - 10. october

BEN TER* (BEN SQUARE)

Open air show of French Fluxus artist Ben Youtier on the László Ferenc square, Budapest

2. and 3. october, from 4 p.m.

Concert on the Ben Square by friends of Artpool and Lasa Lopok

24. september 7 p.m.

Lecture by Ben Vautier:

ILS LIMTES DE L'ART, IDENTITÉ ET MODERNITÉ
at the French Cultural Center (Budapest 1, Fő u. 11)
(Organized by Institut Français de Budapest and Artpool)



25. september 4 p.m.

Inauguration of the **BEN VAUTIER** (Ben Square)
followed by the performance "Tout, rien et d'inopiné" (all)
by Ben and the audience at Ben's podium, installed in
front of Artpool on the Uztvérius square.

VI. ker
BEN VAUTIER
7 → 3



The Artful Art Research Cover is partly financed by the Budapest City Council



9. october, from 4 p.m.

LAMANA CONSCIOUSNESS

Aina Banana, american/Canadian performer and biologist on her European tour stopped at Artpool to show her videos about the Boston Olympics in 1975 and 1980 and reported about the state of her research on "Bosono syndrome".



OUR NEXT PROGRAM

19. october, 6 p.m.

At the Goethe Institut (Budapest VI, Andrássy út 24)
Reed Block: "FLUXUS-MUSIC: THE EVERYDAY EVENT"
— lecture with video examples.
(Organized by Goethe Institut and Artpool)

2. december 6 p.m.

Millan Krizak
meeting with the Czech representative of FLUXUS EAST,
show of videos and slides of his work.

december 1993 — march 1994

30 YEARS OF FLUXUS — work in progress, an ongoing show of documents by Fluxus artists and about Fluxus history. Fluxus library and archive of more than 100 books and catalogues, a film archive and sound documents, slide shows.

Mailing address: Artpool
H-1277 Budapest 23, Box/Pt. 52

«...Míg a mechanika kora milliárdnyi változatban zengte a termelés egyetemes eszköze, a gép dicséretét, a posztmodern kor az Egyetemes Hálózat mítoszát hozta el: a telematikus technológiák a kommunikációs módszerek felszabadulását, megsokszorozódását és gazdagodását ígértek. Társadalmi rendszerek mint nyitott hálózatok, amelyekben az üzenetek csillagokhoz hasonlóan sugároznak minden lehetséges irányba; Már nem "a médium az üzenet" a mítosz, (ez a tömegkommunikációra érvényes), hanem az üzenet a médiumok áramlatainak összebogozódásaként/összeszövődéseként jön létre: átvitel/vétel, interakció. Az átvitel, a visszacsatolás és az önépítő hálózati rendszerek paradigmái alapvető rendszerelméleti műveletekké lesznek. Minden tudomány, diszkurzus, szöveg és esztétikai modell az információs ciklus sajátos eseteként jelenik meg: a médium a hálózat! (Feladó—Kód—Befogadó, Szöveg—Jelrendszer—Üzenet, Átviteli csatorna—Jelölt...) A mítosz kezdetben történet volt, aztán kijelentés, ma viszonyok hálózata.»

«A művészeti telematikus tervek túllépnek az átvitel és vétel konvencionális dialektikáján; megváltoztatják a kódot, az üzenetet, a technikai szerkezetet és a társadalmi kontextust, amelyben mindezek működnek. A hálózat mint utópikus potenciál ezért nem egyszerűen mindannak összebogozása, ami a létező telematikus hálózatokban kering, hanem a hálózat/a mátrix/az anyag/a rizóma mint modell, mint textúra, mint forma, program, aktivitás, elbeszélési mód, életmód... A közvetlen, bejelentetlen kapcsolat pillanatai, utalások, keresztutalások, a szimbolikus cserekapcsolatok új formái — amelyeket nem szűrnek meg többé társadalmi, nyelvi, bürokratikus és kereskedelmi normák — nem átvivő és felvevő eszközök, de emberek, akik egymásnak felelgetnek...»

Részletek HEIKO IDENSEN (Pool Processing, Heiko Idensen, Hanover & Matthias Krohn, Köln): *NET-WORK-UTOPIAS* (Hálózat-mű-utópiák, in: *ON LINE*, Graz, 1993.) című írásából

Az elektronikus kommunikációs happening helyszínei: az Artpool és a bécsi Freihaus—Kunstlabor (1040 Wien, Schleifmühlgasse + Margaretenstraße)
Szervezők: Robert Adrian X. (ZERONET) és Galántai György (ARTPOOL)



GALÁNTAI GYÖRGY

1941. június 17-én született Bikácson. Szülőházát a parasztyerekből magát sikeres ötletgazdag kereskedővé felküzdő nagypapa építtette, akit a háború végén az oroszok elvittek, majd eltűnt, házát és üzletét államosították. Gyerekkorát meghatározta az erős vallásos nevelés, a félelem a kitelepítéstől, a létbizonytalanság, a titkolni való kereskedő származás.

1956: A forradalom alatt Nagydorodon tüntetőtablákat készít a felvonulóknak ezért a budapesti Képzőművészeti Gimnáziumban már nem kezdheti meg tanulmányait. (Az értesítés szerint: „Az ellenforradalom alatt tanúsított magatartása nem teszi méltóvá arra, hogy iskolánk tanulója legyen”.) Székesfehérváron az Útépítő Technikumban tanulhat tovább.

Rajzsakkörökben képzi magát. Az ábrázoló geometrián kívül nagy hatással vannak rá a kubisták és a futuristák. Kedvenc időtöltése geometriai testek bonyolult áthatásainak, és azok árnyékainak szerkesztése volt.



GYÖRGY GALÁNTAI

1941 was the year he was born, on the seventeenth of June. The house in the small town of Bikács where he first saw the light of day had been built by his grandfather, a resourceful, self-made man of peasant stock, and a successful merchant. The Russians came for him at the end of the war, and he disappeared forever; his home and business were “nationalized”. György grew up with several things weighing heavily upon him: his strict religious upbringing, his fear of deportation, his family’s penury, and his “disgraceful” bourgeois background.

1956: The revolution found him in Nagydorog, where he made placards for the demonstrators. His application to the School for Plastic Art was turned down as a result. (“His conduct during the counterrevolution makes him unworthy of being a student at our school”, reads the letter of rejection sent him by the Budapest high school.) He was allowed to enrol at the Technical School for Road Construction in Székesfehérvár.

While in school, he attended whatever study groups for drawing that he could. He was greatly impressed by the works of the Cubists and the Futurists, and was smitten with geometrical shapes. Drawing intricate, inter-penetrating three-dimensional geometric figures and their shadows was his favorite pastime.

1960-ban a Keszthelyi Helikon ünnepségeken (országos középiskolai verseny) a képzőművészet kategória első díját kapja. Még ebben az évben megrendezi első önálló kiállítását a technikumban, ahol

1961-ben technikus oklevelet szerez.

1963-ban felvételt nyer a Magyar Képzőművészeti Főiskola festő szakára, addig építőipari technikusként dolgozik Budapesten.

A főiskolán más szakokra is bejár, érdeklí a nyomtatott grafika, a mintázás, a murális technikák, az alkalmazott grafika és a krocki is. Az elméleti tárgyak közül az építészeti, filozófiai előadásokat és a zenei szemináriumot kedveli. Nyomtatógépet készít, fotózni kezd. Szabadidejében sokat járt az ócskapiacra és az antikváriumokba.

1966-ban egy balatoni vitorlástábor alkalmával rátalál a balatonboglári elhagyatott temetőkápolnára, felkeresi a plébánost akivel összebarátkozik. Elhatározza, hogy a kápolnát bérbeveszi műteremnek.

1967-ben, diplomája megszerzése után úgy dönt, hogy szabadfoglalkozású művészként akar élni. Megélhetését alkalmazott grafikusként reméli biztosítani.

1968-ban a katolikus egyháztól 15 évre bérbe veszi a balatonboglári Körmeny kápolnát [↪ 190, 191, 214, 215. o.]. A bérlet fejében vállalja az épület állagmegóvását.

1969-ben a F fiatal Művészek Klubjában, Budapesten önálló kiállítást rendez „pszicho-szimbolikus” festményeiből és más festészeti kísérleteiből.

1970-ben a Debreceni Nyári Tárlaton „Ajtó utódainknak” c. festményére SZOT díjat kap (Kő Pállal megosztva). A díjátadásról hazafelé utazva úgy dönt, hogy abbahagyja a festészetet. Folytatja 1968-ban elkezdett grafikai kísérleteit (tusrajzok felbontása rajzi elemekre, kollázsok, montázsok, papírmetszetek, többszörös nyomatok, fotogramok stb. [↪ 50–63. o.]).



1960: At the Keszthely Helikon Festival (a national competition for high school students), he won first prize in the plastic art category. That same year, he held his first exhibition at the technical school, which, in

1961, awarded him a building technician's diploma.

Worked in construction as a technician for two years, until, in

1963, he was accepted at the department of painting of the Hungarian academy of fine Arts. He spent a lot of time at some of the other departments, for he was keenly interested in printed graphics, in molding, in mural techniques, applied graphics and croquis. Of the theoretical courses, he preferred architecture, philosophy, and music. He built himself a printer, and took up photography in earnest. Spent most of his free time going to flea markets and antique shops.

1966: Came upon the abandoned funeral chapel at Balatonboglár while at a summer camp on Lake Balaton. Made friends with the local pastor, and decided to rent the chapel as a studio.

1967: Graduated, and decided to be a freelance artist. He hoped to make his living doing applied graphics.

1968: Signed a fifteen-year lease with the Catholic Church for the Körmeny Chapel at Balatonboglár [↪ pp. 190, 191, 214, 215.]. In lieu of rent, he undertook to preserve the chapel from further deterioration.

1969: Held his first solo exhibition of “psycho-symbolic” and other experimental paintings at the Young Artists' Club (YAC) in Budapest.

1970: Was awarded the National Council of Trade Unions Prize for his painting ‘Door for Our Descendants’ on display at the Debrecen Summer Exhibition. (He and Pál Kő shared the prize.) On the way home from the ceremony, he decided to give up painting. Returned to experimenting with graphics (deconstruction of drawings into graphic elements, collage, montage, prints, photograms, etc. [↪ pp. 50–63.]), something he'd started doing in 1968.



1970–1973: *Megszervezi és a nyári hónapokban működteti a Balatonboglári „Kápolnatárlatokat”, mely teret ad a magyarországi avantgarde művészeknek. A négy év alatt 35 kiállítás, zenei, költői, színházi előadások, filmvetítések, a (nemkívánatos) kortárs avantgárd művészet legjelesebb magyar képviselőinek részvételével; nemzetközi bemutatók.*

Ezek között: első magyarországi koncept kiállítás (1972), a Budapesten betiltott Avantgarde Fesztivál (1972), Haraszty István Budapesten betiltott kinetikus szobrai (1972), a betiltott Kassák Színház előadásai (1972–1973), első magyarországi vizuális költészeti kiállítás (1973) stb.



1971-től a jel-jelentés probléma foglalkoztatja. Vizuális jelrendszert dolgoz ki. „Létjel” nyomatait [↗ 64–72. o.] Balatonbogláron, a kápolnában és Budapesten a Madách Színház előterében állítja ki.

További kiállítások a jelekből: Békéscsabai Művelődési Ház (1972), Szentendrei Szabadtéri Kiállítás (1973), BME E Klub (1973), Budaörsi Kisgaléria (1976), Bercsényi Kollégium (1976)

1971-ben a „Törvénytelen úton néhány avantgarde” c. Somogyi Néplap-beli cikkel kezdetét veszik a „Kápolnatárlatok” elleni hatósági zaklatások a rendőrség, a Kőjál, az építési hatóság, a tűzrendészet, az Állami Biztosító, a községi, a járási, a megyei tanácsok, kulturális osztályok és pártbizottságok, valamint az MSZMP KB Kulturális Bizottsága részvételével.

1972-ben autóstoppal elindul, hogy megnézzé a Kasseli Dokumentát és Kölnben meglátogassa Perneczky Gézát. Perneczky helyett a Depot nevű alternatív művészeti térre talált, mely teljesen elbűvölte. Különösen az egy polcnyi nemzetközi archívum tett rá nagy hatást, mely kb 50 művészről, közte Tót Endréről, Hencze Tamásról és Perneczky Gézáról is tartalmazott információkat, konceptuális munkákat.

Az **1973-as boglári nyarat** Galántai csak úgy tudja megszervezni, hogy mindenét pénzzé teszi. A meghívókhöz postautalványt mellékel (kommentár nélkül), számítva a baráti segítségre. Bálint Endre, Illyés Gyula, Major Máté, Németh Lajos és mások szolidaritása tartja benne a lelket.



1970–1973: *Organized and ran the “Chapel Exhibitions” of avant-garde art held all summer in the chapel at Balatonboglár. Altogether 35 exhibitions, concerts, poetry recitals, theatrical performances, and film showings were held in those 4 years, featuring the best of Hungary’s (undesirable) avant-garde artists, and guest artists from abroad. Some highlights: 1972: the first exhibition of conceptual art in Hungary; Avant-Garde Festival (which had been banned in Budapest); István Haraszty’s kinetic statues (banned in Budapest); 1972–73: performances by the banned Kassák Theater; 1973: the first exhibition of visual poetry in Hungary; etc.*

1971: Started dealing with the problem of signs and their meaning, and came up with a system of visual signs. His series of prints, ‘Signs of Existence’ [↗ pp. 64–72.], was put on display at the Balatonboglár Chapel Studio, and in the foyer of the Madách Theater in Budapest.

Other exhibitions of the ‘Signs’ series: Békéscsaba Cultural Center (1972), Szentendre Outdoor Exhibition (1973), Budaörs Gallery (1976), and Bercsényi College (1976).

1971: The article ‘Some Avante-Garde Artists Defy the Law’ in the ‘Somogyi Néplap’ kicked off the campaign of official harassment directed against the Chapel Exhibitions: the police, the Department of Public Health, the building authorities, the Fire Department, the National Insurance Company, the local, the district, and the county councils, their cultural departments and party committees, and the Cultural Committee of the Central Committee of the Hungarian Socialist Workers’ Party would all take part in it.

1972: Hitchhiked to Germany to see the Documenta in Kassel, and to visit Géza Perneczky in Cologne. He didn’t find Perneczky, but came upon the ‘Depot’, a square devoted to alternative art. He was positively spellbound, particularly by an “international shelf” containing information on and conceptual works by some fifty artists, Endre Tót, Tamás Hencze, and Géza Perneczky among them.

1973: Galántai sold everything he had to be able to keep the Chapel Studio going that summer. He enclosed blank postal money orders with the programs he mailed out, counting on his friends to understand the need for their support. Gestures of solidarity by Endre Bálint, Gyula Illyés, Máté Major, Lajos Németh and others were what kept him going.

1973. április: „Becsomagolt kiállítás”: a Hotel Műszakiban rendezendő kiállításáról a Lektorátus a művek nagy részét kizsűrizi. Válaszul a kizsűrizett munkákat becsomagolva állítja ki [↔ 74, 75. o.]

1973 augusztusában a kulturális kormányzat karhatalmi intézkedéssel bezárátja a Kápolna Mútermet, és kényszeríti a katolikus egyházat a szerződés peres úton való felbontására a rendőrség „bizonyítékai” alapján.

1973. december 16-án a Népszabadság vasárnapi kulturális mellékletében megjelenik a bűnügyi rovat vezetőjének, Szabó Lászlónak, „Happening a kriptában” c. egész oldalas „vádírata”, amitől Galántai egyszeriben „híres művészé” válik, aminek következtében évekig nem kap munkát, ismerősei az utcán félelemből elkerülnek, nyomorog, az éhezéstől kihullanak a fogai. Kísérletezéssel kitanulja a szitanyomóforma-készítést és egy kisiparos gicc-s-terítő megrendelése mentik meg az életét. Barátai titokban próbálják segíteni (pl. Rajk László javaslatára a Kovács István Stúdió tagjai pénzt gyűjtenek).

1974-ben a katonaság felszólítására a Művészeti Alap felfüggeszti tagságát, de a kizárást végül a művészkollegák nem szavazzák meg.

A körülmények ellenére folyamatosan részt vesz a „földalatti” művészeti életben.

1974-ben Najmányi László „Vak szimultán” c. előadásához a Fialat Művészek Klubjában* (FMK) készít egy munkát „Az első és második jelzőrendszer helytelen összekapcsolása” címmel (pl. a piros szó zöld színnel felfestve).

FEKETE	BLACK
FEHÉR	WHITE
SZÜRKE	GREY

*1974-ben az FMK művészeti vezetője Beke László lett. A 70-es és 80-as években az FMK kettős feladatot látott el: egyrészt „szelepként” működött, másrészt pedig lehetővé tette az avantgárd művészvilág könnyű megfigyelés alatt tartását.

1974-ben az FMK Tavasz Tárlatán „Direkt tárgyak” c. munkája [↔ 106. o.] – mely reflektív Aradi Nóra: „A szocialista képzőművészet jelképei” c. kötetére – díjat kap.

1974-ben a Stúdió éves kiállításán bemutatja a „Vizuális cselekvésmodell” c. koncept munkáját [↔ 78, 79. o.]

1975: Meghívják a Dunaújvárosi Acélszobrász Szimpozionra, ahol plasztikai életművének klasszikus darabjait készíti (konceptuális tárgyak: első nagyméretű köztéri szobra a „Tárgyasított életterv”,

1973, April: ‘Packaged Exhibition’. The chairman of the Lektorátus (for all practical purposes a board of censors) rejected the majority of the works slated to go on display at the Hotel Műszaki. He countered by putting the proscribed works on display wrapped in paper [↔ pp. 74, 75].

1973, August: The Chapel Studio was closed by the police, and the Catholic Church was obliged by the Ministry of Culture to take legal action to terminate Galántai’s lease; the incriminating “evidence” was provided by the police.

1973, December 16: the cultural supplement of the Népszabadság carried ‘Happening in the Crypt’, a full-page indictment written by László Szabó, editor in chief of the crimes column. Galántai became a “famous artist” overnight: for years, he would get no work, his acquaintances would be afraid to be seen with him on the street, he was penniless, and his teeth fell out from malnutrition.

By trial and error, he learned how to do screen printing; what saved him from starvation was an order from a tradesman for some gaudy souvenir tablecloths. Secretly, his friends tried to help him: at László Rajk’s instigation, for instance, the members of the István Kovács Studio collected money on his behalf.

1974: The Military Service Board called on the Arts Foundation to suspend his membership, but his fellow artists refused to ban him.

All the while he remained active as an “underground” artist.

1974: Created a work as a backdrop to László Najmányi’s lecture, ‘Blind Chance’, held at the YAC*; the work is called “Mistaken Connection of the Primary and Secondary Signalling Systems” (for example, the word “red” is painted in green).

*In 1974, László Beke was appointed Artistic Director of the YAC which, in the 1970s and ‘80s, had a dual function: it was a place to “let off steam”, and it was an easy way for the authorities to keep the avant-garde under surveillance.

1974: Spring Exhibition at the YAC: received a prize for his ‘Direct Objects’ [↔ p. 106.], a reflection on Nóra Aradi’s book, ‘Symbols in Socialist Fine Art’.

1974: ‘Visual Action Model’, a conceptual work, put on display at the annual exhibition of the Young Artists’ Studio [↔ pp. 78, 79].

1975: Invited to take part in the Steel Sculpture Symposium at Dunaújváros, where he created his classic sculptures, all of them

a „Közegszántó”, az „Ellenlapát” /Egymást eszköztelenítő eszközök/ és a „Főútvonal-jelző csoport” [↔ 218, 16, 111, 110. o.]; első talpas szobrok: a „Féltlépő” és az „Ellenlépő” [↔ 20, 148. o.).

1975-ben a Ferencvárosi Pincetárlaton egyéni kiállításán bemutatott munkáival kísérletet tesz a hagyományos műfaji határok átlépésére. Kiállítási plakát helyett (akkor még Budapesten újdonságnak számító) tenyérnyi szitanyomott matricákkal ragasztja tele a várost. A meghívót is műnek készíti el (egy félbevágott „ELLEN-ÉRTÉK” bélyegző felhasználásával). A kiállítás katalógusához Beke László „Baráth Éva” álnévvel ír bevezetőt [↔ 108, 109. o.).

1976-ban Kreativitási Gyakorlatok a Ganz Művelődési Házban. Erdély Miklós és Maurer Dóra munkatársa.



1976 júliusában: önálló kiállítása a Stúdió Galériában [↔ 95–101. o.). A kiállításon „Átalakítása önmagával” c. nagyméretű szitanyomat-sorozatát mutatja be. A kiállítást Erdély Miklós performanszával nyitják meg. A katalógus egy igazolványszerű leporello, első könyvmunkája. A meghívó-képeslapra elkészíti első művészbélyegét.

Az önátalakítás témát bemutatja még: Fougères, Franciaország (1978), Vajda Lajos Stúdió, Szentendre (1978), Die, Franciaország (1991)

1976 őszén részt vesz a „Légzés” c. akción a Rózsa presszóban. Itt ismerkedik meg Klaniczay Júliával, aki később felesége és munkatársa lesz.

1977-ben bemutatja „Közegszántó” című vasszobrát [↔ 16. o.] az Újpesti Mini galériában, amit Beke László magnófelvételen nyit meg Molnár Gergely „Galántai kiállítás New Yorkban” c. 1974(?)-es írásának [↔ 38, 39. o.] felolvasásával (melynek létezéséről Galántai ekkor szerez tudomást és a későbbiekben nagy hatással van rá).



conceptual objects: ‘An Objectified Strategy for Living’ (his first large-scale outdoor sculpture), ‘Medium Cultivator’, ‘Anti-Shovel’ (The Disoperation of Implements), the ‘Main-Road-Sign Group’ [↔ pp. 218, 16, 111, 110.], and the first two of his sole/footprint sculptures, ‘One-Legged’, and ‘Counter-Stepper’ [↔ pp. 20, 148. o.).

1975: His one-man exhibition at the Ferencváros Basement Gallery was an attempt to go beyond the traditional boundaries of plastic art. Instead of putting up posters, he plastered the town with four-inch square screen-print stickers (a novelty in Budapest at the time). The invitation to the exhibition—featuring the imprint of a halved rubber stamp bearing the words ‘Counter Value’—was itself conceived as a work of art.

The introduction to the catalogue was written by László Beke, under the pseudonym “Éva Baráth” [↔ pp. 108, 109.].

1976: ‘Creativity Exercises’ at the Ganz Cultural Center, in association with Miklós Erdély and Dóra Maurer.

1976, July: One-man exhibition at the Studio Gallery [↔ pp. 95–101.], featuring his ‘Transformations with Myself’ series, a set of large-size screen prints. The exhibition was opened with a performance by Miklós Erdély. The catalogue, which looks and folds up like an ID-card, was Galántai’s first bookwork. The invitation was a postcard, stamped with his first artistamp-work.

The ‘Transformations with Myself’ series was put on exhibit also in Fougères, France (1978), at the Lajos Vajda Studio, Szentendre (1978), and in Die, France (1991).

1976, autumn: Took part in ‘Breathing’, an event held at the Rózsa Coffee Shop. It is here that he met Júlia Klaniczay, who would become his wife and co-worker.

1977: Exhibition of ‘Medium Cultivator’ [↔ p. 16.], a cast iron sculpture, at the Mini Gallery of Újpest; the exhibit was opened with a recording of László Beke’s reading of Gergely Molnár’s imaginative essay, ‘Galántai Exhibition in New York’ (1974?). (This was the first that Galántai himself heard of this writing, and it made a lasting impression on him.)

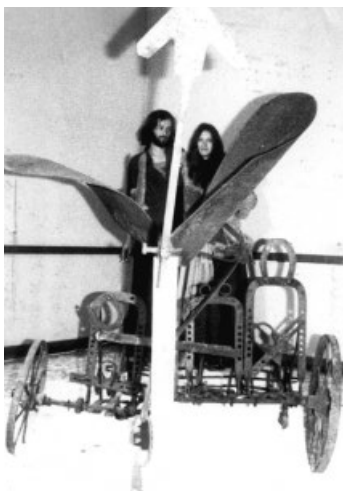

1977 nyarán részt vesz a Makói művésztelepen. Új grafikai kísérletbe kezd: a tárgy és lenyomata közötti összefüggéseket kutatja. Elkészült munkái: „Két közlés a tárgyról (Hajó, Csákó)” [↔ 112, 113. o.]

1977 őszén lehetőséget kap a Csepel Vas és Fémművekben vasszobrok készítésére azzal a feltétellel, hogy leteszi a láng- és ívhegesztői szakvizsgát. Itt készülhetnek el – gyártási hulladékból – nagyméretű réz-könyvobjektjei [↔ 114–121. o.], valamint első, gyártási selejtből készülő alkotásai [↔ 126, 129–134. o.]

1978 tavaszán Klaniczay Júliával Amszterdamban járnak, ahol megismerkednek Ulisses Carrionnal és alternatív könyvesboltjával, járnak a De Appel művészeti központban, mely már akkor nyilvános videóarchívummal rendelkezett, és a performansz dokumentumok és installációk bemutatására specializálódott Fodor Múzeumban.

1978 őszén a budapesti Fészek Klubban Galántai öt könyvobjektjéből és lenyomataikból rendez kiállítást, melyet az éppen Magyarországon fellépő, a nemzetközi alternatív és mail art körökben jól ismert újdadaista akcióművész, Anna Banana nyit meg: (Galántai ötleteként) Bán András magyarnyelvű megnyitászövegének felolvasásával [↔ 120. o.]

A kiállítást 1978-ban mégegyszer bemutatja a pécsi Ifjúsági Ház Galériája [↔ 121. o.]

A kiállítás és megnyitó dokumentumaként készített kényelvű plakátkatalógust, melyet a világgal való kapcsolatfelvétel eszközének szánunk, Galántai felülpecsételi a „Please send me information about your activity” felirattal s így küldik el akkori, több száz címet tartalmazó címlistájukra.

1979: A katalógus-ötlet meglepően jónak bizonyult. Majdnem mindenki válaszolt és a katalógusok, levelek, mail art munkák tavaszra már egy polcot foglalnak el. A „szabad világ” megjelent Galántaiék lakásában, s egyben egy új lehetőség nyílt az 1973-ban a kápolna bezárásával megszakadt közösségi működés folytatására.

1979. március: elhatározzák, hogy „intézményesítik” új tevékenységüket és megalapítják az Artpool Archívumot. Galántai megtervezi az Artpool grafikai arculatát, pecsétet

1977: Spent some of the summer at the Makó Artist Colony. Started working on experimental graphics based on the object-imprint relationship. Completed ‘Double Approach to Reality (Hat, Ship)’ [↔ pp. 112, 113.].

1977, autumn: Was offered the opportunity to make iron sculptures at the Csepel Iron and Metal Works, on condition he qualified as a certified gas and arc welder. It was here that—using scrap material—he created his large-scale copper book objects [↔ pp. 114–121.], as well as his first scrap metal sculptures [↔ pp. 126, 129–134.].

1978, spring: Went off to Amsterdam with Júlia Klaniczay. They got to know Ulisses Carrion and his alternative bookstore, visited the De Appel art center, which had a public video archive, as well as the Fodor Museum, with its collection of performance documents and performance installations.

1978, fall: An exhibition of Galántai’s five book objects and their imprints at the Fészek Club in Budapest. The exhibit was opened by Anna Banana, the Neo-Dada performance artist prominent in alternative and mail art circles, who was visiting Hungary at the time. It was Galántai’s idea that she read a Hungarian text written for the occasion by András Bán [↔ p. 120.].

The same year yet, the exhibition was put on display at the Pécs Youth Center Gallery [↔ p. 121.].

By way of making contact with the “world outside”, the English-Hungarian poster that served as the exhibition’s catalogue was mailed to hundreds of people all over the world, with the stamped message: “Please send me information about your activity”.

1979: Sending out the catalogue proved to be a surprisingly good idea. Practically everyone on the mailing list replied, and by late spring they had an entire shelf full of catalogues, letters and mail art. The “free world” had made its way into the Galántais’ home, and offered a new form of communal activity to fill the hiatus left by the closing of the Chapel Studio in 1973.

1979, March: They decided to “institutionalize” their new activity, and set up the Artpool Archive. Galántai designed the Artpool logo, made stamps



és bélyeget csinál, képeslapokat ad ki* az archívum reklámszövegével [↔ 246, 260. o.].

*A később születettek tájékoztatására: minden kiadással, sokszorosítással, pecsétkészítéssel összefüggő tevékenység a rendszerváltásig illegálisnak, a fennálló törvényekbe ütközőnek számított. A kibúvót és a viszonylagos védettséget a műalkotásokra – sokszorosított grafika! – vonatkozó eltérő szabályok és a privát szféra jelentette.

1979: Az Artpoolnak címzett ajánlott küldeményeket a posta nem volt hajlandó Galántainak átadni. Hogy ezt kivédje, igazolmányába bejegyezteti az Artpoolt mint művésznevet.

1979: Galántai mail art aktivitásának kezdete, melyet mindvégig fenntart kisebb-nagyobb megszakításokkal. Személyes részvétele a „network”-ben teszi lehetővé az archívum folyamatos gyarapodását.

1979. május-június: A Dunaújvárosi művésztelepen 36 új „átfunkcionált tárgyat” készít az „Előre Brigád” vasmunkásainak lelkes együttműködésével. Ekkor készül el 1971-es motívuma alapján tervezett monumentális jel-szobra is, a „ $1/2 x=V$ ”, melyet végül (politikai okok miatt) csak 1982-ben állítanak fel [↔ 72. o.].



1979 nyarán megszervezik első (autóstoppos) Art-Tour-jukat Olaszországba. Meglátogatják a mail art pápájaként tisztelt G. A. Cavellinit (akivel megbeszélik, hogy a következő évben vendégül látják Budapesten) és a vizuális költészet jelentős olasz képviselőit: Ugo Carregát és „Mercato del Sale” nevű költészeti galériáját, valamint a híres Geiger antológiák kiadóját: Adriano Spatolát és másokat.



1979: az FMK-ban a „Textil textil nélkül” kiállítás megnyitóján Galántai bemutatja azonos című performanszát. A kiállítás apropójaként megszervezi és kiadja az első magyarországi „assemblinget”, egy olyan antológiát, melynek minden lapja számozott és aláírt eredeti, melyet az 54 résztvevő művész maga készített el 300 példányban.



and a rubber stamp, and printed* picture postcards advertising Artpool [↔ pp. 246, 260.].

*For the information of posterity: Up to 1989-90, every unauthorized duplication—printed, mimeographed, Xeroxed or stamped—of the printed word was illegal in Hungary, and was punishable by law. The way to get around the law was to take advantage of the special provisions regulating the reproduction of works of art.

1979: the Post Office refuses to deliver to Galántai the registered mail addressed to Artpool. To solve this problem, he asks the Arts Foundation to register Artpool as his professional name in his membership card

1979 was the year Galántai started doing mail art; with a few interruptions, he's been doing it ever since. His personal involvement in the network is what guarantees the Artpool Archive's constant growth.

1979, May and June: Creates 36 new 'Trans-functioned Objects' at the Dunaújváros Iron Sculptors' Art Colony, with the enthusiastic help of the ironworkers of the "Forward Brigade". Revives a motif dating back to 1971, and completes his monumental sign sculpture, ' $1/2X=V$ '; for political reasons, it was not actually erected until 1982 [↔ p. 72.].

1979, summer: The first of the Galántais' Art Tours to Italy. They visited G.A. Cavellini, the guru of mail art (and arranged for him to visit Budapest in 1980), as well as several well-known visual poets: Ugo Carrega and his Mercato del Sale, and Adriano Spatola, the publisher of the Geiger anthologies, to name just two.

1979: At the opening of the 'Textile without textile' exhibition held at the YAC, Galántai put on a performance by the same title. Building on the theme of the exhibition, he organized and published the first-ever Hungarian "assembling", an anthology—created by 54 artists in 300 copies—whose every page was a signed and numbered original.

1979: For the Textile Art Symposium held in Velem, printed a gigantic self-portrait on four giant strips of cloth, and photographed them at a number

1979: A Velemi Textilművészeti Szimpozium kiállítására négy csikból álló óriás textilönarcképet készít, melyet a természetbe helyezve fényképez [↔ 102, 103. o.]. A létrejövő *Őnátalakítás/Természetátalakítás* c. sorozatot bemutatja még:

1980: PIK Galéria, Budapest, 1983: Liget Galéria, Budapest

1980 elején 1000 számozott példányban kiadják a „*The Artpool*” c. kis füzetet, ami addigi ténykedésük képes beszámolója, s egyben a 30 számot megért „*Pool Window*” c. mail-art hírlevél első száma [↔ 246. o.].

Robert Filliou felkérése adja az ötletet az *Artpool's Periodical Space* [↔ p. 261. o.] beindítására, mely az *Artpool* legkülönbözőbb helyszíneken megtartott rendezvényeit fűzi egybe. 1987-ig több mint 20 eseményt szerveznek. Ezeket többségükben Galántai saját komplex műveinek tartja a koncepciótól a megvalósuláson át a dokumentációig.

1980: a Francia Intézet pincegalériájában megtartja átfunkcionált tárgyainak első gyűjteményes bemutatóját. Az intézet által postázott többszáz meghívó sosem ér el a címzettekhez. Csak azon kevesek látják, akikhez eljut a híre. Galántait behívják a Művelődési Minisztérium Képzőművészeti Osztályára, ahol ahelyett, hogy művészeti teljesítményéért megdicsérenék, szigorú megrovásban részesítik, amiért minisztériumi engedély nélkül szervezte kiállítását.

1980. május: az FMK-ban többhónapos előkészítés után nagyszabású Cavellini kiállítás és akciók a klub egész területén [↔ 264, 265. o.].

„Homage à Vera Muhina” performansz a Hősök terén Cavellini részvételével.

Az akció folytatásaként Galántaiék 1980 és 1984 között több további performanszt mutatnak be [↔ 196–205. o.]

(1981: Savaria Múzeum, Szombathely; Csók István Képtár, Székesfehérvár; 1983: Liget Galéria, Budapest; 1984: „Határjelek szimpozium”, Breitenbrunn, Ausztria)

Cavellini Budapesti élményeit „*Cavellini in California and Budapest*” c. könyvében publikálja, ami az *Artpoolt* világszerte ismertté teszi.

1982. február: „Mindenkivel” pecsét-akció és kiállítás az FMK-ban (a kiállítást a

of outdoor locations [↔ pp. 102, 103.]. The resulting ‘Self-Transformation — the Transformation of Nature’ series was shown also at the PIK Gallery, Budapest (1980), and at the Liget Gallery, Budapest (1983).

1980: Published ‘*The Artpool*’ in 1000 numbered copies. The picture booklet was a report on their activities to that time, and was the first issue of *Pool Window*, *Artpool's* mail art newsletter which ran to 30 issues [↔ p. 246.].

Robert Filliou's request inspired the notion of *Artpool's Periodical Space* [↔ p. 261.], which served as the hallmark motto for all events organized by *Artpool* at whatever location. There were over 20 such events up to and including 1987. Galántai considers most of them to be his own complex art works, from concept stage through realization to documentation.

1980: The first exhibition of the entire collection of Galántai's trans-functioned objects was held at the basement gallery of the Institut Français. The several hundred addressees never received the invitations mailed out by the Institut. Only those saw the exhibit who had heard of it by word of mouth. Galántai was summoned to the Plastic Art Department of the Ministry of Culture; instead of being commended for his work, he was seriously reprimanded for having organized the exhibition without the ministry's authorization.

1980, May: Months of preparation had gone into the Cavellini exhibition that monopolized every bit of space at the YAC [↔ pp. 264, 265.].

Did ‘Homage to Vera Muhina’ performance on Heroes’ Square with Cavellini's participation.

By way of continuation, the Galántais did a number of performances between 1980 and 1984 [↔ pp. 196–205.]: at the Savaria Museum, Szombathely (1981), at the István Csók Gallery, Székesfehérvár (1981), at the Liget Gallery, Budapest (1983), and at the Border Signs Symposium held in Breitenbrunn, Austria, in 1984.

Cavellini recounted his experience of the Hungarian capital in his ‘*Cavellini in California and Budapest*’, and *Artpool* became known the world over.

1982, February: ‘Everybody with Anybody’ rubber-stamp event and exhibition at the YAC. (The exhibit was the work of the audience who came for the opening, and thus something Galántai had been dreaming of for years:



megnyitó közönsége hozta létre, így – Galántai régi vágya szerint – a kiállítás hivatalosan zsúrízhetetlen volt!) [↔ 272, 273. o.]

1982 április: több mint egyéves előkészítés után „World-Art-Post” címmel nagyszabású nemzetközi művészbélyeg kiállítás 35 ország 550 művésznének részvételével a Fészek Művészklubban [↔ 267. o.]. A kiállítás anyagának felhasználásával Galántai a Balázs Béla Stúdióban elkészíti a „Bélyegfilmet”, mely számos országban bemutatásra kerül [↔ 266. o.]

1982: Ray Johnson, a New York Correspondence School és Buddha University „létrehozója”, a fluxus ismert képviselője elküldi egy munkáját, azzal a felkéréssel, hogy: „egészítsd ki és küldd vissza!”. Galántainak megtetszik az ötlet, és úgy dönt, hogy saját mail art kapcsolataira is kiterjeszti. A projektnek a „Budai Fénysugár Egyetem (Buda Ray University)” nevet adja [↔ 252–255. o.]. Az „Egyetem” 1988-ig tartó „működése” során Ray Johnson öt átalakításra váró levelet küldött, melyet Galántai folyamatosan szétküldött a címlistájára. Az összesen mintegy 300 művésztől visszaérkezett, átalakított munkákat az Artpool’s Ray Johnson Space c. kiállításokon mutatta be Olaszországban, Kanadában, Írországban, Hollandiában, Csehszlovákiában, Franciaországban és Magyarországon (összesen 13 helyszínen)

1982. nyár: „Artpool’s Art Tour”.

Nagyszabású európai gyűjtőkörút, melynek során Galántaiék meglátogatják postai kapcsolataik közül a



hasonló aktivitást kifejtő művészeket Németországban, Hollandiában, Belgiumban, Franciaországban és Olaszországban [↔ 245, 249. o.]. Rengeteg tapasztalattal, nyolc láda archívumi anyaggal és egy még jól működő „muzeális” perforálógéppel térnek haza. Útjukat végig dokumentálják, a hanganyagokat az Artpool Rádió 5. kazettáján [↔ 249. o.] adják közre, fényképes élménybeszámolójukat az AL első négy számában folytatásokban közlik.

1983. január: a budapesti samizdat könyvesbolt (a Galamb utcai „Rajk butik”) rendőrségi megszüntetésének másnapján megjelentetik „AL” (Aktuális Levél, Artpool Letter) címmel, fénymásolt művészeti képes „samizdat” újságjukat [↔ 256, 257. o.], műtárgynak hitelesítve, számozva és aláírva. Az 1985-ig 11 számot megért, viszonylagos rendszerességgel megjelenő

an exhibition that fell outside the competence of the censors!) [↔ pp. 272, 273.].

1982, April: After over a year of preparation, the opening of the ‘World-Art-Post’ exhibition of artists’ stamps at the Fészek Club [↔ p. 267.]: 550 artists from 35 countries had sent their works.

Galántai used the stamps to make his “Stamp Film” at the Béla Balázs Studio. The film would be played in several countries [↔ p. 266.].

1982: Ray Johnson, Fluxus artist and the founder of the “New York Correspondence School” and the “Buddha University”, sends Galántai a work of his with the request that he “add to and send it back”. Galántai liked the idea, and decided to use it with his own mail art correspondents. He called the project the ‘Buda Ray University’ [↔ pp. 252–255.]. In the six years of the “University”’s operation, Ray Johnson sent five letters for “transformation”, which Galántai sent on to all the people on his mailing list. The works he received from the over 300 artists was put on exhibit as ‘Artpool’s Ray Johnson Space’ in Italy, Canada, Ireland, Holland, Czechoslovakia, France, and Hungary (at altogether 13 locations).

1982, summer: Artpool’s Art Tour. The Galántais toured Europe, and visited with mail art correspondents in Germany, Holland, Belgium, France and Italy [↔ pp. 245, 249.]. Returned with a great deal of invaluable experience, eight cartons of archival material, and a veritable museum piece of a perforator which was, nevertheless, in excellent working order. They documented every step of their tour, taped conversations and put out the ‘Artpool Radio’ 5th cassette [↔ p. 249.], and reported on their experiences in a series of photos and articles in the first four issues of Artpool Letter (AL).

1983, January: The very day after the police closed down Budapest’s samizdat bookstore, the “Rajk boutique” in Galamb Street, the Galántais put out the first issue of AL, a Xeroxed samizdat art journal [↔ pp. 256, 257.], each copy certified as art, numbered and signed.

Eleven issues were to appear—with relative regularity—in the two years to 1985; they themselves taped the material and took the photos that appeared in the journal; they edited and produced it, and distributed it at various art events.

1983: Galántai completed his first three sound sculptures at the Dunaújváros Iron Sculptors’

folyóiratot (magnóval és fényképezőgéppel gyűjtött dokumentumokból) maguk szerkesztik, állítják elő és terjesztik a művészeti események helyszínein.

1983: Dunaújvárosi Vasszobrász Művésztelep: elkészül Galántai első három hangszobra: a „Mozgó Világ” [↔ 26, 174. o.] és a „Zendülő talp” [↔ 170. o.] (melyek később az amerikai Gilbert és Lila Silverman fluxus gyűjteményébe kerülnek), valamint az „Apokaliptikus léptek” [↔ 177. o.].

A szobrok bemutatva: 1983: Szabadtéri szoborkiállítás, Salgótarján; 1984: Eisenstadt, Ausztria; Plánum 84, Minimálzenei Fesztivál, Budapest [↔ 222–224. o.]

1983: Galántai létrehozta az „Artpool hangstúdiót”, beindítja az „Artpool Rádiót”, elkészíti első hangmunkáit, melyek egyben csereanyagok is az Artpoolba küldött hanganyagokért.

1983: Megkapja a párizsi Magyar Műhely Kassák díját, de a díjátadásra hivatalosan nem mehet ki, mert a Művelődési Minisztérium Irodalmi Főosztálya elfogadhatatlannak tartja, hogy a Magyar Népköztársaság „hivatalos kiküldöttje” legyen

1984: januárban az FMK-ban felkérlik hogy rendezzen egy kiállítást. Az éppen befejezés előtt álló, Magyarország témájú nemzetközi Commonpress számon dolgozik és miután megnyugtatták, hogy ennek kiállításából nem lehet baj, az anyagot magyar művészek ez alkalomra készített nagyobb darabjaival kiegészítve bemutatja. A kiállításnak a: „Magyarország tiéd lehet / Nemzetközi Magyarország” címet adja [↔ 275–280. o.].

A kiállítást a BM felszólítására a megnyitó napján a hivatalos zsüri betiltja. A tévé Stúdió 84 stábjá – bár tudja, hogy az anyag adásba nem kerülhet – dokumentálja az egész kiállítást. A videokazetta véres kardként bejárja a Fővárosi Tanács, a Művelődési Minisztérium és a Pártközpont berkeit.

A büntetés nem marad el: Galántai ismét minden pénzkeresési lehetőségét elveszíti. Figyelik, a hatóságok lépten-nyomon zaklatják, igazoltatják. Az Aktuális Levél előállításában segédkező gépirókat és xeroxost a rendőrség megfélemlíti. A művelődési miniszterhelyettes egy népművelőknek tartott országos konferencia résztvevőit óva inti Galántaitól. Ismét a „fekete lista” élére kerül”.

Art Colony: ‘World in Motion’ [↔ pp. 26, 174.], ‘Acoustic Sole’ [↔ p. 170.] (which would find its way into the Fluxus art collection of Gilbert and Lila Silverman), and ‘Apocalyptic Steps’ [↔ p. 177.].

The sculptures would go on display at: the Outdoor Exhibition at Salgótarján (1983), Eisenstadt, Austria (1984), at Plánum 84, the Festival of Minimal Music, Budapest (1984) [↔ pp. 222–224.].



1983: Galántai set up the Artpool Sound Studio, and started ‘Artpool Radio’. Created his first sound works, partly with a view to sending them to people who’d sent Artpool audio recordings of their own.

1983: Received the Paris-based Magyar Műhely’s Kassák Award, but was refused an official exit visa, for the Ministry of Culture would not endorse his being an “official delegate” of the Hungarian People’s Republic.

1984, January: Got a request from the YAC to organize an exhibition. He was working at the time on an international Commonpress issue dealing with Hungary. When he was assured that its exhibition would not invite political trouble, he put the material—along with some larger works by other Hungarian artists created for the occasion—into an exhibit which he called ‘Hungary Can Be Yours/International Hungary’ [↔ pp. 275–280.].



On the opening day, the official jury closed down the exhibit on orders from the Ministry of the Interior. The staff of Hungarian Television’s ‘Studio 84’ documented the entire exhibit, knowing full well that the footage would never be allowed on the air. The videotape became a red flag to the City Council, the Ministry of Culture and to Party Headquarters, and ruthless reprisal followed: Galántai was denied every chance of earning a living. He was watched, and exposed to constant harassment by the authorities. The typists and other office personnel who helped produce the Artpool Letter were intimidated by the police. At a national conference for those working in adult education, the Deputy Minister of Culture delivered a serious warning against

1984: Győri Szobrász Művésztelep a Rába Művekben: elkészíti „Térgyűrű” és „Időgyűrű” c. hangszobrait [↪ 174. o.]. A szoborhangokból önálló hangkazettát is készít.

1984. ősz: a Plánum 84 Minimálzenei Fesztivál alkalmából felkéri egy minimálzenei témájú festmény készítésére (anyagköltség-térítéssel). 14 év szünet után újból fest. „Plánum 84” c. nagyméretű munkája 9 db azonos motívum színvariációiból áll. A motívum a vasszobraiban használatos talpforma mail art munkák céljára gumibélyegzővé alakított változatának felnagyított képe.



1984: *Létrejön a magyarországi Soros alapítvány, az Artpool az elsők között pályázik és kap támogatást, Németh Lajos ajánlása alapján, az 1979 óta jelentősen megnövekedett archívum dologi kiadásainak fedezésére. Ez a támogatás, melyet Galántaiék végül 4 éven keresztül kapnak, teszi lehetővé, hogy túléljék a rendszerváltásig hátralevő éveket, hogy elviseljék a kényszerű belső emigrációt.*

1985-ben Galántai 2 további nagy képet fest, amelyekhez új anyagokat (neon, tömítő hab) használ. Ezeket (Hegyí Lóránd biztatására) az Eklektika 85 c. kiállításon mutatja be a Magyar Nemzeti Galériában.

1985: Dunaújvárosi Művésztelep: elhatározza, hogy újabb hangszobrokat készít.

1985. május 23: Ágnes lányuk születése (akit Galántai, mint legújabb élő hangszobrákat mutat be)

A művésztelepi kiállítást Galántai 9 új szobrán előadott szoborkoncert nyitja meg (Szkárosi Endre, Bernáthy Sándor részvételével) [↪ 172. o.].



A szobrokon további koncertek: 1985, Petőfi Csarnok,

Galántai, who, by this time, was again at the head of the “black list”.

1984: Sculptors’ Art Colony at the Rába Works of Győr: Completed his sound sculptures, ‘Space Ring’ and ‘Time Ring’ [↪ p. 174.], and recorded their sounds on an audio tape.

1984, fall: He was asked to paint a picture on the theme of minimal music for the ‘Plánum ‘84 Festival of Minimal Music’ (the organizers offered to cover the cost of the materials he would need). His large painting, *Plánum ‘84*, consists of nine color variations on the same motif. The motif was the enlarged image of the rubber stamp he made of the sole motif used in his iron sculptures.

1984: *The Soros Foundation was established in Hungary. Artpool was one of the first to apply for, and, on the recommendation of Lajos Németh, to receive, financial assistance to cover the growing cost of maintaining its expanding archives. It was this financial assistance that enabled the Galántais to cope in the four years immediately preceding the political changeover, and to survive this period of internal exile.*

1985: Galántai painted two more large pictures, using new types of material (neon, sealing foam). On Lóránd Hegyí’s suggestion, he allowed ‘New Wave’ and ‘H-Flux’ to go on display at the “Eklektika ‘85” exhibition held at the Hungarian National Gallery.

1985, Dunaújváros Artist Colony: He decided to create more sound sculptures.

1985, May 23: birth of their daughter, Agnes (presented by Galántai as his newest live sound sculpture)

Galántai’s sculpture concert performed on his 9 new sculptures opened the colony’s exhibition (with Endre Szkárosi and Sándor Bernáthy participating) [↪ p. 172.].



Subsequent sculpture concerts: Petőfi Hall, Budapest,

Budapest (a Vágtázó Halottkémmel) [↔ 23, 172. o.]; 1987, ELTE, Esztétika Tanszék, Duchamp Szimpozion

1985: Győri Művésztelep: igen mostoha körülmények között új konceptuális munkák születnek („Demokratikus háromszög” [↔ 124. o.], „Rábaparti lötyögés” [↔ 232. o.], „Körbejárt hely” [↔ 231. o.], „A nyelv” [↔ 10. o.], „Járás-bölcső” [↔ 229. o.], „Hangos lobogók” [↔ 230. o.], „Jövővágyas lépésszendvics” [↔ 37. o.] stb.).

1985: Elkészíti első számítógépes bélyegmunkáit egy kompjúterművészeti program keretében. A művek a Digitart kiállításon (Szépművészeti Múzeum, 1986) kerülnek bemutatásra.



1985: Elnyeri a Nyugat Berlini DAAD egyéves ösztöndíját. Az útlevél és vízum intézése három évig tart.

1986: Résztvevője az „Új Hölygfutár” esteknek.

Performanszai: 1986: „Hangmontázs”, Almásky tér; 1987: „Szünet-zene”, Pesti Vigadó; „Jóézés-fok” [↔ 184. 185. o.], Pesti Vigadó; 1988: „Világhírek” Pesti Vigadó; 1988: „Szóváltás”, Radnóti Színpad

1987: „Bélyegképek” kiállítás az Artpool művészbélyeg-gyűjteményéből a Szépművészeti Múzeumban [↔ 286, 287. o.]. Ehhez kapcsolódóan „Borítékok” kiállítás a Liget Galériában [↔ 285. o.].

1987: Részt vesz a „Hétköznapi beszélgetés / Dialogue Ordinaire” című vizuális kommunikációs projektben: francia művészekkel közös kompjúterműveket készít a Budapesti Francia Intézet és Párizs közötti modemkapcsolat segítségével.

1987. december: Marcel Duchamp születésének 100. évfordulója alkalmából szimpózium az Artpool szervezésében az ELTE Esztétika Tanszékén. Születésnap koncert Galántai hangszobrain (Mártha István, Rácz Zoltán, Szemző Tibor és Wilhelm András részvételével) [↔ 288. o.].



1988: „Emlékezés egy üzenetre” performansz Erdély Miklós emlékére [↔ 192–195. o.].

Előadva: 1988: Polyphonix 12, Szeged; V. Rencontres

1985 (with the Galloping Coroners) [↔ pp. 23, 172.]; ELTE, Department of Aesthetics, Duchamp Symposium, 1987.

1985, Győr Artist Colony: He created a number of new conceptual works under adverse conditions (‘Democratic Triangle’ [↔ p. 124.], ‘Hanging Loose along the Rába’ [↔ p. 232.], ‘Space Gone Round’ [↔ p. 231.], ‘Tongue’ [↔ p. 10.], ‘Cradle of Progress’ [↔ p. 229.], ‘Loud Flags’ [↔ p. 230.], and ‘Step Sandwich Longing for Progress’ [↔ p. 37.], etc.).

1985: His first computerized stamp works were part of a computer-art program. The works were displayed at the ‘Digitart’ exhibit held in the Museum of Fine Arts in 1986.

1985: Won a one-year scholarship to the DAAD of West Berlin. Getting his passport and exit visa would take three years.

1986: Took part in the ‘New Lady Courier’ performances.

Performanszai: 1986: ‘Sound Montage’, at Almásky Square; 1987: ‘Pause Music’, and ‘Cape of Good Feeling’ [↔ pp. 184, 185.], at the Pesti Vigadó; 1988: ‘World News’, at the Pesti Vigadó; 1988: ‘Dispute’, Radnóti Theater.

1987: ‘Stamp Images’ exhibition of Artpool’s Artstamp Collection at the Budapest Museum of Fine Arts [↔ pp. 286, 287.]. Simultaneous exhibition of ‘Envelopes’ at the Liget Gallery [↔ p. 285.].

1987: Took part in the ‘Ordinary Conversation/Dialogue Ordinaire’ visual communication project: he teamed up with French artists to create computer compositions with the help of the modem link between Paris and the Institut Français in Budapest.

1987, December: To commemorate Marcel Duchamp’s 100th birthday, Artpool organizes a M. D. Symposium at the Department of Aesthetics of the Eötvös University, Budapest. Memorial concert on Galántai’s sound sculptures (with István Mártha, Zoltán Rácz, Tibor Szemző and András Wilhelm) [↔ p. 288.].

1988: ‘Remembrance of a Message’ performance in memory of Miklós Erdély [↔ pp. 192–195.].

Performed in 1988 at Poliphonix 12, Szeged; V.

1988. november: Galántaiék végre megkapják Nyugat-Berlinbe szóló útlevelüket és vízumukat. Már nem hitték, hogy kulturpolitikai megbélyegzettségük megszűnhet. Az 1984 óta tartó nyomasztó kirekesztettség-től és a hatóságoknak való kiszolgáltatottságtól megviselten, a magyarországi szellemi lét lehetőségébe vett hitüket elvesztve érkeznek Nyugat-Berlinbe.

A DAAD ösztöndíj biztosítja egy kiállítás és az ahhoz tartozó katalógus elkészítését is. Galántai, az eddig számára elérhetetlen technikával, a színes fénymásolással kezd dolgozni. Berlin sajátos körbezártsága inspirálja a „Lábközi terek” c. grafikai sorozatot [↔ 186–189. o.], melyhez később Dunaújvárosban egy hang-szobrot is készít.

1989: A magyar Kulturális Minisztérium távollétében Munkácsy díjjal jutalmazza.

1989. május: a berlini ösztöndíjat megszakítva, a magyar politikai helyzetben bekövetkezett változásokon fellelkesülve hazautaznak, hogy Galántai részt vegyen a Dunaújvárosi művésztelepen. Elkészíti 1985-ben tervezett „Jövőbejárat” c. monumentális talp-szobrárt [↔ 139. o.], és további talpas darabokat („Lépésváltás” [↔ 143. o.], „Tolerancia-létra” [↔ 145. o.], „Kollektív akarát” [↔ 144. o.] stb.).

1989. augusztus: az Artpoolal részt vesznek az „Európa az áramlatok ellen” c. alternatív művészeti fesztiválon Amszterdamban.

1989. szeptember: Galántai kiállítás a berlini DAAD Galériában. A „Lábközi terek” sorozaton kívül szerepel még a „Lábközi hangok” c. krómacél szobor [↔ 187. o.], a „Személytelen terek” c. festménysorozata [↔ 151. o.], a „Pillanat” c. lézerinstalláció [↔ 224. o.] és néhány korábbi talpas szobra.

A kiállításhoz a tervezettnél csak kisebb katalógus készül, hogy a fennmaradó pénzt első számítógépük és videókamerájuk megvásárlására fordíthassák, *javítva ezzel az Artpool továbbműködésének technikai feltételeit is.*

Galántaiék visszaköltöznek Budapestre, *hogy folytassák azt, amiről már majdnem végleg lemondtak...*

1989. november: megvásárolják kapolcsi házukat, amelyben Galántai



1988, November: The Galántais finally got their passports and visas to West Berlin. They thought that their cultural and political stigmatization would never end. They arrived in West Berlin worn out by the years of isolation, tired of their livelihood depending on the whim of the authorities, and having lost all hope of a future for Hungary's intellectuals.

The DAAD scholarship also covered the cost of an exhibition and catalogue. Galántai began to work with color photocopying, a technology he had never before had access to.

It is Berlin's peculiar encirclement that inspires him to create the graphic series, 'Interleg Spaces' [↔ pp. 192–195.], which later, in Dunaújváros, he complements with another sound sculpture.

1989: In his absence, the Ministry of Culture honors him with the Munkácsy Award.

1989, May: Their enthusiasm fired by the political changes taking place in Hungary, they interrupted the term of the Berlin scholarship, and returned home, for Galántai wanted to be active at the art colony in Dunaújváros. He completed his monumental sole/footprint sculpture, 'Gate to the Future' [↔ p. 139.], a project he had had in mind since 1985, as well as 'Changing Steps' [↔ p. 143.], 'Ladder of Tolerance' [↔ p. 145.], 'Collective Will' [↔ p. 144.], etc.

1989, August: *With Artpool, the Galántais take part in 'Europe Against the Current', a festival of alternative art held in Amsterdam.*

1989, September: Galántai exhibit at the DAAD Gallery of Berlin. Along with 'Interleg Spaces', the displays included the chromium steel sculpture 'Interleg Sounds' [↔ p. 187.], the painting series 'Impersonal Spaces' [↔ p. 151.], the laser installation 'The Moment' [↔ p. 224.], and a number of earlier sole sculptures.

The catalogue for the exhibit was a modest one, in order to save money and be able to equip Artpool with their first computer and video camera.

The Galántais moved back to Budapest to continue what they had just about given up on....

1989, November: They acquired a house in Kapolcs; from 1991

1991-től „Újkapolcs Galéria” elnevezéssel működteti nyári kiállítóterét.

1989. december: Galántai az újrakezdés első lépéseként az 1984-ben betiltott „Magyarország tiéd lehet” című kiállítást rekonstruálja az eredeti helyszínén, az FMK-ban. A megnyitóra meghívja azokat a személyeket is, akik a betiltásban részt vettek. Ez lesz a betiltás „rekonstrukciója”.

1990. február: Az újrakezdés második lépése a „Földalatti művészet az Aczélkorban” című dokumentációs kiállítás a Kossuth Klubban, a „Szabadelvű esték” sorozat részeként.

1990: René Block meghívására „Lábközi terek” c. nyomataival Galántai részt vesz a Sydney-i Biennálén.

1990: Új kompjútergrafikáit a „Les artistes hongrois et l’ordinateur (Magyar művészek és a számítógép)” c. kiállításon mutatja be a franciaországi Lille-ben.

1990. november: egyhónapos amerikai ösztöndíjat kapnak egy, a „szabadság /elnyomás” témát feldolgozó



könyvmunka készítésére.

Arizonában és New Yorkban járnak. Galántai először dolgozik Macintosh számítógépen. Az amerikai ősember sziklarajzait fényképezi és a készülő könyvhöz, a képek felhasználásával elkészíti „Prehistoric Post” című bélyeglapját [↔ 282. o.].

1991-ben újból légi üres térbe kerülnek Magyarországon. Konrád György javaslatára pályázatot adnak be a fővároshoz az Artpool nyilvános működésének támogatására. A projektet a Főváros felkarolja.

1991: A Szépművészeti Múzeum „Hommage à Greco” kiállítására elkészíti „Interaktív képek” c. munkáját, mely egy történelem utáni találkozó El Grecoval Budapesten [↔ 283. o.].



1991: Galántai két új videóinstallációt készít: „A fal” berlini emlékeit (SVB Voce, Múcsarnok) [↔ 225–227. o.], a „Helyi világérzés”

on, Galántai would be setting up his summer exhibits at the “Newkapolcs Gallery”.

1989, December: As the first step to starting anew, Galántai reproduced his ‘Hungary Can Be Yours’ exhibit—banned by the authorities in 1984—at its original location, the YAC. He made a point of inviting the people responsible for the ban, thus turning the exhibit into a “reconstruction” of the ban.

1990, February: As the second step to starting anew, he set up a documentary exhibition which he called ‘Underground Art During the Aczél Era’, as part of the Kossuth Club’s ‘Liberal Nights’ series.

1990: Galántai is invited by René Block to exhibit his ‘Interleg Spaces’ series at the Sydney Biennial.

1990: His new computer graphics are shown at the exhibition ‘Les artistes hongrois et l’ordinateur /Hungarian Artists and the Computer’ in Lille, France.

1990, November: The Galántais received a one-month American scholarship to prepare a book dealing with the theme of ‘freedom and oppression’. Visited Arizona and New York. This was the first opportunity Galántai had to work on a Macintosh computer. He photographed American prehistoric cave drawings, and used the pictures to create his stamp-sheet, ‘Prehistoric Post’, to be included in the book [↔ p. 282.].

1991 found the Galántais in a vacuum once again. At György Konrád’s suggestion, they applied to the City for a grant to help finance the public operation of Artpool. The City proved cooperative.

1991: Galántai creates ‘Interactive Images / Post-historical Meeting with Greco in Budapest’ – a picture for the exhibition ‘Hommage à Greco’ at the Museum of Fine Arts, Budapest [↔ p. 283.].

1991: Galántai creates two new video installations: ‘The Wall’ (SVB Voce, Múcsarnok) [↔ p. 282.], is based on his memories of Berlin, and ‘Local World Feeling’ on the

az Öbölháború okozta média-sokkot dolgozza fel (Oscilláció, Múcsarnok) [↔ 233–238. o.].

1991. ősz: „Festival du Pied (Talp-fesztivál)”, Die, Franciaország: Galántai kiállítás festői környezetben, egy középkori toronyban. Hangszobrokat és szitanyomatokat állít ki.

1992: A Művelődési és Köznevelési Miniszter a Rehabilitációs Bizottság állásfoglalása alapján, a kormány nevében, megköveti Galántait az előző rendszerben elszenvedett sérelmekért, és „jó egészséget, művészi sikereket és személyes életében boldogságot” kíván.

1992. március: *féléves előkészítő munka után Budapest szívében megnyitják az Artpool Művészettudató Központot* [↔ 33, 288–297. o.], *mellyel új fejezet kezdődik az Artpool életében.*

1992: A Magyar Televízió felkérésére elkészíti a „Kultúr/Galántai/Domb” c. filmjét Molnár Gergely írásának felhasználásával.

1993. február: a „Poésure et Peintrie” című nagyszabású vizuális költészeti bemutató keretében „Szubjektív Artpool” címmel, Marseille-ben, az Artpool 1980 és 1992 között szervezett hét projektjéből tartanak bemutatót.

1993: Galántai kortárs művészeti „alkotó és szervező tevékenységéért” megkapja a Főváros Budapestért díját.

1993. október: Galántai „Életmunkák” című összefoglaló kiállítása az Ernst Múzeumban. A kiállítóteret műveivel lakásként rendezi be. Új munkákat is bemutat: a „Nemzeti létra” [↔ 19. o.], „Rádiós csendélet”, „Elektronikus festészet” sorozat [↔ 7. o.] stb.

media-shock of the Gulf War (Oscillation, Múcsarnok) [↔ pp. 233–238.].

1991, fall: ‘Festival du Pied (Footprint Festival)’, Die, France: Galántai exhibited sound sculptures and screen prints in the picturesque setting of a medieval tower.

1992: On behalf of the government, and on the recommendation of the Committee for Rehabilitation, the Minister for Culture and Public Education apologized for the injustices Galántai had had to suffer during the old regime, and wishes him “good health, a successful career in art, and happiness in his personal life”.

1992, March: *Following six months’ of groundwork, they launched the Artpool Art Research Center* [↔ pp. 33, 288–297.] *in the heart of Budapest, opening a new chapter in the life of Artpool.*

1992: At the invitation of Hungarian TV Galántai creates his film ‘Culture/Galántai/Hill’ based on Gergely Molnár’s writing (‘Galántai Exhibition in New York’).

1993, February: *In the framework of ‘Poésure et Peintrie’, the big show on visual poetry held in (Marseille, France) 7 of Artpool’s projects of (1980–1992) are shown at the Ateliers d’Artistes with the title ‘Artpool Subjectif’.*

1993: Galántai received the Capital City’s ‘For Budapest’ award for his “creative and administrative activity” as a contemporary artist.

1993, October: Galántai’s comprehensive exhibition, ‘LifeWorks’, at the Ernst Museum. He arranged the entire display area to look like an apartment, and exhibited some new works: ‘National Ladder’ [↔ p. 19.], ‘Still Life with Radio’, ‘Electronic Painting’ [↔ p. 7.], etc.



NETWORKER ISSUE ¹⁹⁶⁸ 95

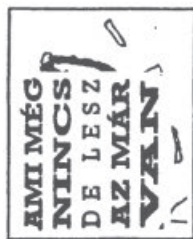

NETWORKER POST



NETWORKER POST



NETWORKER POST



NETWORKER POST



NETWORKER POST



NETWORKER POST



NETWORKER POST



NETWORKER POST



NETWORKER POST



NETWORKER POST



NETWORKER POST



NETWORKER POST



NETWORKER POST



NETWORKER POST



NETWORKER POST



NETWORKER POST



NETWORKER POST



NETWORKER POST



NETWORKER POST



NETWORKER POST

STAMP-SHEETS BY THE NETWORK

ARTISTAMP MUSEUM OF ARTPOOL

1277 BUDAPEST 23, PF. 52



**(NEM TELJES) BIBLIOGRÁFIA
(SELECTED) BIBLIOGRAPHY**

- RÓNAY György: *Ajánlás egy kápolnához* (A Chapel to Visit), „Élet és Irodalom”, 1970.08.15.
- HAEFFLER András: *Art Colony in the Making. The Chapel Group*, „Daily News”, 1970.08.28.
- H. B. (HORÁNYI, Barna): *Törvénytelen úton néhány avantgard* (Some Avantgarde Artists Defy the Law), „Somogyi Néplap”, 1971.07.08.
- MOLNÁR Gergely: *New Hungarian Avant-garde Art*, „Daily News”, 1971.
- VADAS József: *Új magyar avantgard?* (New Hungarian Avantgarde Art?), „Új Írás”, 1971. május
- MOLNÁR Gergely: *Festival der Avantgarde*. „Daily News”, 1972.
- SZOMBATHY Bálint: *Új magyar avantgard* (New Hungarian Avantgarde Art), „Magyar Szó”, 1972.
- SZABÓ László: *Happening a kriptában* (Happening in the Crypt), „Népszabadság”, 1973.12.16.
- NAGY Ildikó: *Stúdió 74*. „Kritika”, 1974/10.
- PASSUTH Krisztina: *Fiatalok Stúdiója* (The Studio of Young Artists), „Tükör”, 1974/41.
- BEKE László: *Stúdi-Ó!*, „Egyetemi Lapok”, 1974/10.
- MOLNÁR Zs.: *Vasszobrászok* (Iron Sculptors), „Magyar Ifjúság”, 1975/38.
- SZÉMANN Béla: *Egy legenda vége a kék kápolnában* (The End of a Legend in the Blue Chapel), „Művészet”, 1975/10.
- VADAS József: *Sematikus roncsok* (Schematic Wreckages), „Élet és Irodalom”, 1976.01.10.
- SINKOVITS Péter: *Kortárs grafikák Krakóban* (Contemporary Graphic Art in Krakow), in: *Művészeti Évkönyv*, Budapest, 1976.
- PATKÓ Imre (ed.): *Les expériences de G. Galántai*. „Les Arts Plastiques en Hongrie”, 1978/3.
- GYETVAI Ágnes: *Cseppben a tenger* (The Ocean in a Drop of Water), „Művészet”, 1978/11.
- BÁN András: *Kisgalériák kora* (Age of Small Galleries), „Magyarország”, 1979. április
- VADAS József: *Határkiállítás* (A Marginal Exhibition), „Élet és Irodalom”, 1979.04.28.
- P. SZÜCS Julianna: *A 6. Országos Kisplasztikai Biennálé Pécsen*, „Kritika”, 1979/10.
- LÓSKA Lajos: *Határesetek* (Border-line Cases), in: *Művészeti Évkönyv*, Budapest, 1979.
- CAVELLINI, G.A.: *Cavellini in California and in Budapest*, Brescia, 1980.
- GYETVAI Ágnes: *Meddig hámozható a rajz?* (How Far Can a Drawing Be Peeled?), „Élet és Irodalom”, 1980.04.05.
- BÁN András: *Művészet és posta* (Art and Post), „Új Tükör”, 1981.08.23.
- BEKE László: *Zur Tradition des Künstlerbüches in Ungarn*, in: *Künstlerbücher*, Frankfurter Kunstverein, 1981.
- KESERŰ Katalin: *Az 1979-es szobrász alkotótelepekről* (Symposiums of Plastic Art in 1979), „Művészet”, 1980/7.
- PATAKI Gábor: *A könnyű műfaj felé?* (Light Art?), „Művészet”, 1981/10.
- Velei *Textilművészeti Alkotóműhely 1978-1979* (Textile Art Symposium in Velem 1978-1979), Vas Megyei Múzeumok Katalógusai, 65., 1981.
- KLANICZAY Júlia: *Művészbélyegek* (Artists' Stamps), „Élet és Irodalom”, 1982.04.19.
- KOCH Júlia: *Erste Künstlerbriefmarken Ausstellung in Ungarn*, „Daily News”, 1982.04.20.
- TRIBOLT L.: *A Mű kész* (The Art Work is Finished), „Úst”, 1982/23.
- Velei *Textilművészeti Alkotóműhely 1980-1981* (Textile Art Symposium in Velem 1980-1981), Vas Megyei Múzeumok Katalógusai, 87., 1982
- WESSELY Anna: *About the World Art Post Competition*, in: *World Art Post*, Artpool, Budapest, 1982, 6.
- BEKE László: *Pool-mail/Művészbélyegek. Galántai György gyűjteménye* (Artists' Stamps - The Collection of G. Galántai), „Művészettörténeti Értesítő”, 1982/4., 324.
- PERNECZKY Géza: *Hogy van avantgard ha nincs vagy fordítva?* (How There Can Be an Avantgarde When There Isn't One, or the Other Way Round) II., Köln, 1983., 25.
- HEGYI Lóránd: *Film/Művészet* (Film/Art), „Filmvilág”, 1983/7.
- HEGYI Lóránd: *Új szenzibilitás* (New Sensibility), Magvető, Budapest, 1983., 249.
- PAPP Tibor: *Kis magyar hírmondók* (Small News Digests from Hungary), „Magyar Műhely”, Paris, 68/1., 1983.
- GYETVAI Ágnes: *Nem vagyunk a vas és acél országa* (We Are Not a Country of Iron and Steel), „Művészet”, 1983/11.
- BEKE László: *The neue ungarische Kunstszenne*, in: *Grennzeichen 1984*. Neue Kunst aus Österreich und Ungarn, Amt der Burgenländischen Landesregierung, 1984.
- SZÓKE Annamária: *Galántai György*, in: *Grennzeichen 1984*, Amt der Burgenländischen Landesregierung, 1984.
- Grennzeichen 1984*, egyórás tévéműsor az osztrák FS1-en (one hour program on the Austrian Channel FS1), 16. July 1984.07.16.
- VARGA L.: *Művésztelep zárás után* (Art Symposium After the Closing), „Kisalföld”, 1984.07.29.
- PÁTKAI T.: *„Rába születése” ahogyan a szobrász megálmodta* (The Birth of Rába, in the Sculptor's Dream), „Rába”, 1984.08.03.
- CHAMBON, Ph.: *Budapest: branchés informatique, branchés new wave*, „Actuel”, 59., September 1984.
- LUGO László: *Plánium 84*, „Élet és Irodalom”, 1984. november
- PETŐCZ András: *Plánium 84*, „Magyar Műhely”, Paris, 70/1, 1984.
- BEKE László: *Almássy téri napló* (Almássy Square Diary), „Polifon”, 1985. február
- SCHRAENEN, Guy: *Pour une approche des espaces alternatifs*, 1. et 4., „Arte Factum”, 8/1985. and 11/1985.
- M. I.: *Elkészül-e Viktória?* (Will Viktória Be Finished?), „Úst”, 1985.05.25.
- GYETVAI Ágnes: *Vaskori dizájn* (Design from the Iron Age), „Magyar Nemzet”, 1985.08.03.
- taju: *Hajtókarokból műalkotás* (A Work of Art Made of Crank Rods), „Rába”, 1985.07.15.

- BENCZE György: *Cenzúrázott és alternatív közlési lehetőségek a magyar kultúrában - Beszámoló a budapesti Kulturális Fórum alkalmából* (Censored and Alternative Ways of Communication in Hungary - Report on the Occasion of the Cultural Forum in Budapest), „AB Hírmondó”, 1985/4.
- SZKÁROSI Endre: *Élni hagyott művészet. Fesztivál Bolognában* (Art Let Live. Festival in Bologna), „Élet és Irodalom”, 1986.11.14.
- VADAS József: *Számítókép* (Computer Image), „Élet és Irodalom”, 1986.12.12.
- STURANI, Enrico: *Cartes Postales d'Illustrateurs Hongrois*, in: *Catalogue Internationale de Cartes Postales*, Paris, 1986., 445.
- PERNECZKY Géza: *Művészbélyegek* (Artists' Stamps), in: *Bélyegképek* (Stamp Images), Szépművészeti Múzeum, Budapest, 1987.
- (hajdu): *Megskalpolt Washington. Mi a parafilatélia?* (Washington Scalped. An Introduction to Paraphilately), „Esti Hírlap”, 1987.05.29.
- KÁDÁR M.: *Bélyegképek* (Stamp Images), „Tolna Megyei Népiújság”, 1987.06.20.
- ACSAY Judit: *Bélyegképek* (Stamp Images), „Új Tükör”, 1987.06.21.
- P. SZÚCS Julianna: *Bélyegképek a Szépművészetiben* (Stamp Images at the Museum of Fine Arts), „Népszabadság”, 1987.06.30.
- SZEGŐ György: *Bélyegképtár. Művészbélyegek és borítékok kiállítása* (Stamp Gallery. Exhibition of Artists' Stamps and Envelopes), „Magyar Nemzet”, 1987.07.06.
- K. M.: *Bélyegképek* (Stamp Images), „Élet és Tudomány”, 1987.08.28.
- KOZMA György: *Bemutatjuk Galántai György bélyeggyűjteményét* (György Galántai's Stamp Collection), „Élet és Irodalom”, 1987.08.28.
- JÓZSA Á.: *Postatitkos művészet vagy titkos postaművészet* (Postal Secret Art or Secret Postal Art), „Kritika”, 1987/9.
- VADAS József: *Eklektikus avantgárd* (Eclectic Avant-garde), „Élet és Irodalom”, 1987.11.27.
- ANTAL István: *A kommunikációművész. Beszélgetés Galántai György szobrásszal* (The Communication Artist. An Interview with György Galántai, Sculptor), „Új Tükör”, 1987.12.06.
- TIMÁR Katalin: *Képzőművészeti sajtó Magyarországon* (Art Press in Hungary), „Korszem”, Eötvös Loránd Tudományegyetem, Budapest, 1987/1.
- Helyet a nap alatt* (Space They Can Call Their Own), 40 perces tévé-műsor a több médiumban dolgozó művészekről (40 minute program on Hungarian TV 1. about artists working in more than one medium). 1987.03.07.
- s. k.: *Novemberi Utcagaléria* (The Street Gallery in November), „Vas Népe”, 1987.07.06.
- GAUVILLE, H.: *Modem, Paris-Budapest. Vestiges d'une civilisation future*, „Libération”, 19. October 1987.
- KOZMA György: *Öt perc* (Five Minutes), „Élet és Irodalom”, 1988.01.08.
- SZŐNYEI Tamás: *Kommunikálni kell. Találkozás Galántai Györggyel* (Communication is a Must. Meeting György Galántai), „Magyar Ifjúság” 1988/25., 1988.06.17.
- RÓZSA Péter: *Beszámoló az Új Hölgyfutár Revue 3. számáról* (Account of the 3rd issue of the “New Lady Courir”), „Magyar Műhely”, 73/2., 1988, p.30.
- ESTERHÁZY Péter: *Ósmagyaros és féltlplő* (Ancient Magyar and One-Legged), „Élet és Irodalom”, 1988.10.08.
- PERNECZKY Géza: *The Art Pool Archives*, „The New Hungarian Quarterly”, 1989.
- PERNECZKY Géza: *Az Art Pool gyűjtemény* (The Art Pool Collection), „Művészet”, 1989/8.
- BABIAS, Marius: *Auswärtsspiele, György Galántai in der DAAD Galerie*, „Zitty”, 1989/20.
- ARNDT, Jens: *Galántai und der Faszination der Schuhsohle*, „Berliner Morgenpost”, October 1989.
- STEPKEN, Angelika: *Stepstamps - György Galántai*, in: *Galántai* (Catalogue), DAAD Galerie, Berlin, 1989.
- FÖLDÉNYI F. László: *Mit György Galántai in West-Berlin*, in: *Galántai* (Catalogue), DAAD Galerie, Berlin, 1989.
- FÖLDÉNYI F. László: *Galántai Györggyel Nyugat-Berlinben* (With G. Galántai in West-Berlin), „Jelenkor”, 1989/10.
- PERNECZKY Géza: *Magyar regények* (Hungarian Novels) „Magyar Nemzet”, 1989.08.05.
- TARDOS J.: *Európa az ár ellen. Alternatív fesztivál Amszterdamban* (Europe Against the Current. Alternative Festival in Amsterdam), „Magyar Nemzet”, 1989.09.22.
- KESERÜ Katalin: *Historizálás és leleplezés. Egy kelet-európai avantgárd tradíciója* (Historicism and Exposé. An Eastern European Avant-garde Tradition), „Jelenkor”, 1990. január
- SZEGŐ György: *A téma Magyarország* (The Topic: Hungary), „Magyar Nemzet”, 1989.12.15.
- SZŐNYEI Tamás: *Az utolsó betiltott kiállítás. Magyarország a tiéd lehet* (The Last Banned Exhibition: Hungary Can Be Yours), „Világ”, 1990.01.04.
- NAGY W. András: *Az eltűnt tér idő nyomában. Galántai revitalizációk* (Looking for the Lost Space-Time. Revivals of Galántai), „Beszélő”, 1990.01.22.
- KOZMA György: *New Age*, „Élet és Irodalom”, 1990.02.09.
- BÁN András: *Ki szavatolja a művészet szabadságát?* (Who Guarantees the Freedom of Art?), „Magyar Nemzet”, 1990.02.09.
- ACSAY Judit: *Magyar Mail Art, avagy keletkezéstörténet levelekben elbeszélve* (Hungarian Mail Art from the Beginnings...), „Világ”, 1990.02.22.
- GYÖRGY Péter: *Föld alatt, föld felett. Avantgárd az Aczél-korszakban* (Underground, Above Ground. Avant-garde in the Aczél Era), „Magyar Napló”, 1990.02.22.
- VOGEL, Sabine A.: *Landflucht mit Gehstörungen*. „Bauwelt” 7/8, 1990. február, 23.
- FRANK János: *Kőjál*, „Élet és Irodalom”, 1990.02.23.
- BOROS Géza: *Múzeum a margón* (A Marginal Museum), „Világ”, 1990.03.22.
- PATAKI Gábor: *Sugárkanyarok* (Ray-Curves), „Élet és Irodalom”, 1990.04.13.
- GYÖRGY Péter: *Az elsüllyedt sziget* (The Lost Island), „2000”, 1990. április. Újraközölve/republished: Gy. P.: *Az elsüllyedt sziget*. Képzőművészeti Kiadó, Budapest, 1992., 5-35.

- MULLIGAN, Tom: *Hungarian Underground Art*, 1970-1990. „Art Monthly (UK)”, Nr.137., 1990. június
- BASSAN, Raphael: *La Hongrie met un ordinaire dans son art*, „Libération”, 1990.06.01.
- CHIKÁN Bálint: *Balatonboglár: Kiállítás a föld alól* (Balatonboglár: Exhibition from the Underground), „Kelet-Nyugat”, Nagyvárad, Nr.18., 1990.06.08
- V. K.: *A tiltást is ki kell érdemelni* (Being Banned Too Is Something One Has to Deserve), „Reform”, 1990.07.13.
- SZÓKE Annamária: *Magyar kompjúterművészet Lille-ben* (Computer Art from Hungary in Lille), „Belvedere”, 1990/6-7. Németül in: Nike, New Art in Europe, No. 34. 8. Jhg. Juli/Aug/Sept 1990., 44-46.
- PONANT, Pierre: *György Galántai. Art Pool studio: le reseau hongrois*. in: P. P.: *Carnets et voyages*, „Reflex”, 1990. 34.
- Támadás a kápolna ellen.* (Assault Against the Chapel), Markovits Ferenc dokumentumösszeállítása, Kossuth Rádió, Budapest, 1990.10.09.
- BELLÉR Ágnes: *Kápolna-botrány Balatonbogláron* (The Chapel Scandal at Balatonboglár) „Riport”, 1990. november
- MARKOVITS Ferenc (ed.): *Kápolna.tárlat. Balatonboglár, 1970-1973* (Chapel Exhibitions, Balatonboglár 1970-1973), „Kultúra és Közösség”, 1990/4, újraközölve/republished: „Holmi”, 1990. január
- PATAKI Gábor: *Belvedere*, in *Folyóiratszemle*, „Új Művészet”, 1991/1.
- ABODY Rita: *Idézet májusban* (Quotation in May), „Magyar Napló”, 1991.05.31.
- NAGY Ildikó (ed.): *Hatvanas Évek* (The Sixties), Képzőművészeti Kiadó, Magyar Nemzeti Galéria, Budapest, 1991., 190.
- PERNECZKY Géza: *A háló* (The Network), Héttorony Könyvkiadó, Budapest, 1991.
- FABÉNYI Júlia: *Galántai György*. in: *Metafora / Metaphor*, Pécsi Galéria, Pécs, Hungary; Kennesaw, Atlanta, Georgia, USA, 1991. Múcsarnok, Budapest, 1991.
- E. B. (BABARCY Eszter): *Hommage à Greco*. in: *Hommage à El Greco*. Szépművészeti Múzeum, Budapest, 1991., 146.
- FORGÁCS Éva: *Image de la Hongrie*, in: *6 artistes hongrois contemporains. A l'occasion du 3e Festival du Pied* 1991. *La Hongrie dans la nouvelle Europe*. Die, 1991.
- PASSUTH Krisztina: *L'art hongrois d'aujourd'hui*, in: *6 artistes hongrois contemporains. A l'occasion du 3e Festival du Pied* 1991. *La Hongrie dans la nouvelle Europe*. Die, 1991.
- BEKE László: *A videóinstalláció néhány műfaji sajátossága* (Some Characteristics of Video Installation as an Art Form), in SVB Voce catalogue, Múcsarnok, Budapest, 1991.
- STARK R. László: *A kommunizmust a videó buktatta meg?* (Was Communism Overthrown by the Video?), „Magyar Hírlap”, 1991.09.03.
- HAJDÚ István: *Kirendezett terek* (Decked Out Spaces), „Beszélő”, 1991.09.28.
- BELLÁK Gábor: *The Art Research Center in Budapest*, „Artworld Europe”, Vol. III, No. 1, November/December 1992.
- GALÁNTAI György: *Pooling the Arts. The Artpool Art Research Centre*, „New Hungarian Quarterly”, Vol. XXXIII, No. 125, Spring 1992., 96-100.
- (bán): *Intézményes rendszerbosszantó* (Institutional System Irritant), „Népszava”, 1992.03.13.
- SZEGŐ György: *Artpool-Lakásmúzeum* (Artpool, Home-Museum), „Élet és Irodalom”, 1992.04.10.
- BÓKAI B. László: *A lélegző kiállítás. Beszélgetés Galántai Györggyel* (The Breathing Exhibition. Interview with G. Galántai) „Magyar Napló”, 1992.07.10.
- DÁRDAI Zsuzsa: *„Nem egyformán fújja a zászlókat a szél”. Fluxus zászlók a Liszt Ferenc téren. Beszélgetés Galántai Györggyel* (Fluxus Flags on the Liszt Ferenc Square. Interview with G. Galántai), „Magyar Narancs”, 1992.10.15.
- BEKE László: *A szocreál különös utóélete*. in: György Péter — Turai Hedvig (eds.): *A művészet katonái. Sztálinizmus és kultúra* (Soldiers of Art. Stalinism and Culture), Corvina, Budapest, 1992., 109-116.
- Szubjektív Artpool.* (Subjective Artpool), „Magyar Narancs”, 1993.02.22.
- MARTOS Gábor: *„Folyékony” művészet* (Liquid Art), „Magyar Hírlap”, 1993.04.02.
- MARTOS Gábor: *Artpool időutazás* (Artpool Time-travel), „Magyar Hírlap”, 1993.06.14.
- MARTOS Gábor: *Nem aktuális Aktuális Levelek* (AL Passé), „Magyar Hírlap”, 1993.08.18.
- MARTOS Gábor: *Fluxus az Artpoolban* (Fluxus in the Artpool), „Magyar Napló”, 1993.09.03.
- KOCSIS Klára: *Nem flúgosoké s fluxus* (Fluxus is Not for Fools) „Pesti Hírlap”, 1993.10.02.
- SIPOSS Zoltán: *Privát közgyűjtemény* (A Private Public Collection), „Köztársaság”, 1993/13. 71-72.
- P. Sz. E.: *Piranesitől a pop-artig* (From Piranesi to Pop Art), „Magyarok világlapja”, III./11., 1993. november, 41.
- (K.): *Kiszúrízve, bezsúrízve* (Juried Out , Juried In) „Esti Hírlap”, 1993.10.20.
- ACSAY, Judit: *A man in constant action.*, „Daily News”, 1993.10.29-11.04.
- P.SZÜCS Julianna: *Háromszor egy. Októberi impressziók* (Three Time One. Impressions in October), „Népszabadság”, 1993.10.30.
- VADAS József: *Limlom glóriával* (Junk with a Halo), „Magyar Hírlap”, 1993.11.09.
- KÓTAI József: *A rendszerváltozás képzőművészeti vetületei* (The Ramification of the Political Changeover for Visual Arts), „Magyar Nemzet”, 1993.11.10.
- BARNA, Frances: *An Artist Looks Back on Repression*, „Budapest Sun”, 1993.11.11-18.
- DÁRDAI Zsuzsa: *Underground a hegy tetején. Galántai* (Underground Upon the Hill. Galántai), „Magyar Narancs”, 1993.11.18.
- (Kádár): *Galántai: Életmunkák az Ernst Múzeumban* (Galántai: Life Works at the Ernst Museum), „Somogyi Hírlap”, 1993.11.19.
- FÖLDÉNYI F. László: *Művészi szabadságharc. Galántai György életmű-kiállítása* (The Artist's Fight for Freedom. Exhibition of Galántai's Life Work), „Balkon”, 1993/2., 23-24.
- BOHÁR András: *Galántai György életmunkái* (Galántai's Life Works), „Kritika”, 1993/12. 47.
- TIMÁR Katalin: *Fax- und Mailart des Artpool im Wandel politischer Systeme* (Fax- and Mail Art of the Artpool in the Change of Political Systems), in: *In Control. Mensch — Interface — Maschine*, Graz, 1993., 72-74.
- BÁN András: *Galántai-összes* (The Complete Works of Galántai), „Művészet”, 1994/4.

PUBLIKÁLT MŰVEI, GONDOLATAI PUBLISHED WORKS AND IDEAS

- Az "Élet és Irodalom" egyes számaiban a 90-es éveik folyamatosan (In the Hungarian weekly on literature and art — continuously up to the '90s)
- "Doc(k)s", ed.: Julian Blaine, *Le Moulin de Ventabren*, France, Nr.35/1981, 50/1982, 60/1983-84.
- Geiger 9* (antológia) 1982, ed.: Adriano Spatola, Mulino di Bazzano, Italy
- Tam Tam 31*, 1982, ed.: Adriano Spatola, Mulino di Bazzano, Italy
- "Mozgó Világ" (Hungarian cultural monthly), 1980/2.
- "Interpressgrafik - International Quarterly for Visual Culture", 1982/4.
- Vers(z)iók* (Versions, Form and Experiment in Recent Hungarian Lyrics), Magvető, Budapest, 1982.
- "Lotta Poetica", 11-12, 1983.
- VEC Audio Exchange Programme No.8.: Still, ed.: Rod Summers, Maastricht, 1981.
- INFERMENTAL, International Magazine on Videocassettes, No.III., 1984, Gymnich-Hamburg-Budapest
- Feketében* (In Black) – Literary and Graphical Anthology for the Support of the Poor in Hungary, Budapest, 1982.
- "Buda-Pest" audio programme broadcasted in Newsounds Gallery, Co-op Radio CFRO-FM, Vancouver, Canada, April 10. 1984.
- "Metal-Music" sound work broadcasted by Co-op Radio CFRO-FM, Vancouver, Canada, 14. August 1984
- Liget Galéria Almanach*, Budapest, 1985.
- GARACZI, L.: *Plasztik*. JAK Füzetek 20., Magvető, Budapest, 1985 (all illustrations by Galántai)
- Film és Képzőművészet* (Film and Visual Arts), "Filmvilág", 1987/9. p. 48 and 52.
- Banán*. *Art and Freud*, Belvedere, Budapest, 1989, p. 29.
- SZKÁROSI, E. — GALÁNTAI, Gy.: *Szellőzőművek* (Airing Systems), JAK Füzetek 50., Magvető, Budapest, 1990. (visual adaptation of Szkárosi's poems; the illustrations and graphic design).
- Artpool Rádió*, hangmunka/sound work in "Táskarádió", Petőfi Rádió, Budapest, January 14. 1990.
- Vágott Hangtér* (Edited Sound Space) hangmunka/sound work in "Táskarádió", Petőfi Rádió, Budapest, March 3. 1991.
- Hangszobrok* (Sound Sculptures), in "Táskarádió", Petőfi Rádió, Budapest, March 29. 1991.
- Természetes Rádió* (Natural Radio), in "Táskarádió", Petőfi Rádió, Budapest, June 1991.
- Hangmánia* (Soundmania), 3 viTre dischi, Ungheria—Italia, 1992.
- Kultúr/Galántai/domb*, 38' TV-film. rendezte/directed by Galántai György, MTV V. Stúdió, Friz produkció, 1992.
- FORGÁCS P. - GALÁNTAI Gy. - PETRI Gy.: *Petrified for East*, könyvmunka (book-work), Arizona State University, 1993.
- továbbá kiállítási katalógusok, az Artpool katalógusai, kiadványai, az AL számai stb.
as well as exhibition catalogues, the catalogues and publications of Artpool, all issues of AL, etc.

GALÁNTAI MŰVEK GYŰJTEMÉNYEKBEN WORKS IN COLLECTIONS AT

Magyar Nemzeti Galéria (Hungarian National Gallery), Budapest; Ludwig Múzeum, Budapest; Budapest Történeti Múzeum (Budapest Historical Museum); Pécsi Modern Képtár (Modern Art Collection of Pécs); Savaria Múzeum, Szombathely; Dunaújvárosi Modern Gyűjtemény (Modern Collection, Dunaújváros); Jean Brown's Collection at the Getty Museum, California; Kupferstichkabinett, Dahlem Museum, Berlin; Sárospataki Képtár (Sárospatak Gallery); István Király Múzeum, Székesfehérvár; Paksi Városi Képtár (Paks Gallery); Franklin Furnace Archives, New York; Gilbert and Lila Silverman Collection, USA; Ed and Nancy Kienholz Collection, USA; Ruth and Marvin Sackner Archives of Visual Poetry, USA, valamint magángyűjtemények és számtalan mail art gyűjtemény a világban (as well as numerous private collections and mail art archives the world over)



Jelen kiadvány az Ernst múzeumi kiállítás apropójából készült összeállítás, mely a Galántai „életmunkák” összefoglaló darabja. Galántai a könyvet forrásmunkának szánja, készítésekor semmilyen művészettörténeti szempontra nem volt tekintettel.

★★★★

This publication is apropos of the Ernst Museum exhibition, which is a summation of Galántai's life work. He intends the book to be a source publication and an artist book, and by no means a "critical" work of art history.

IN ART POOL OUT

UNI/vers(;))

H-1277 BUDAPEST 23 PF52

Look for the order in chaos! Ask questions!

Keressd a káoszon
a rendet! Tegyéél fel
kérdéseket!

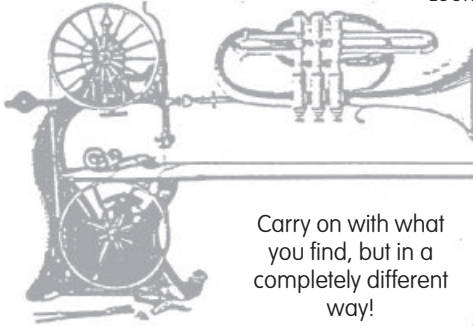

Carry on with what
you find, but in a
completely different
way!

Folytard azt
ami van - avval
ami van, de(!)
teljesen máshogyan

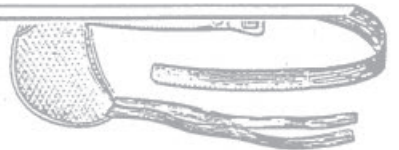

győzd le a(!)győzést!
a tárgyak tehe-
tetlenségével
által.

Be a winner! Make
the inertia of each
object work for you.



Activate
meanings
through new
contexts!

Aktivizáld a
jelentéseket! az
új összefüggések
által.

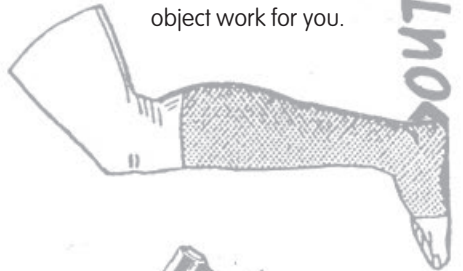

új kérdésre
új válasz

A new question deserves a new answer.

WORK BY G. GALántai

A könyv megjelenését támogatták
The publication of this book has been sponsored by

Művelődési és Közoktatási Minisztérium
Pro Renovanda Cultura Hungariae Alapítvány
Pro Cultura Urbis Alapítvány
Budapest Bank Budapestért Alapítvány
Fővárosi Önkormányzat Kulturális Bizottsága (Képzőművészeti Alap)
Soros Alapítvány
Eötvös József Alapítvány
Artpool Alapítvány

Kiadja az ARTPOOL és az ENCIKLOPÉDIA KIADÓ, Budapest 1996
Published by ARTPOOL and ENCIKLOPÉDIA KIADÓ, Budapest 1996

ISBN 963 8477 16 4

Könyv-terv / book design: © GALÁNTAI György
Angol fordítás / English translation: DESSEWFY Ervin – PÁLMAI Éva
Szerkesztők / editors: GALÁNTAI György – KLANICZAY Júlia

A kötetben szereplő fotókat készítették / photos by: BAKOS Zoltán, CSEH Tibor, GALÁNTAI György,
GERLÓCZY László, HARIS László, HEGEDŰS György, JÁVOR István, JUHÁSZ József, KALLUS György, KLANICZAY Júlia,
NAGY Béla, PÁCSEK Attila, ROSTA József, SZÉKELYHIDI Sándor, VARGA Tamás, VETŐ János, W. ZELLIEN

Tördelés: BALÁZS P. Róbert
Levilágítás: Szikra Lapnyomda Rt. Repróstudió
Nyomás és kötés: Nalors Grafika Kft, Vác 1996

Megjelent: 28,6 (A5) iv terjedelemben, 1500 számozott példányban,
melyek közül az első 300 a művész által aláírt és preparált példány
Published in 1500 numbered copies
Copies 1—300 signed and individualized by the artist

THIS VOLUME IS NO:

EZ A KÖTET A

PÉLDÁNY





GALANTAI

„Tehát, ha úgy tetszik, a művészetem az, hogy élek.”

(Marcel Duchamp)

“My art, you could say, is simply that I’m alive.”

(Marcel Duchamp)

